

カンタン! かぎ針編み お掃除が楽しくなる!

# かわいい鳥のエコたわし100



bird tawashi

カンタン! かぎ針編み お掃除が楽しくなる!

## かわいい鳥のエコたわし100

### Contents



#### セキセイインコ

photo ... p.8

how to ... p.31



#### フラミンゴ & 白鳥

photo ... p.9

how to ... p.32



#### ツバメ & ハト

photo ... p.10

how to ... p.33



#### オオハシ & ドードー鳥

photo ... p.11

how to ... p.34



#### コウカンチヨウ & オカメインコ

photo ... p.12

how to ... p.35



#### ニワトリ & マガモ

photo ... p.13

how to ... 25~27/p.36 28・29/p.37



ペンギンの親子

photo ... p.14

how to ... 30・31/p.38 32・33/p.39



船 & カモメ

photo ... p.15

how to ... 34~36/p.40 37・38/p.41

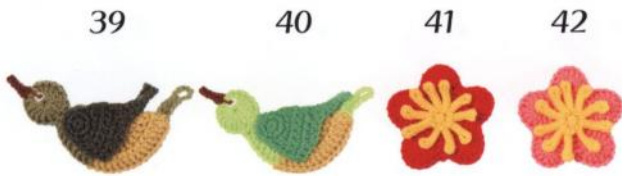

メジロ & 梅の花

photo ... p.16

how to ... p.42



カルガモの親子

photo ... p.17

how to ... 43・44/p.43 45・46/p.44



ニワトリ & ヒヨコ

photo ... p.18

how to ... 47~49/p.45 50・51/p.46



殻つきヒヨコ & 目玉焼き

photo ... p.19

how to ... 52・53/p.47 54・55/p.46

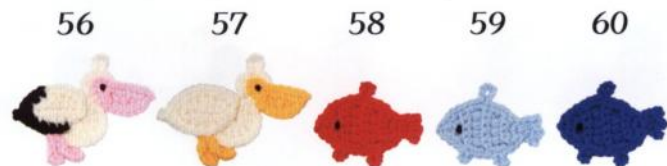

ペリカン & お魚

photo ... p.20

how to ... p.48



オウム

photo ... p.21

how to ... p.49

Basic Lesson ... p.4-5

Point Lesson ... p.5-7

アクリルたわしについて ... p.30

この本で使用した糸の紹介 ... p.30

かぎ針編みの基礎 ... p.60-63

刺しゅうの基礎 ... p.63

その他の基礎 index ... p.63

65 66 67 68



キウイフルーツ & キーウィ

photo ... p.22

how to ... 65・66/p.50 67・68/p.51

69 70 71 72 73



孔雀 & 孔雀の羽

photo ... p.23

how to ... 69・70/p.52 71~73/p.50

74 75 76 77 78



森フクロウ & ウサギフクロウ

photo ... p.24

how to ... p.53

79 80 81 82



文鳥 & スズメ

photo ... p.25

how to ... p.54

83 84 85 86 87



羽

photo ... p.26

how to ... p.55



88 89 90 91

キツツキ & 木

photo ... p.27

how to ... 88・89/p.56 90・91/p.55

92 93 94 95



アヒルの親子ミニチュアクリーナー

photo ... p.28

how to ... 92・93/p.57 94・95/p.58

96 97 98 99 100



指人形クリーナー

photo ... p.29

how to ... p.58 , p.59

# Basic Lesson

\* 編み込み模様の配色糸の替え方〈渡り糸を編みくるむ方法〉

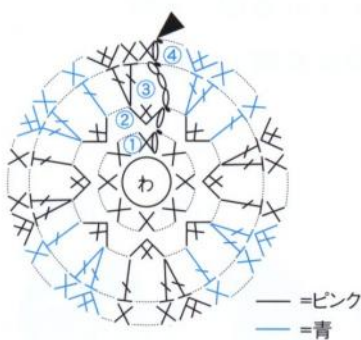

長編みの場合

● 3 段め



1 3段めは配色糸を替えながら長編みで編む。まず地糸(ピンク)で2目編み、3目めは未完成の長編み(p.61参照)を編み、針に配色糸(青)をかけて矢印のように引き抜く。



2 引き抜いて、編み糸が配色糸に替わった。



3 次の目から、使用していないほうの糸(渡り糸)を矢印のように編みくるみながら配色糸で2目編む。



4 6目めは配色糸で未完成の長編みを編み、針に地糸をかけて矢印のように引き抜く。



5 編み糸が地糸に替わった。以上のように、渡り糸を編みくるみながら編み進み、糸の色を替える1目手前の目で、次の目を編む糸に編み糸を替えながら編んでいく。

● 3 段めの編み終わり



6 3段めの最後の目で、次の段の1目めの糸に編み糸を替えておく。3段めの最後の引き抜き編みは、1目めに針を入れたら、針に使用していない方の配色糸を掛け、針先に次の段の最初の目の糸である地糸をかけて引き抜く。



7 引き抜いたところ。配色糸も次の段へ引き上げられた。

こま編みの場合

● 4 段め



8 3段めが編めたところ。



9 4段めは配色糸を替えながらこま編みで編む。まず地糸(ピンク)で3目編み、4目めは未完成のこま編み(p.61参照)を編み、針に配色糸(青)をかけて矢印のように引き抜く。



10 引き抜いて、編み糸が配色糸に替わった。次の目から、使用していないほうの糸(渡り糸)を矢印のように編みくるみながら配色糸で3目編む。



11 8目めは配色糸で未完成のこま編みを編み、針に地糸をかけて矢印のように引き抜く。



12 編み糸が地糸に替わった。以上のように、渡り糸を編みくるみながら編み進み、糸の色を替える1目手前の目で、次の目を編む糸に編み糸を替えながら編んでいく。



13 4段めが編めたところ。

\* 糸端を編み地に通して絞る方法



1 最終段まで編めたら、編み終わりの糸端を長めに残して切る。



2 とじ針に編み終わりの糸端を通し、矢印のように最終段の外側の半目を1目ずつ拾って糸を最終段の全目に通す。



3 外側の半目を1目ずつ拾って通しているところ。

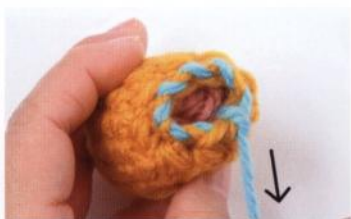

4 糸を全目に通してたら、糸端を引き絞る。



5 引き絞って、最終段が絞られた。



6 残った糸端は絞った穴から針を通し、編み地に少しくぐらせてカットする。

## Point Lesson

6~9 photo & how to ... p.9 & p.32

\* 頭の編み方 & パーツ同士のまとめ方

● 頭の編み方

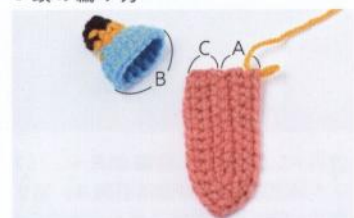

1 顔と首のパーツをそれぞれ編んでおく。



2 頭の1段めは首の編み終わりから続けて、写真1を参照し、首A→頭B→首Cの順番に拾い目して編んでいく。

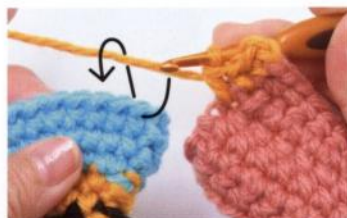

3 まず、首Aから拾い目してこま編みを3目編んだら、続けて矢印のように頭Bを拾ってこま編みを編む。



4 頭Bを拾ってこま編みが1目編めた。



5 続けて、頭Bから拾い目して、こま編みを編んでいく。



6 頭Bにこま編みが16目編めたら、続けて矢印のように首Cから拾い目してこま編みを3目編む。



7 首Cにこま編みが3目編めたら、1目めのこま編みに引き抜き編みを編み、わにする。



8 続けて、頭を最終段まで編んだら、p.4の「糸端を編み地を通して絞る方法」を参照して、最終段に編み終わりの糸端を通して引き絞る。



9 引き絞られて、頭が完成したところ。

● パーツ同士のまとめ方



10 体を編んだら、体と首をつき合わせ、体と首の巻きかかり位置を巻きかかり(p.63参照)でとじ合わせる。



11 10がとじ合わされたら、首の残りの部分と体を巻きかかりでとじる。



12 各パーツがとじ合わされたところ。

# Point Lesson

30・31 photo & how to ... p.14 & p.38

\* 背中 of 1 段めの編み方



1 本体の頭を下、体を上にして持ち、本体の11段めの残っている手前側の半目を拾い、背中 of の糸をつける。



2 立ち上がりの鎖3目編んだら、糸をつけた同じ半目を拾って長編みを2目編む。



3 長編み2目編めた。同様に本体 of の11段めの残っている手前側の半目を拾って長編みを編んでいく。



4 背中 of の1段めが編めたところ。

52・53 photo & how to ... p.19 & p.47

\* 体 of の8・9段めの編み方

● 8段め



1 体 of の8段めの6目めまで編んだら、鎖8目編む。



2 鎖 of の裏山を拾って羽を記号図通りに編み、最後の引き抜き編みはこま編みの6目めを拾って編む。



3 続けて、7段めを拾ってこま編みを12目編む。写真はこま編みが3目編めたところ。



4 こま編み12目編めたら、1・2と同様にして鎖8目編み、羽をもう1枚編む。



5 羽が編めたらこま編みを6目編み、1目めのこま編みに引き抜き編みを編む。8段めが編めたところ。



● 9段め

6 9段めは、こま編みが5目編めたら、8段めの羽の鎖 of の作り目を拾って引き抜き編みを7目編む。



7 7目編んだら鎖2目編み、反対側の目の頭を拾って引き抜き編みを7目編む。

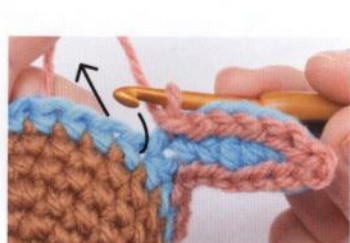

8 7目編めたら、8段めの6目めをとばして7目めを拾ってこま編みを1目編む。



9 7目めにこま編みが編めた。続けてこま編みを10目編む。



10 10目編めたら、もう片側の羽も6・7と同様にして引き抜き編みと鎖を編み、8段めの18目めをとばして19目めを拾ってこま編みを編む。



11 19目めにこま編みが編めたところ。続けて9段めを最後まで編んでいく。



12 9段めが最後まで編めたところ。

65・66 photo & how to ... p.22 & p.50

\* 本体表の3・4段めの編み方

● 3段め

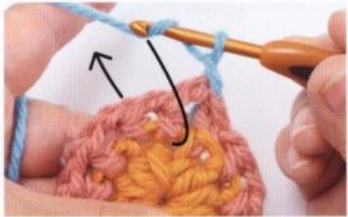

1 3段めの立ち上がりの鎖1目編めたら、2段めを編みくるむようにして1段めの中長編みを拾い長編みを編む。



2 長編みが1目編めた。3段めは、同様に1段めの中長編みを拾って編んでいく。



3 3段めが編めたところ。

● 4段め

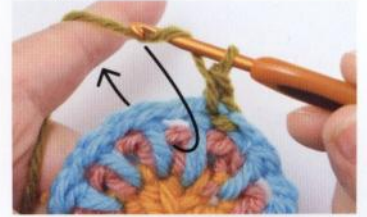

4 4段めの立ち上がりの鎖1目とこま編み1目が編めたら、矢印のように3段めの鎖を編みくるみながら2段めの鎖を束に拾って中長編みを2目編む。

69・70 photo & how to ... p.23 & p.52

\* 羽の飾り編みの編み方



5 中長編みが2目編めた。4段めは、同様に3段めの鎖を編みくるみながら2段めの鎖を束に拾って中長編みを編んでいく。



6 4段めが編めたところ。



1 羽の端に糸をつけ引き抜き編み1目、鎖2目編んだら、羽の5段めの鎖を束に拾って針を入れる。



2 針に糸をかけ引き抜く。



3 引き抜いて、引き抜き編みが編めたところ。同様にして、鎖2目編み、引き抜き編みは羽の鎖を束に拾って編んで端は長編みに引き抜き編みを編む。



4 端まで編めたら、鎖2目編み、矢印のように先に編んだ模様と同じ鎖を束に拾って引き抜き編みを編む。



5 引き抜き編みが編めたところ。



6 同様にして端まで編んでいく。

74~78 photo & how to ... p.24 & p.53

\* 本体の模様編みの編み方

● 2段め



7 こま編みとピコット編みを編んだら、1~6をくり返して編む。



1 2段めの立ち上がりの鎖3目編めたら、1段めの長編みと長編みの間を矢印のように束に拾って長編みを編む。



2 長編みが1目編めた。同様に長編みと長編みの間を束に拾って2段めを編んでいく。



3 2段めが編めたところ。



# セキセイインコ

how to ... p.31 design&making ... 松本かおる

つぶらな瞳のセキセイインコ。  
カラフルな色合いで  
キッチンが一気に賑やかに。



## フラミンゴ & 白鳥

how to ... p.32 design&making ... 松本かおる

フラミンゴと白鳥は  
カラーとループの位置を替えただけ。  
ポップなフラミンゴと優雅な白鳥  
あなたの好みはどっち？



# ツバメ & ハト

how to ... p.33 design&making ... 河合真弓

青空を颯爽に飛んでいくツバメと  
お花をくわえて気持ちよさそうに飛んでいくハトを  
シルエットで表現しました。



10

11

12

13

14

# オオハシ & ドードー鳥

how to ... p.34 design&making ... 河合真弓

少し個性的なオオハシとドードー鳥は  
大人っぽいシックな色合いで仕上げました。



15



16



18



19



17

# コウカンチョウ & オカメインコ

how to ... p.35 design&making ... 松本かおる

コロンとしたシルエットが愛らしい  
コウカンチョウとオカメインコ。  
すっぽりと手に収まるサイズで  
お皿洗いもはかどりそう。

20



23



24

22



## ニワトリ & マガモ

how to ... 25 ~ 27/p.36 28・29/p.37  
design & making ... 芹澤圭子

25



26



27



28



29



フリフリニワトリに  
キリッとハンサムなマガモ。  
握りやすい大きめタイプのたわしは、  
ゴシゴシ磨きの鍋や  
バスタブなどにもびったり。

## ペンギンの親子

how to ... 30・31/p.38 32・33/p.39 design&making ... 藤田智子

トコトコと歩く足音が聞こえてきそうなペンギンの親子。  
たわしとしてはもちろん、あみぐるみとしても  
飾っておきたくなるようなアイテムです。





34

35

36

## 船 & カモメ

how to ... 34~36/p.40 37・38/p.41 design & making ... 藤田智子

大きな海を悠然と渡っていく船に  
そのまわりを気持ちよさそうに飛ぶカモメ。  
マリンテイストのたわしはキッチンまわりの  
インテリアとしてもぴったりです。

38



37



## メジロ & 梅の花

how to ... p.42 design&making ... 藤田智子

梅の花の蜜を求めて愛らしくちばしを伸ばすメジロ。  
2枚一緒に飾っておきたくなるようなアイテムです。



## カルガモの親子

how to ... 43・44/p.43 45・46/p.44 design&making ... 藤田智子

お母さんの後をついて泳ぐ子カルガモ。

大きめの親カルガモはバスルームのお掃除に。

小さめのカルガモはデスクまわりのホコリ取りとしてもぴったり。



## ニワトリ & ヒヨコ

how to ... 47~49/p.45 50・51/p.46 design & making ... 芹澤圭子

愛らしい顔をしたニワトリとヒヨコ。

平面タイプのたわしは、

乾きやすいので毎日使いに便利。

47



50



51



48



49



## 殻つきヒヨコ & 目玉焼き

how to ... 52・53/p.47 54・55/p.46 design&making ... 芹澤圭子

卵の中から生まれたばかりの殻つきヒヨコと  
おいしそうな目玉焼き。  
ユニークなたわしはプレゼントとしても  
喜ばれること間違いなし。



## ペリカン & お魚

how to ... p.48 design&making ... 岡 まり子

魚の群れを追いかけるペリカン達が可愛らしい。  
小さめなたわしは細かい拭き掃除にもってこい。



# オウム

how to ... p.49 design & making ... 岡 まり子

楽しげなおしゃべりが今にも聞こえてきそうなオウム達。  
カラフルなおウムでキッチンを明るく楽しく彩って。



## キウイフルーツ & キーウィ

how to ... 65・66/p.50 67・68/p.51 design&making ... 今村曜子

キウイフルーツの名前の語源にもなったキーウィ。

確かにチクチク羽毛がそっくり！

2つ並べてキッチンにちょこんと置いておきたくなるような似た者同士のアイテム。



# 孔雀 & 孔雀の羽

how to ... 69・70/p.52 71～73/p.50 design & making ... 今村曜子

エキゾチックな雰囲気 of 孔雀と孔雀の羽。  
平面で大きめなたわしは大きなお皿も  
包み込むように洗えるので便利。





# 森フクロウ & ウサギフクロウ

how to ... p.53 design&making ... 岡 まり子

こっちを見つめる姿がキュートなフクロウ達。  
中に手を入れて使えるミトン型なので使い勝手も good !

74



77



75



76



78



## 文鳥 & スズメ

how to ... p.54 design&making ... 岡 まり子

ちょこんとした可愛らしいシルエットになんだかほっこり。  
使用してない時は、ぶら下げてインテリアに。

79



80



81



82



## 羽

how to ... p.55 design&making ... 今村曜子

それぞれ違った雰囲気を持った  
個性豊かな羽。  
自分だけの配色を見つけて  
いっぱい編んでみては。

83



84



85



86



87



## キツキ & 木

how to ... 88・89/p.56 90・91/p.55 design&making ... 今村曜子

コップや瓶などのお掃除にぴったりな  
スティックタイプ。

シンクの横に立てかけて置くだけで  
なんだか楽しい気分。

88



90

89



91



## アヒルの親子ミニチュアクリナー

how to ... 92・93/p.57 94・95/p.58 design&making ... あみぐるみ牧場

デスクまわりのお掃除に最適なミニチュアクリナー。  
アヒルの親子がデスクまわりのホコリをしっかりと掃除。



## 指人形クリーナー

how to ... p.58,59

design & making ... あみぐるみ牧場

液晶クリーナーとして活躍する指人形型。  
個性豊かな鳥達に  
お掃除を手伝ってもらいましょう。



# Material Guide

## アクリルたわしについて

アクリル毛糸で編んだエコたわしは、洗剤を使わなくてもぬるま湯や水に濡らしてこすれば、汚れがすっきり落ちる、手にも地球にも優しいエコグッズです。アクリルの静電気がホコリを集めるので、乾いたままクリーナーとしても使えます。使う場所や用途に合わせてエコたわしのタイプをセレクトしてみてください。



### 平面・ミトンタイプ

平面やミトンタイプのエコたわしは、食器や鍋洗いからバスルームや窓ガラス、床のお掃除など広範囲に使えます。乾きやすいため、毎日使いにぴったり！

### 立体タイプ

握りやすい立体タイプのエコたわしも平面・ミトンタイプと同様、キッチンからリビング、水まわりまで使える万能タイプ。インテリアとして飾ってもかわいい。

### スティックタイプ

便利なスティックタイプのエコたわしは、コップや縦長の瓶など洗にくいものから、直接手で触れたくない水まわりの汚れにぴったり。乾いたまま、ホコリ取りに使用してもOK！

### ミニチュアタイプ

置いておくだけで心がなごむミニチュアタイプのエコたわし。スマートフォンやタブレット端末の液晶画面のクリーナーとしてもいつでもささっとお掃除！

### お手入れの仕方と注意点

水に濡らした後は、しっかりと手洗いし、水気を切って日当たり・風通しのよい屋外で日光に当てて乾かしましょう。ときどき石けんや洗濯用の洗剤で汚れを落とすと、清潔で長持ちします。その際に、塩素系漂白剤や柔軟剤の使用は避けて下さい。汚れを落とす効果が薄れることがあります。また火気に近づけたり、熱くなった鍋やフライパンに使用すると、溶ける可能性がありますので、ご注意ください。

## この本で使用した糸 ※写真は実物大



### 【ハマナカ(株)】

- 1 ハマナカ ピッコロ  
アクリル100% 25g玉巻 約90m 45色  
かぎ針4/0号 220円+税
- 2 ハマナカ ラブボニー  
アクリル100% 40g玉巻 約70m 31色  
かぎ針5/0号 300円+税
- 3 ハマナカ ボニー  
アクリル100% 50g玉巻 約60m 59色  
かぎ針7.5/0号 350円+税

### 【藤久(株)】

- 4 ウイスタージョリータイムⅡ  
アクリル100% (抗菌防臭) 50g玉巻  
約88m 25色 かぎ針6/0号 380円+税
- 5 ウイスターカラフルメイト  
アクリル100% (抗菌防臭) 50g玉巻  
約60m 29色 かぎ針7/0号 350円+税

### 【横田(株)・DARUMA】

- 6 カフェキッチン  
アクリル100% (銀付加物配合) 25g玉巻 48m  
23色 かぎ針7/0～8/0号 180円+税
- 7 カフェキッチン 花かご  
アクリル100% (銀付加物配合) 25g玉巻 48m  
6色 かぎ針7/0～8/0号 230円+税

\*1～7とも左から、品質→仕立て→糸長→色数→適合針→価格です。

\*色数、価格は2018年8月現在のものです。

\*印刷物のため、色は多少異なる場合があります。

\*糸に関するお問い合わせはp.64をご参照下さい。

\*糸(共通) 藤久 ウイスタージョリータイムII

1 空色(11) ...13g、オフ白(2) ...5g、青(9) ...3g、黒(10)・黄色(30)・ピンク(31) ...各少々

2 ピンク(31) ...13g、オフ白(2) ...5g、薄ピンク(13) ...3g、黒(10)・黄色(30) ...各少々

3 水色(23) ...13g、クリーム色(3) ...7g、黒(10)・黄色(30)・ピンク(31) ...各少々

4 レモン色(4) ...13g、クリーム色(3) ...5g、黄色(30) ...3g、黒(10)・ピンク(31) ...各少々

5 黄緑(25) ...13g、クリーム色(3) ...5g、緑(8) ...3g、黒(10)・黄色(30)・ピンク(31) ...各少々

\*針(共通) かぎ針6/0号

\*でき上がり寸法(共通) 図参照

▽ =糸をつける

▼ =糸を切る

本体

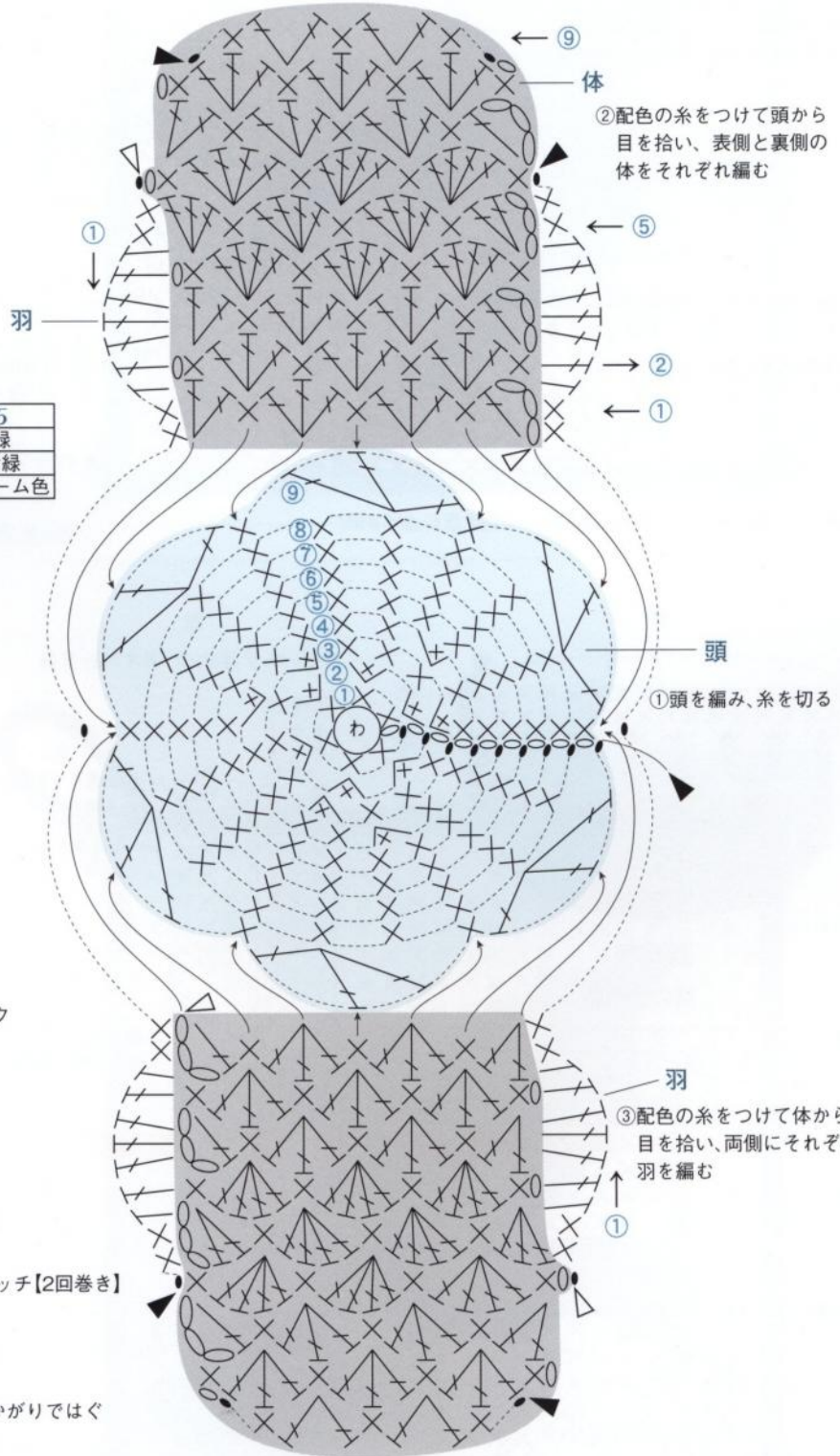

本体の配色表

	1	2	3	4	5
羽	青	薄ピンク	クリーム色	黄色	緑
体	空色	ピンク	水色	レモン色	黄緑
頭	オフ白	オフ白	クリーム色	クリーム色	クリーム色

頭の数表

段数	目数	増し目
9	24	+6
5~8	18	
4	18	+3
3	15	+3
2	12	+6
1	6	

くちばし

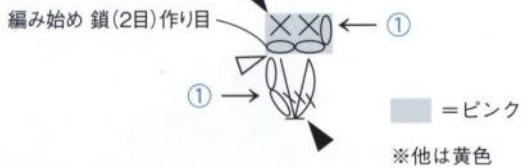

まとめ方

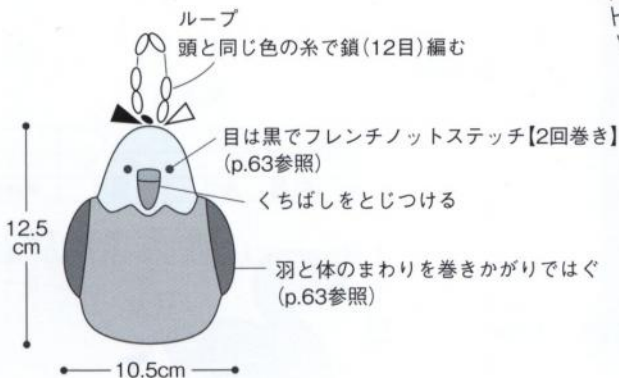

頭

①頭を編み、糸を切る

羽

③配色の糸をつけて体から目を拾い、両側にそれぞれ羽を編む



\*糸(共通) 藤久 ウイスタージョリータイムII

6 ピンク(31) ...18g、薄ピンク(13) ...5g、紺色(40) ...少々

7 薄ピンク(13) ...18g、ピンク(31) ...5g、紺色(40) ...少々

8 オフ白(2) ...18g、クリーム色(3) ...4g、レモン色(4)・紺色(40) ...各少々

9 白(1) ...22g、レモン色(4)・紺色(40) ...各少々

\*針(共通) かぎ針6/0号

\*でき上がり寸法(共通) 図参照

### 頭

6 ピンク・7 薄ピンク・8 オフ白・9 白

※編み終わりの糸端を最終段の目の外側の半目1本を拾って全目に通して絞る(p.4,5参照)



※顔のBと首のA、Cの位置から目を拾って頭を編む(p.5参照)

### 顔

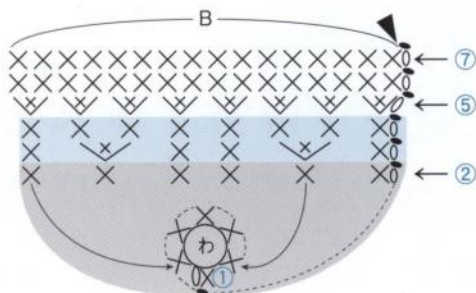

顔の配色表

段数	6	7	8	9
5~7	ピンク	薄ピンク	オフ白	白
3・4	薄ピンク	ピンク	レモン色	紺色
1・2	紺色	紺色	紺色	レモン色

### 羽

6 薄ピンク・7 ピンク・8 クリーム色・9 白 各2枚

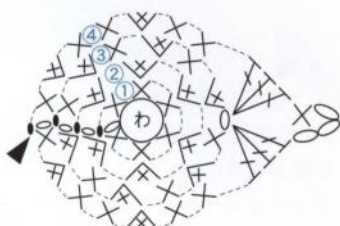

### 体

6 ピンク・7 薄ピンク・8 オフ白・9 白

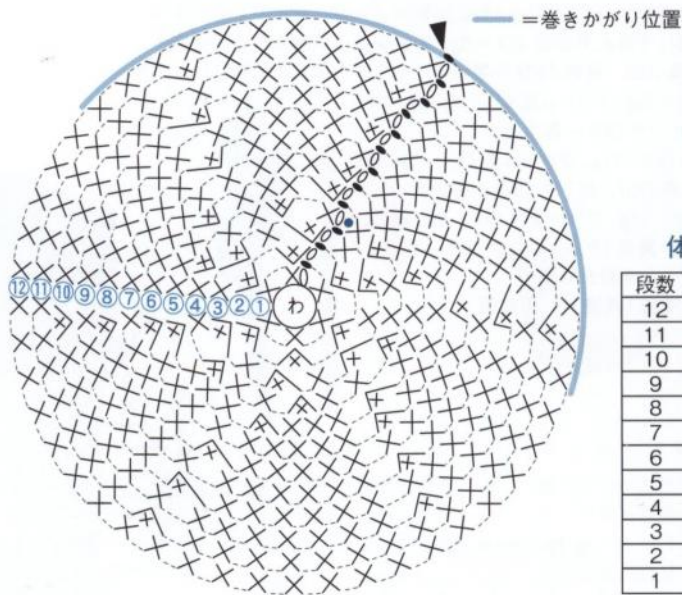

● = ループつけ位置(6・7)

体の目数表

段数	目数	増し目
12	48	
11	48	+3
10	45	+3
9	42	+3
8	39	+3
7	36	+3
6	33	+3
5	30	+6
4	24	+6
3	18	+6
2	12	+6
1	6	

▽ = 糸をつける

▼ = 糸を切る

### 首

6 ピンク・7 薄ピンク・8 オフ白・9 白

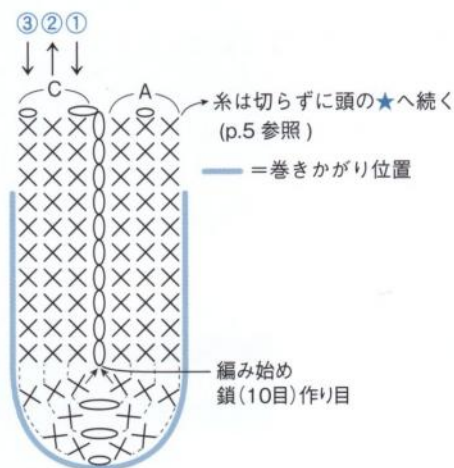

### 本体の編み方手順・まとめ方(p.5参照)

※p.5を参照して編む

- ① 顔と首を編む。
- ② 顔を首と顔から拾い目して編む。  
(首A→顔B→首Cの順に拾って編む)
- ③ 頭が編めたら、頭最終段に編み終わりの糸端を通して引き絞る(p.4,5参照)。
- ④ 体を編む。
- ⑤ 首と体の巻きかがり位置(—)をつき合わせ、巻きかがりできると合わせる(p.63参照)。
- ⑥ 首の残りの部分と体を巻きかがりできると合わせる(p.63参照)。

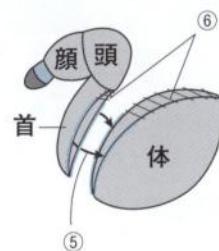

### まとめ方

#### 6・7 フラミンゴ

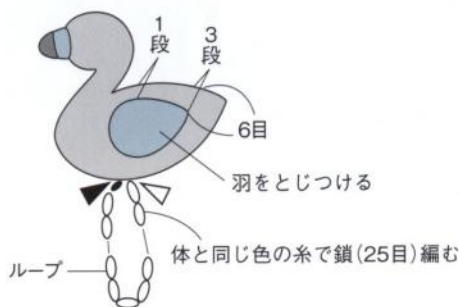

#### 8・9 白鳥

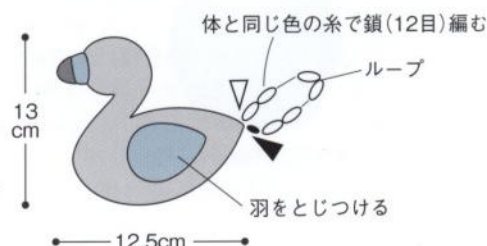

10・11 photo ... p.10

- \*糸 (共通) 藤久 ウイスタージョリータイムII  
 10 オフ白 (2) ...15g、黄土色 (21) ...9g  
 11 オフ白 (2) ...15g、青 (9) ...9g  
 \*針 (共通) かぎ針6/0号  
 \*でき上がり寸法 (共通) 図参照

- ▽ =糸をつける  
 ▼ =糸を切る

配色表

	10	11
—	オフ白	オフ白
—	黄土色	青

※編み込み模様の配色糸の替え方はp.4参照

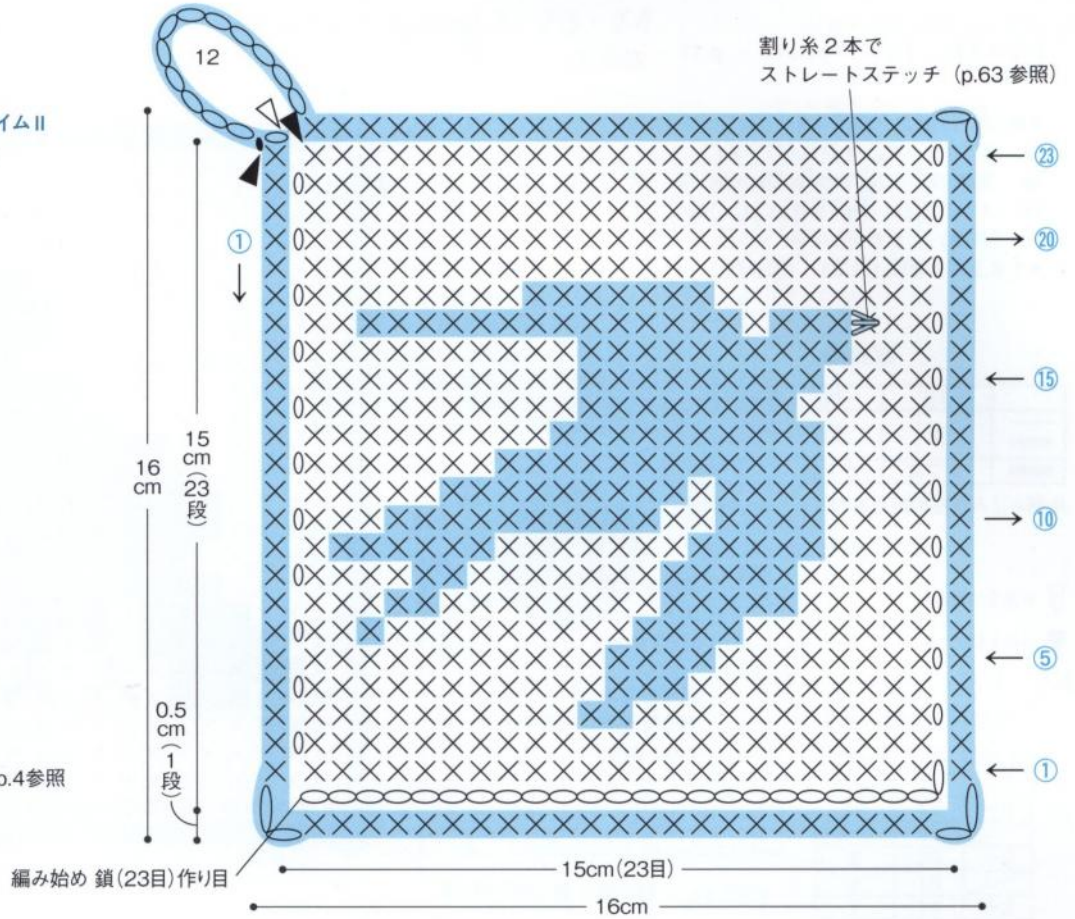

12・13・14 photo ... p.10

- \*糸 (共通) 藤久 ウイスタージョリータイムII  
 12 オフ白 (2) ...13g、黄緑 (25) ...10g  
 13 オフ白 (2) ...13g、空色 (11) ...10g  
 14 オフ白 (2) ...13g、ピンク (31) ...10g  
 \*針 (共通) かぎ針6/0号  
 \*でき上がり寸法 (共通) 図参照

- ▽ =糸をつける  
 ▼ =糸を切る

配色表

	12	13	14
—	オフ白	オフ白	オフ白
—	黄緑	空色	ピンク

※編み込み模様の配色糸の替え方はp.4参照

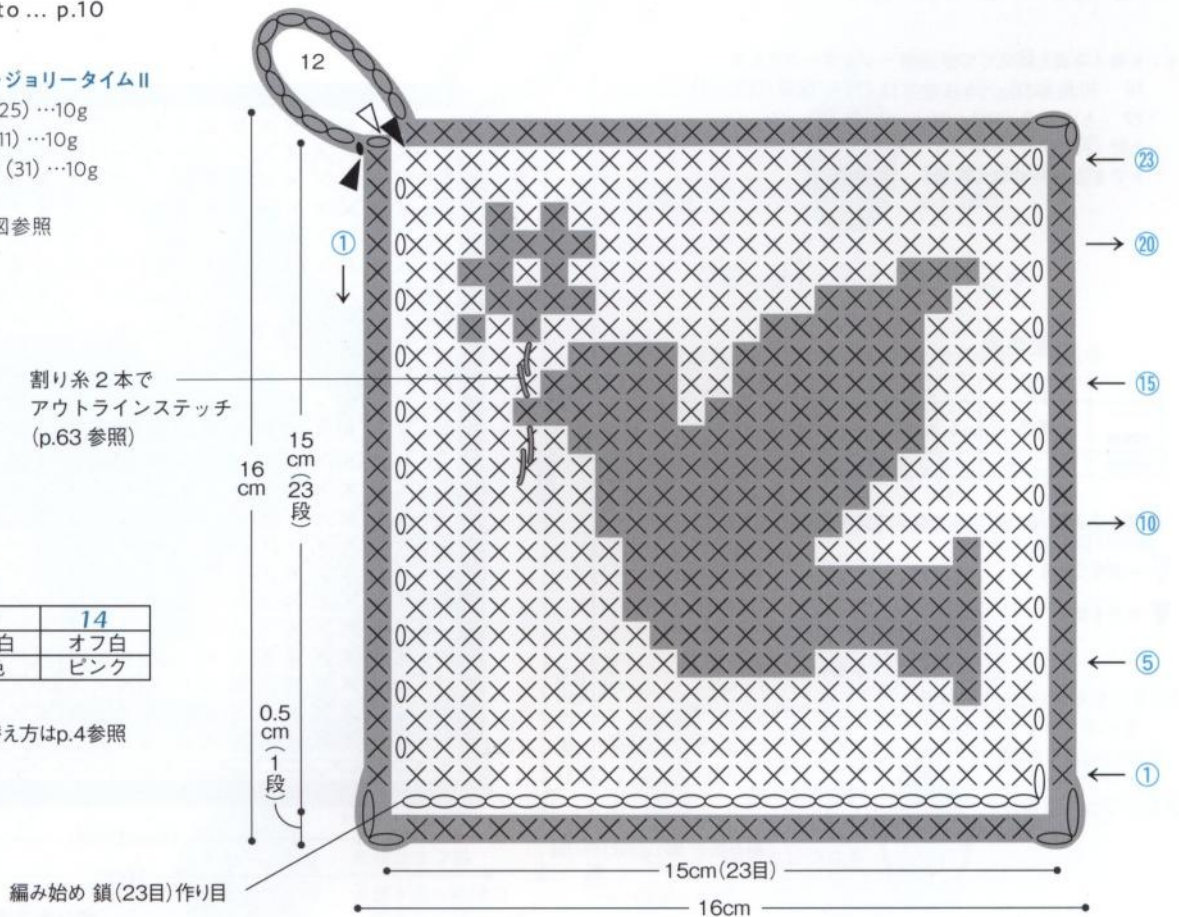

15・16・17 photo ... p.11

\*糸 (共通) 藤久 ウイスタージョリータイムII

15 茶 (20) ...17g、オフ白 (2) ...6g



16 深緑 (7) ...17g、オフ白 (2) ...6g

17 エンジ (17) ...17g、オフ白 (2) ...6g

\*針 (共通) かぎ針6/0号

\*でき上がり寸法 (共通) 図参照

配色表

	15	16	17
	茶	深緑	エンジ
	オフ白	オフ白	オフ白

※編み込み模様の配色系の替え方はp.4参照

▽ =糸をつける

▼ =糸を切る

割り糸2本で  
ストレートステッチ  
(p.63参照)

割り糸2本で  
アウトラインステッチ  
(p.63参照)

0.5 cm  
(1段)

編み始め 鎖(23目)作り目

16 cm

15 cm  
(23段)

16 cm

15 cm (23目)

16 cm

18・19 photo ... p.11

\*糸 (共通) 藤久 ウイスタージョリータイムII



18 紺色 (40) ...16g、オフ白 (2) ...7g

19 もえぎ色 (38) ...16g、オフ白 (2) ...7g

\*針 (共通) かぎ針6/0号

\*でき上がり寸法 (共通) 図参照

配色表

	18	19
	紺色	もえぎ色
	オフ白	オフ白

※編み込み模様の配色系の替え方はp.4参照

▽ =糸をつける

▼ =糸を切る

0.5 cm  
(1段)

編み始め 鎖(23目)作り目

16 cm

15 cm  
(23段)

16 cm

15 cm (23目)

16 cm

割り糸2本でストレートステッチ (p.63参照)

22・23・24

オカメインコ 本体

— = 詰め物用の糸を中に詰めてから  
つき合わせて巻きかがりでは  
はぎ合わせる (p.63 参照)  
△ = 巻きかがらない目

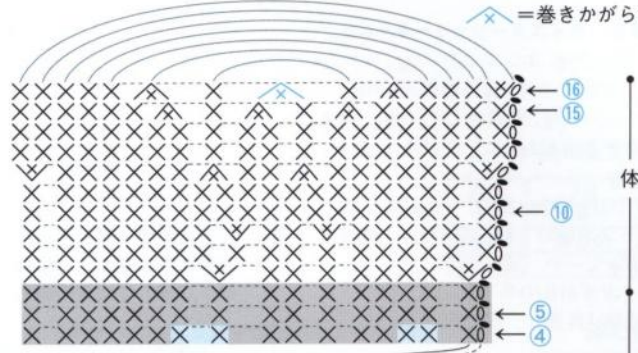

22・23・24  
オカメインコ とさか

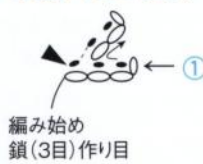

22・23・24  
オカメインコの配色表

	22	23	24
頭	クリーム色	レモン色	レモン色
羽・体	オフ白	クリーム色	グレー
とさか	クリーム色	レモン色	レモン色

20・21・22・23・24  
本体の目数表 (共通)

段数	目数	増減目
16	15	-2
15	17	-3
10~14	20	
9	20	+2
8	18	
7	18	+2
4~6	16	
3	16	+4
2	12	+6
1	6	

\*糸 (共通) 藤久

20 ウイスターカラフルメイト/朱赤 (61) ...16g、  
エンジ (76) ...4g、黒 (72) ...3g、オレンジ (60) ...  
少々、詰め物用糸...8g ウイスタージョリータイム  
II/黒 (10) ...少々

21 ウイスターカラフルメイト/オフ白 (52) ...12g、  
朱赤 (61) ...5g、グレー (68) ...4g、レモン色 (87)  
...少々、詰め物用糸...8g ウイスタージョリータイム  
II/黒 (10) ...少々

22 ウイスターカラフルメイト/オフ白 (52) ...14g、  
クリーム色 (53) ...5g、オレンジ (60) ...少々、  
詰め物用糸...8g ウイスタージョリータイム II/黒  
(10)、ピンク (31) ...各少々

23 ウイスターカラフルメイト/クリーム色 (53) ...  
14g、レモン色 (87) ...5g、オレンジ (60) ...少々、  
詰め物用糸...8g ウイスタージョリータイム II/黒  
(10)、ピンク (31) ...各少々

24 ウイスターカラフルメイト/グレー (68) ...14g、  
レモン色 (87) ...5g、オレンジ (60) ...少々、詰め  
物用糸...8g ウイスタージョリータイム II/黒  
(10)、ピンク (31) ...各少々

\*針 (共通) かが針7/0号

\*でき上がり寸法 (共通) 図参照

— = 詰め物用の糸を中に詰めてから  
つき合わせて巻きかがりでは  
はぎ合わせる (p.63 参照)

△ = 巻きかがらない目

20 コウカンチョウ 本体

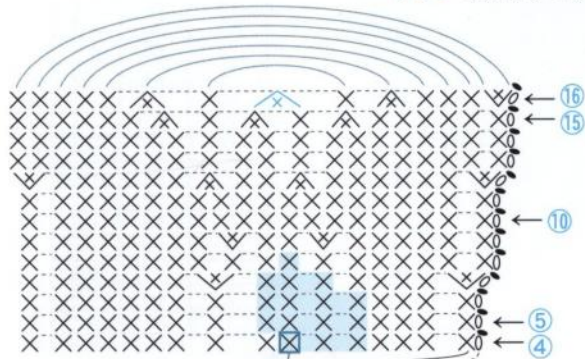

20・21  
コウカンチョウ とさか

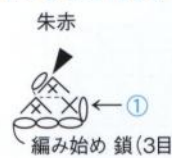

■ = 黒 (カラフルメイト)  
※他は朱赤  
※編み込み模様の配色系の  
替え方はp.4参照

21 コウカンチョウ 本体

※巻きかがり方は 20 と同じ

20・21  
コウカンチョウ くちばし

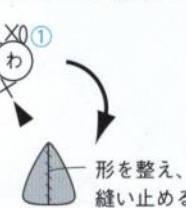

20・21  
コウカンチョウの配色表

	20	21
羽	エンジ	グレー
くちばし	オレンジ	レモン色

22・23・24  
オカメインコのまとめ方

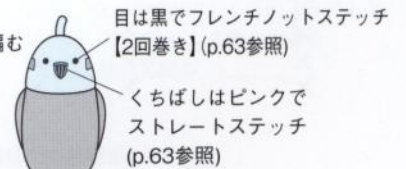
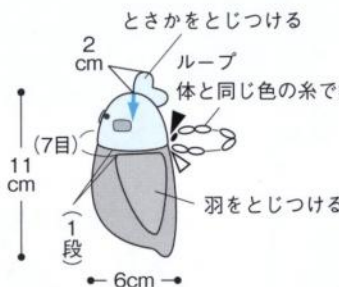

20・21・22・23・24

羽  
オカメインコ・コウカンチョウ (共通) 各2枚

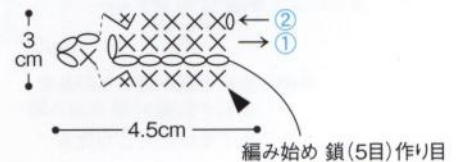

20・21  
コウカンチョウのまとめ方

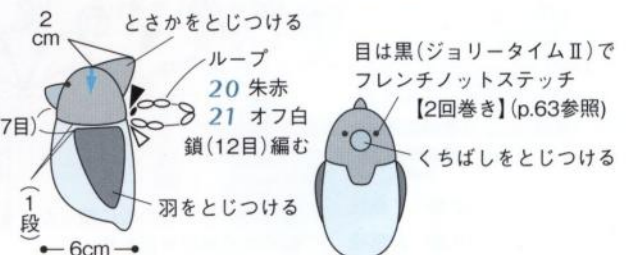

- \*系(共通) 藤久 ウイスタージョリータイムII**  
 25 ピンク(31) …25g、エンジ(17) …2g、ベージュ(22) …1g、茶(20) …少々、詰め物用系…10g  
 26 レモン色(4) …17g、薄茶色(37) …5g、黄色(30) …4g、朱赤(16) …2g、エンジ(17) …少々、詰め物用系…10g  
 27 薄ピンク(13) …20g、白(1) …4g、エンジ(17) …2g、ベージュ(22) …1g、茶(20) …少々、詰め物用系…10g  
**\*針(共通)** かぎ針8/0号  
**\*でき上がり寸法(共通)** 図参照

**まとめ方** とさかをとじつける

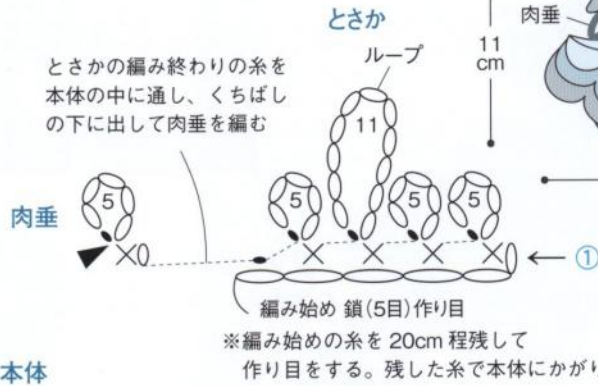
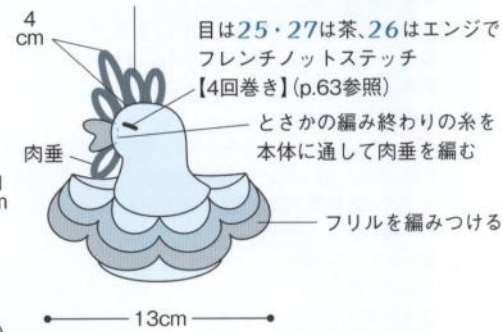

**本体**

※途中で詰め物用の糸を詰めながら編み、編み終わりの糸端を最終段の目を通して絞る(p.4参照)

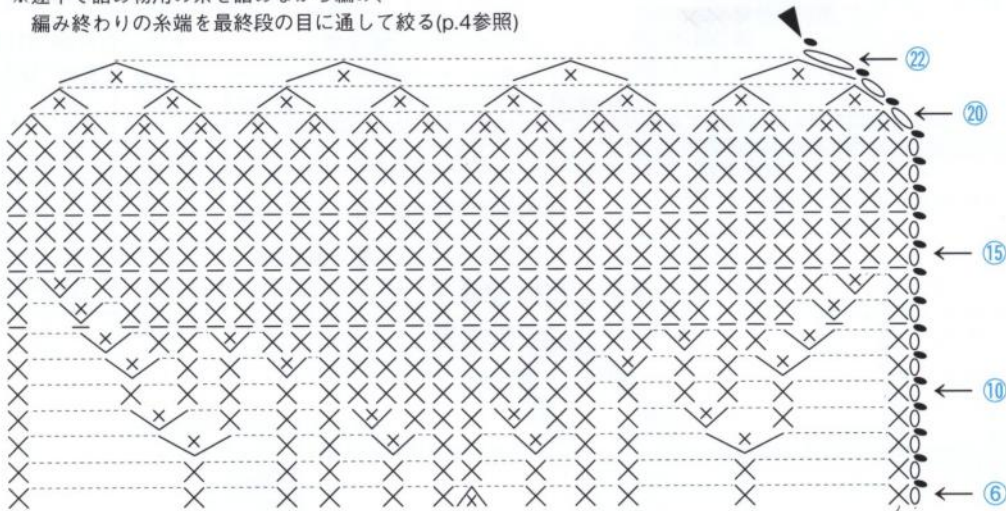

**本体の目数表**

段数	目数	増減目
22	4	-4
21	8	-8
20	16	-16
15~19	32	
14	32	+2
13	30	+2
12	28	+4
11	24	+4
10	20	
9	20	+4
8	16	+4
7	12	
6	12	-1
5	13	-2
4	15	
3	15	+5
2	10	+5
1	5	

**各パーツの配色表**

	25	26	27
とさか・肉垂	エンジ	朱赤	エンジ
くちばし	ベージュ	薄茶色	ベージュ
フリル(上)	ピンク	レモン色	薄ピンク
フリル(中)		黄色	白
フリル(下)		薄茶色	
本体		レモン色	薄ピンク

X = こま編みのすじ編み

**くちばし**

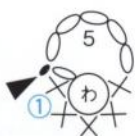

※編み始めと編み終わりの糸を少し残しておき、その糸で本体にとじつける

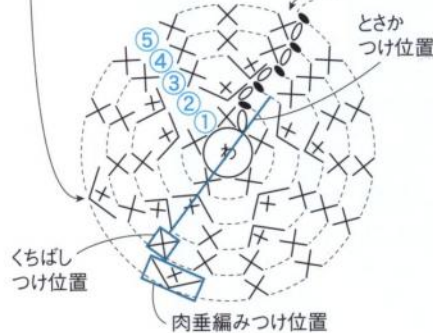

**フリル**



- 12段…7模様 } 本体のそれぞれの段に残ったこま編みの頭の手前側の半目を拾って、フリルをそれぞれ指定の模様数編みつける
- 14段…8模様
- 16段…8模様

▽ = 糸をつける  
 ▼ = 糸を切る

\*糸(共通) 藤久 ウイスタージョリータイムII

28 ベージュ(22)・薄茶色(37)…各7g、緑(8)…3g、茶(20)…2g、レモン色(4)・紺色(40)…各1g、詰め物用糸…12g

29 クリーム色(3)・黄土色(21)…各7g、黄緑(25)…3g、もえぎ色(38)…2g、レモン色(4)・紺色(40)…各1g、茶(20)…少々、詰め物用糸…12g

\*針(共通) かぎ針8/0号

\*でき上がり寸法(共通) 図参照

体の配色表

段数	28	29
12	茶	もえぎ色
7~11	薄茶色	黄土色
1~6	ベージュ	クリーム色

体の目数表

段数	目数	増減目
12	34	-2
11	36	-2
10	38	-2
9	40	-2
8	42	
7	42	+4
6	38	+4
5	34	+4
4	30	+4
3	26	+4
2	22	+8
1	14	

体

▼ =糸を切る

※編み終わったら詰め物用の糸を詰める

※こちら側から巻きかがり始める

※外表にしてつき合わせ  
21目を巻きかがりではぎ合わせる(p.63参照)

ループ

28 茶  
29 もえぎ色  
鎖(11目)編む

※巻きかがり終わった糸で鎖編みのループを編む

※パーツ同士をはぎ合わせる用の糸を長めに残して切る

頭

後ろ

編み始め鎖(4目)作り目

くちばし レモン色

※頭の最終段の目(13目)とつき合わせて巻きかがりではぎ合わせる(p.63参照)

× =12段め  
× =11段めを編みくるむようにして  
× =10段めのごま編みの頭を拾って編む

※二つ折りにして三角形になるように巻きかがり、顔にとじつける

編み始め鎖(4目)作り目

頭の目数表

段数	目数	増減目
7・8	13	
6	13	-2
4・5	15	
3	15	+5
2	10	+5
1	5	

頭の配色表

段数	28	29
8	ベージュ	クリーム色
7	紺色	紺色
1~6	緑	黄緑

まとめ方

目は茶でフレンチノットステッチ【5回巻き】(p.63参照)

目とくちばしをつけてから頭と体を巻きかがりではぎ合わせる(p.63参照)

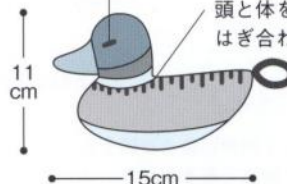

目の位置

前

くちばしつけ位置

※目とくちばしをつけてから体に巻きかがりではぎ合わせる

※編み終わったら詰め物用の糸を詰める

\*糸(共通) 藤久 ウイスタージョリータイムII  
 30 黒(10) …18g、白(1) …10g、黄色(30) …4g、  
 詰め物糸…14g  
 31 紺色(40) …18g、白(1) …10g、レモン色(4)  
 …4g、詰め物糸…14g  
 \*針(共通) かぎ針6/0号  
 \*でき上がり寸法(共通) 図参照

本体の目数表

段数	目数	増減目
27	5	-5
26	10	-5
25	15	-5
24	20	
23	20	-10
21・22	30	
20	30	+6
14~19	24	
13	24	+6
12	18	+9
11	9	-9
7~10	18	
6	18	+6
5	12	+3
4	9	+3
3	6	+2
2	4	
1	4	

本体の配色表

段数	30	31
13~27	白	白
12	黄色	レモン色
5~11	黒	紺色
1~4	黄色	レモン色

本体

※途中で詰め物用の糸を詰めながら編み、  
 編み終わりの糸端を最終段の目に通して絞る(p.4参照)

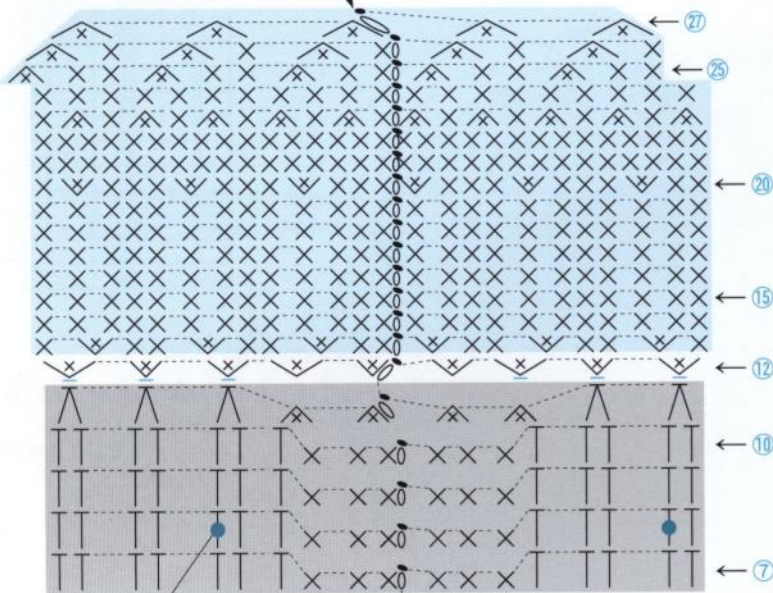

目の位置

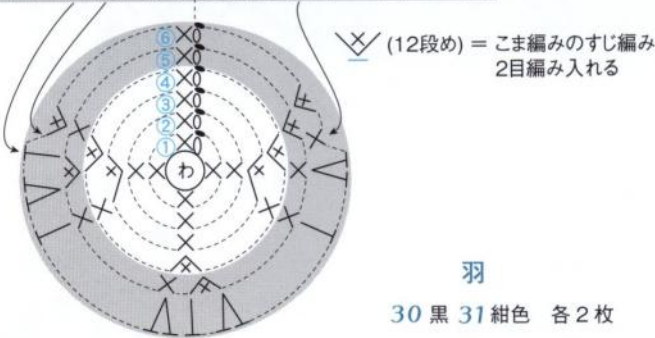

しっぽ

30 黒 31 紺色

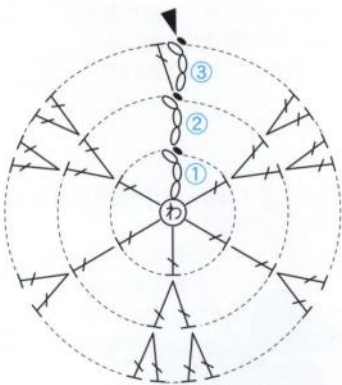

羽

30 黒 31 紺色 各2枚

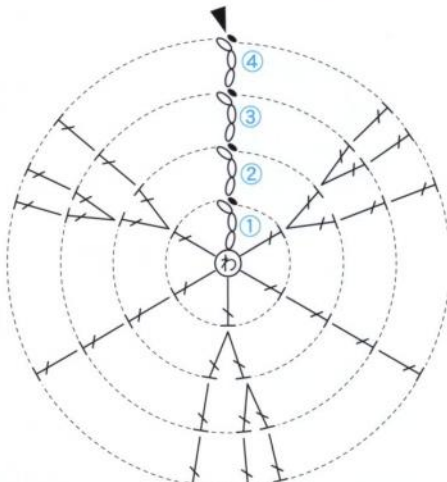

背中

30 黒 31 紺色

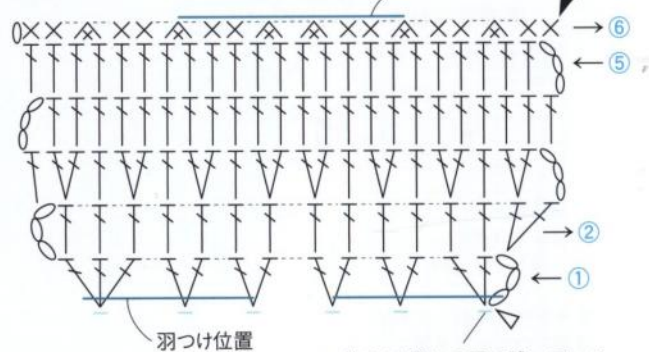

体の11段めの頭の残っている  
 手前側の半目を拾って編む  
 (p.6参照)

▽ =糸をつける  
 ▼ =糸を切る

足

30 黄色 31レモン色 各2枚

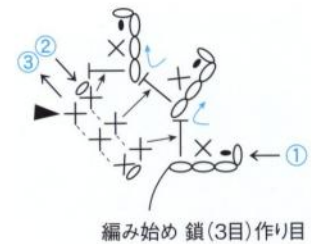

まとめ方

白目は白でストレートステッチ(p.63参照)

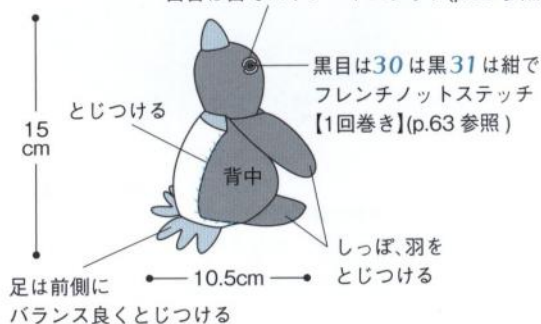

※二つ折りにして向かい合う目同士と  
 背中目の目を重ねて巻きかがりではぎ合わせる  
 (p.63参照)。

※二つ折りにして向かい合う目同士を  
 巻きかがりではぎ合せ(p.63参照)、  
 羽の形に整える

\*糸(共通) 藤久 ウイスタージョリータイムII

32 水色(23) ...11g、黒(10) ...6g、白(1) ...2g、  
 詰め物用糸...10g

33 ベージュ(22) ...11g、紺色(40) ...6g、白(1) ...2g、  
 詰め物用糸...10g

\*針(共通) かぎ針6/0号

\*でき上がり寸法(共通) 図参照

本体

※途中で詰め物用の糸を詰めながら編み、  
 編み終わりの糸端を最終段の目を通して絞る(p.4参照)

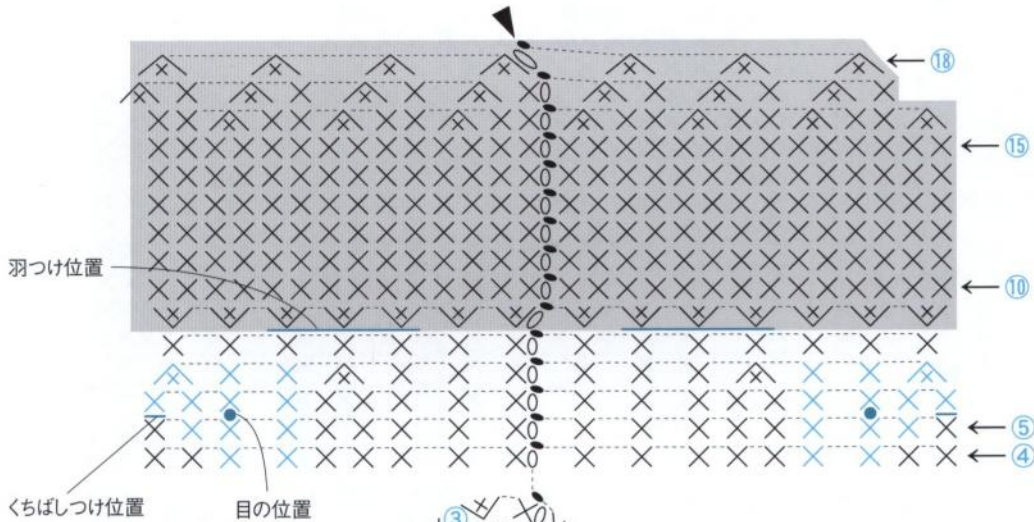

本体の目数表

段数	目数	増減目
18	7	-7
17	14	-7
16	21	-7
10~15	28	
9	28	+14
8	14	
7	14	-4
4~6	18	
3	18	+6
2	12	+6
1	6	

本体の配色表

	32	33
—	黒	紺色
—	白	白
—	水色	ベージュ

※編み込み模様の配色糸の替え方はp.4参照

▼ =糸を切る

羽

32水色 33ベージュ 各2枚

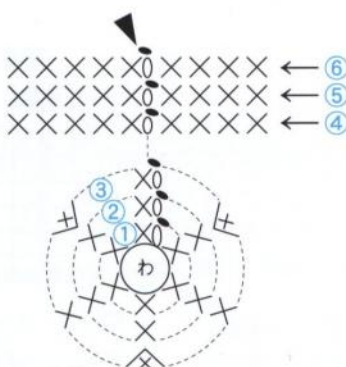

※二つ折りにして向かい合う目同士を  
 巻きかがりではぎ合わせ(p.63参照)、  
 羽の形に整える

くちばし

32黒 33紺色



まとめ方

くちばしをとじつける



足

32黒 33紺色 各2枚

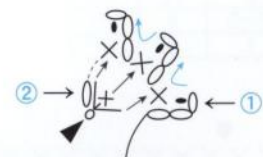

編み始め 鎖(2目)作り目

※2段めの3目一度を編んだら、  
 鎖を1目編んでから糸を切る



\*糸(共通) 藤久 ウイスタージョリータイムII  
 34 青(9) ...18g、白(1)・朱赤(16) ...各5g、ページュ(22) ...2g、水色(23) ...1g、詰め物用糸...25g  
 35 朱赤(16) ...18g、白(1)・レモン色(4) ...各5g、ページュ(22) ...2g、水色(23) ...1g、詰め物用糸...25g  
 36 緑(8) ...18g、白(1)・黄色(30) ...各5g、ページュ(22) ...2g、水色(23) ...1g、詰め物用糸...25g  
 \*針(共通) かぎ針6/0号  
 \*でき上がり寸法(共通) 図参照

本体の配色表

段数	34	35	36
21	青	朱赤	緑
19・20	朱赤	レモン色	黄色
15~18	青	朱赤	緑
14	ページュ		
11~13	白		
10	水色		
6~9	白		
4・5	青	朱赤	緑
2・3	朱赤	レモン色	黄色
1	青	朱赤	緑

本体

※編み終わったら詰め物用の糸を中に詰める

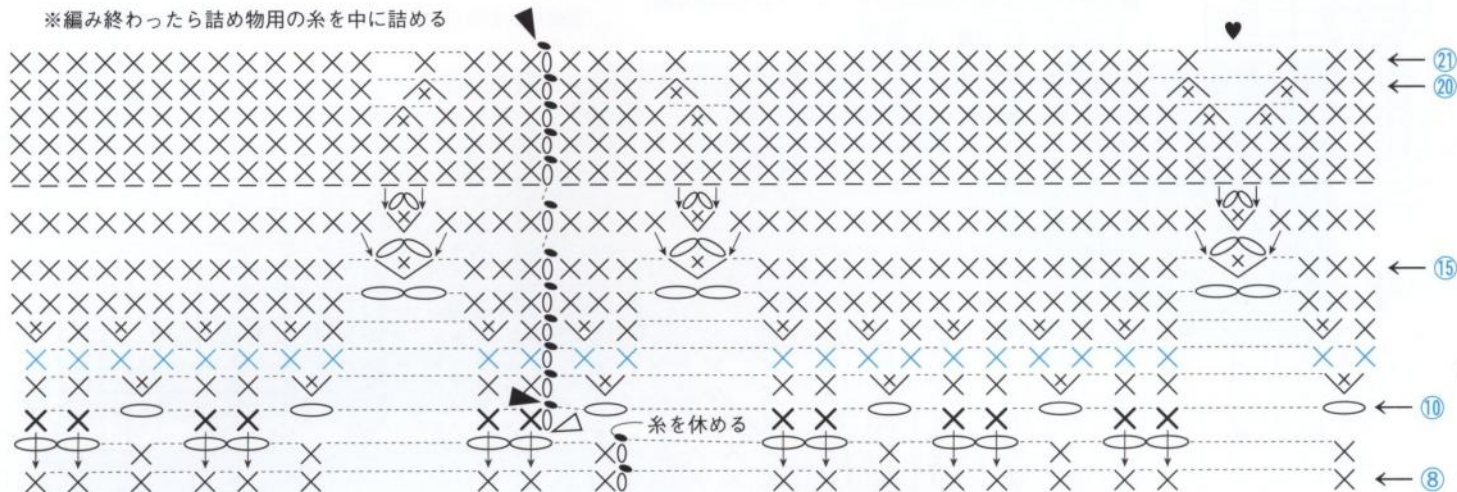

本体の目数表

段数	目数	増減目
21	40	
20	40	-4
19	44	-4
17・18	48	
16	48	+6
15	42	
14	42	+6
13	36	+12
12	24	
11	24	+6
8~10	18	
7	18	+6
6	12	+6
2~5	6	
1	6	

※9段目を編み終わったら糸を休ませておき、水色の糸をつけて10段目を編む。11段めからは9段めで休ませた糸を引き上げて編む。また、11段めの△は前段の鎖を束に拾って編む。

▽ = 糸をつける  
 ▼ = 糸を切る

⊗ = こま編みのすじ編み  
 ⊗ (前段の手前側の半目を拾って編む)  
 ⊗ (10段め)  
 ⊗ (9段め) } = 10段めは9段めの鎖を編みくるみながら  
 ⊗ (8段め) } 8段めのこま編みの頭を拾って編む  
 ⊗ = ⊗

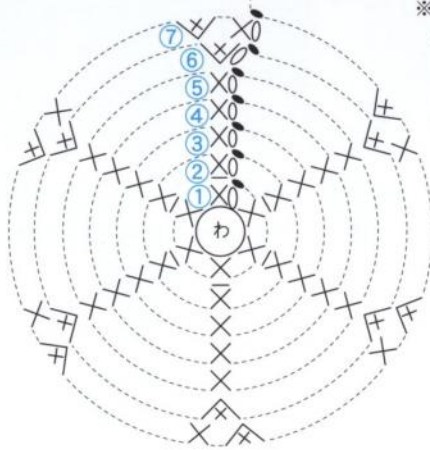

船底

34 青・35 朱赤・36 緑

船底 目数表

段数	目数	増し目
7	40	+4
6	36	+6
5	30	+6
4	24	+6
3	18	+6
2	12	+6
1	6	



※6・7段め...前段が鎖の時は鎖を束に拾って編む

まとめ方

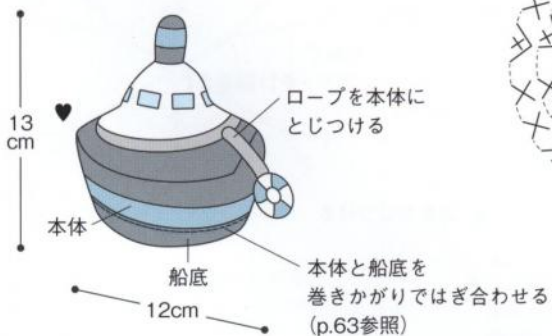

浮きわ

※編み込み模様の配色糸の替え方は (p.4参照)



ロープ ページュ

編み始め 鎖(6目)作り目

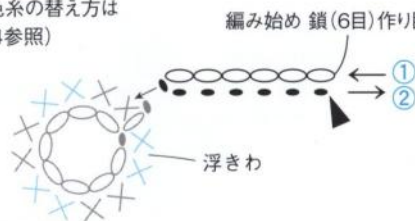

⊗ = 34 朱赤・35 レモン色・36 黄色  
 ※他は白  
 ※1段めは作り目の鎖のわを束に拾って編む

\*糸(共通) 藤久 ウイスターカラフルメイト

37 ベージュ(54) ...20g、グレー(68) ...8g、紺色(71) ...2g、レモン色(87) ...1g、詰め物用糸...13g

38 白(51) ...20g、グレー(68) ...8g、黒(72) ...

2g、レモン色(87) ...1g、詰め物用糸...13g

\*針(共通) かぎ針7/0号

\*でき上がり寸法(共通) 図参照

▼ =糸を切る

本体

37ベージュ 38白

※途中で詰め物用の糸を詰めながら編み、  
編み終わりの糸端を最終段の目に通して絞る(p.4参照)

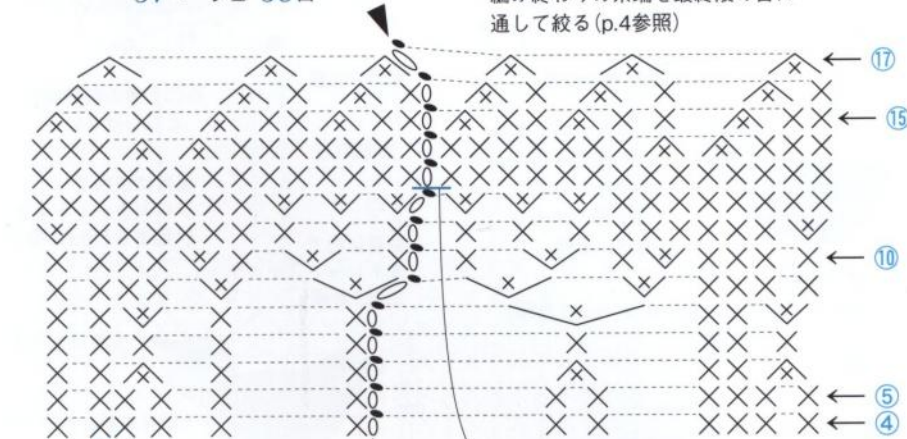

本体の目数表

段数	目数	増減目
17	6	-6
16	12	-6
15	18	-6
14	24	-4
13	28	
12	28	+6
11	22	+2
10	20	+4
9	16	+4
8	12	+3
7	9	
6	9	-3
3~5	12	
2	12	+6
1	6	

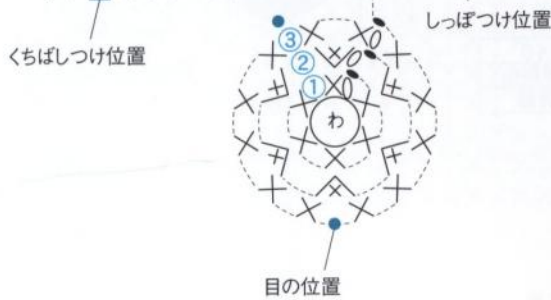

しっぽ

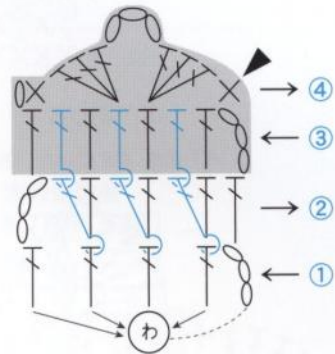

↑ =長編みの表引き上げ編み

【2段目は編み地の裏側を見て編むので、  
実際には長編みの裏引き上げ編みを編む  
(p.63参照)】

■ =37 紺色 38 黒

※他は白

羽

グレー 各2枚

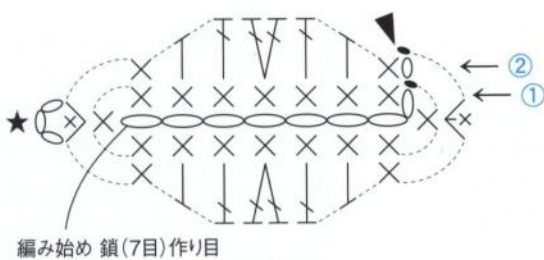

まとめ方

目は37紺色38黒で  
フレンチノットステッチ【1回巻き】(p.63参照)

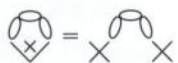
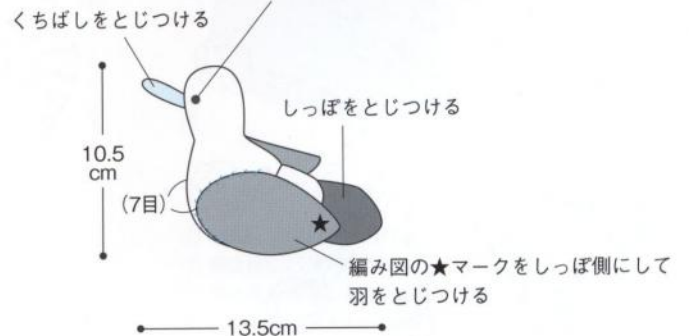

くちばし  
レモン色



\*糸 (共通) DARUMA カフェキッチン

39 薄黄色 (6)・抹茶色 (7)・濃緑 (8) ...各6g、茶色 (4) ...1g、白 (1) ...少々

40 薄黄色 (6)・緑 (52)・黄緑 (53) ...各6g、茶色 (4) ...1g、白 (1) ...少々

\*針 (共通) かぎ針7/0号

\*でき上がり寸法 (共通) 図参照

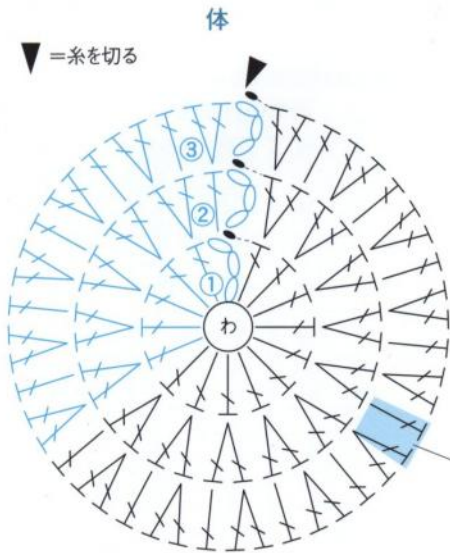

※編み込み模様の配色糸の替え方はp.4参照

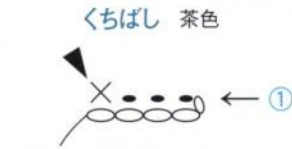

くちばし 茶色

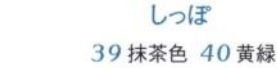

しっぽ 39 濃緑 40 緑

編み始め 鎖(10目)作り目

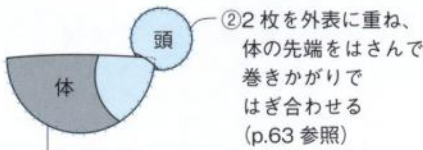

②2枚を外表に重ね、体の先端をはさんで巻きかがりではぎ合わせる (p.63参照)

①半分に折りたたみ、巻きかがりではぎ合わせる (p.63参照)

しっぽつけ位置

体の目数表

段数	目数	増し目
3	48	+16
2	32	+16
1	16	

体の配色表

	39	40
—	薄黄色	薄黄色
—	抹茶色	黄緑

羽

39 濃緑 40 緑 各2枚

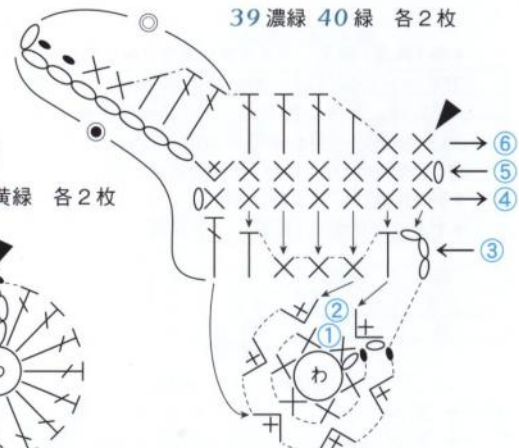

※○と●の部分は体にとじつけない

まとめ方

黒目は茶色でフレンチノットステッチ【1回巻き】(p.63参照)

白目は白でストレートステッチ (p.63参照)

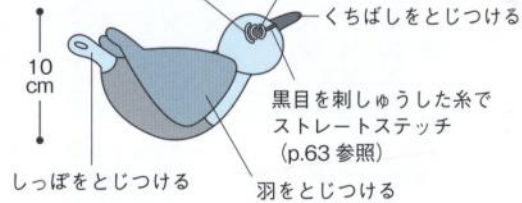

くちばしをとじつける

黒目を刺しゅうした糸でストレートステッチ (p.63参照)

しっぽをとじつける

羽をとじつける

\*糸 (共通) 藤久 ウイスタージョリータイムII

41 朱赤 (16) ...15g、レモン色 (4) ...3g

42 ピンク (31) ...15g、レモン色 (4) ...3g

\*針 (共通) かぎ針6/0号

\*でき上がり寸法 (共通) 図参照

花びら

41 朱赤 42 ピンク 各2枚

× (1段め) = 表側の花びらは花芯1段めのこま編みの頭に残っている向こう側半目を拾って編む

※裏側の花びらはわの作り目をして編む

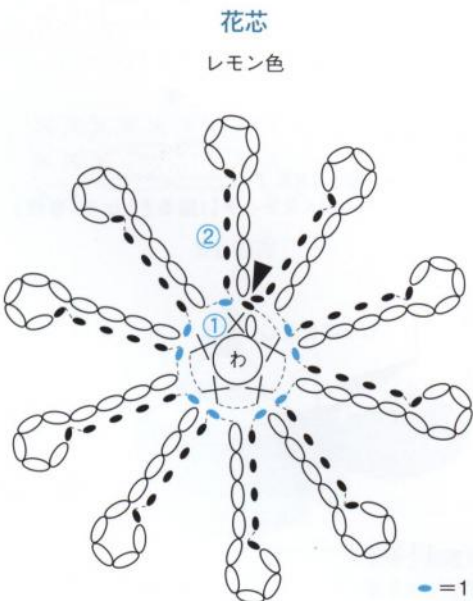
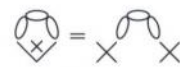

花芯

レモン色

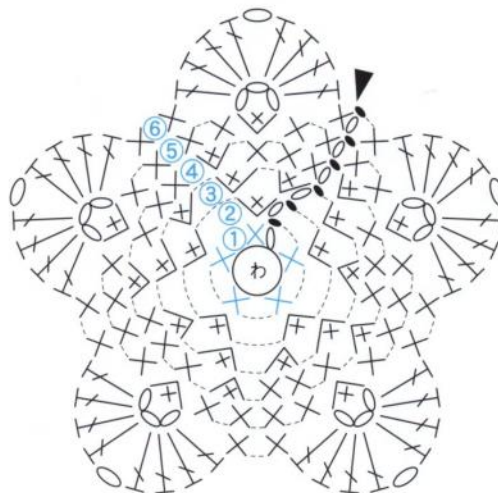

▼ =糸を切る

● = 1段めのこま編みの頭の  
手前側の半目1本を拾って編む

まとめ方

花びら2枚を外表に重ね、巻きかがりではぎ合わせる (p.63参照)

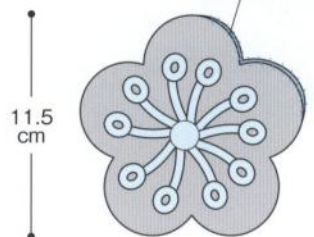

11.5 cm

12cm

\*系(共通) ハマナカ ラブボニー

43 こげ茶(119) ... 20g、からし(127) ... 17g、

黒(120) ... 少々 詰め物用糸 ... 23g

44 こげ茶(119) ... 20g、黄土色(122) ... 17g、

黒(120) ... 少々 詰め物用糸 ... 23g

\*針(共通) かぎ針5/0号

\*でき上がり寸法(共通) 図参照

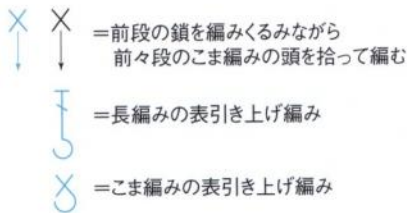

体 1枚

※編み終わったら詰め物用の糸を詰め、  
編み終わりの糸端を最終段に通して絞る(p.4参照)

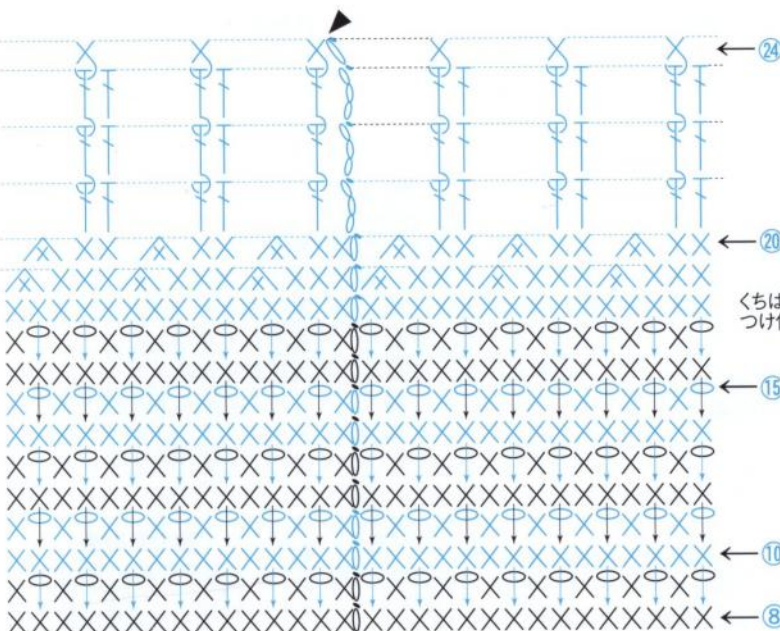

体の目数表

段数	目数	増減目
24	6	-6
22-23	12	
21	12	-6
20	18	-6
19	24	-6
8~18	30	
7	30	+6
6	24	
5	24	+6
4	18	
3	18	+6
2	12	+6
1	6	

羽 2枚

くちばし 1枚

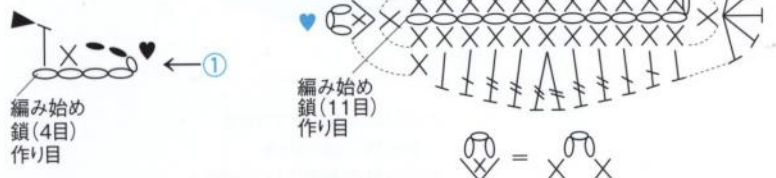

各パーツの配色表

	43	44
体・頭(—)	こげ茶	こげ茶
体・頭(—)	からし	黄土色
羽	こげ茶	こげ茶
くちばし	こげ茶	こげ茶

頭 1枚

※編み終わったら詰め物用の糸を詰める。

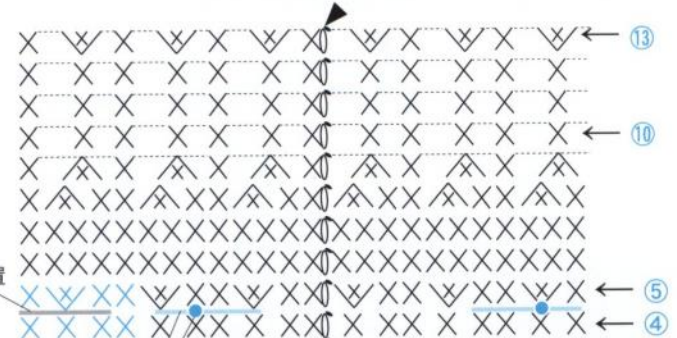

頭の目数表

段数	目数	増減目
13	18	+6
10~12	12	
9	12	-6
8	18	-6
6~7	24	
5	24	+6
4	18	
3	18	+6
2	12	+4
1	8	

まとめ方

目は黒でフレンチノットステッチ  
【1回巻き】(p.63参照)

※目と目のラインは反対側も  
同じ位置にステッチする

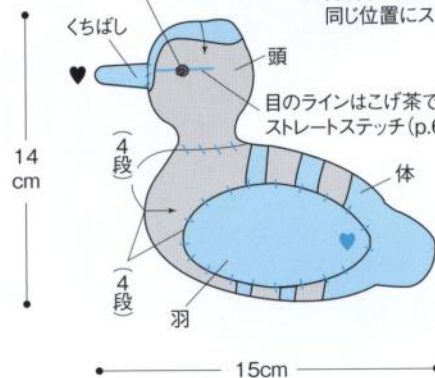

**\*糸 (共通) ハマナカ ピッコロ**

45 こげ茶 (17) ...4g、金茶 (21) ...3g、黒 (20) ...少々 詰め物用糸...6g

46 こげ茶 (17) ...4g、濃ベージュ (38) ...3g、黒 (20) ...少々 詰め物用糸...6g

**\*針 (共通) かぎ針4/0号**

**\*でき上がり寸法 (共通) 図参照**

**各パーツの配色表**

	45	46
体・頭(—)	こげ茶	こげ茶
体・頭(—)	金茶	濃ベージュ
羽	こげ茶	こげ茶
くちばし	こげ茶	こげ茶

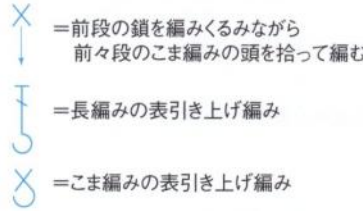

**体 1枚**

※編み終わったら詰め物用の糸を詰め、編み終わりの糸端を最終段に通して絞る(p.4参照)

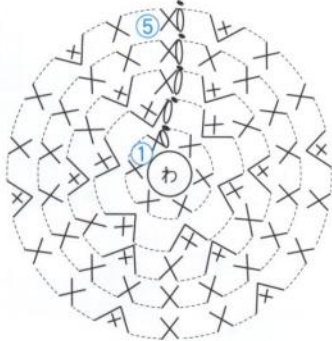
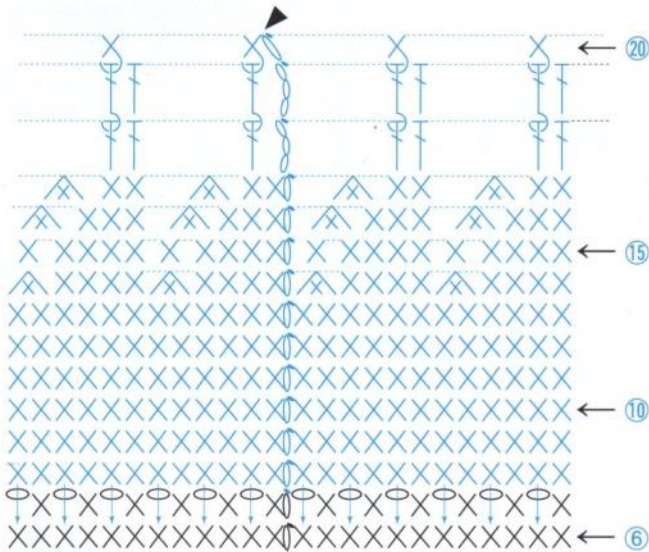

**体の目数表**

段数	目数	増減目
20	4	-4
19	8	
18	8	-4
17	12	-4
16	16	-4
15	20	
14	20	-4
6~13	24	
5	24	+6
4	18	
3	18	+6
2	12	+6
1	6	

**頭 1枚**

※編み終わったら詰め物用の糸を詰める。

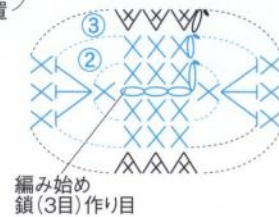
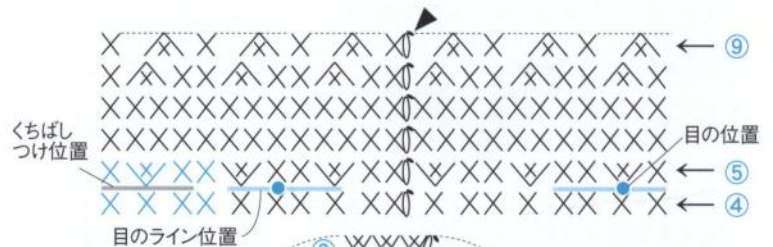

**頭の目数表**

段数	目数	増減目
9	12	-6
8	18	-6
6・7	24	
5	24	+6
4	18	
3	18	+6
2	12	+4
1	8	

**まとめ方**

目は黒でフレンチノットステッチ 【1回巻き】(p.63参照) ※目と目のラインは反対側も同じ位置にステッチする

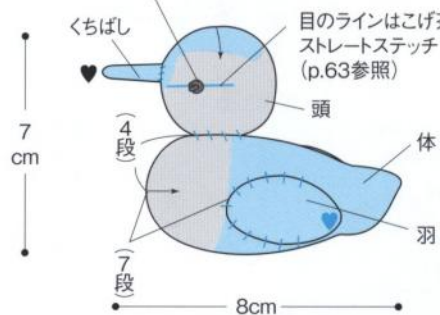

- ① くちばしは頭にとじつける
- ② 頭は体にとじつける
- ③ 羽は体の両側にとじつける
- ④ 目のラインと目をステッチする

**くちばし 1枚**

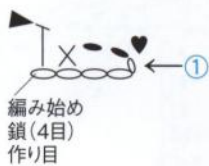

**羽 2枚**

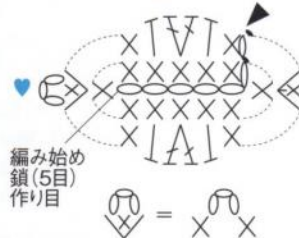

\*糸(共通) 藤久 ウイスタージョリータイムII

47 黄色(30) ...16g、エンジ(17) ...1g、茶(20)・ページュ(22) ...各少々

48 オフ白(2) ...16g、朱赤(16) ...1g、茶(20)・薄茶色(37) ...各少々

49 黄緑(25) ...16g、エンジ(17) ...1g、クリーム色(3)・茶(20) ...各少々

\*針(共通) かぎ針8/0号

\*でき上がり寸法(共通) 図参照

各パーツの配色表

	47	48	49
本体(表・裏)	黄色	オフ白	黄緑
とさか	エンジ	朱赤	エンジ
縁編み	黄色	オフ白	黄緑
くちばし	ページュ	薄茶色	クリーム色

本体表 1枚

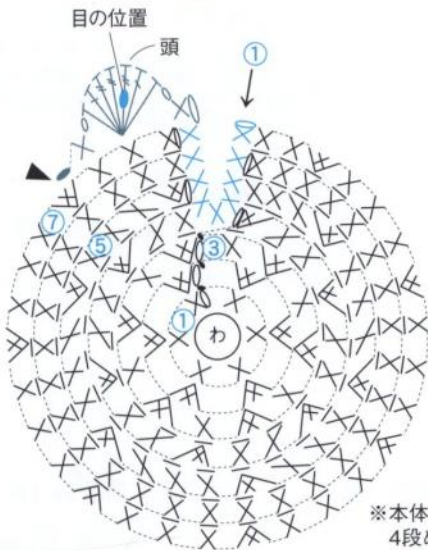

本体裏 1枚

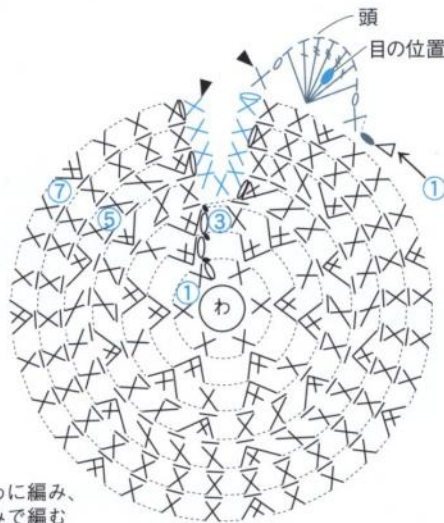

※本体は3段めまではわに編み、4段め以降は往復編みで編む

X = こま編みのうね編み

本体(表・裏) 目数表

段数	目数	増し目
7	37	+7
6	30	
5	30	+6
4	24	+6
3	18	+6
2	12	+6
1	6	

まとめ方

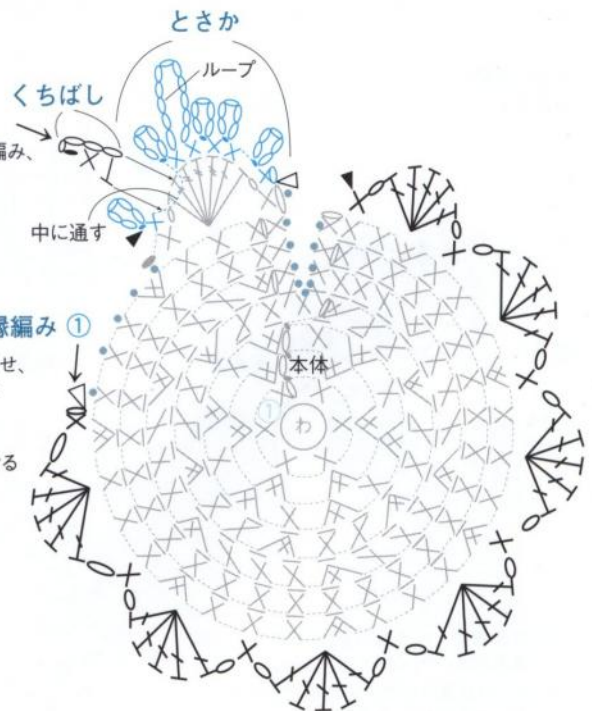
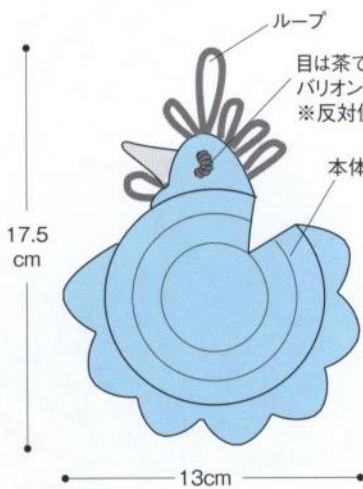

本体表と本体裏を外表に合わせ、それぞれ前段の向こう側1本を拾い目して縁編みを編む。縁編み以外の●部分は半目の巻きかがりではぎ合わせる(p.63参照)

\*糸 (共通) 藤久 ウイスタージョリータイムII  
 50 レモン色 (4) …15g、茶 (20) …2g、ピンク (31) …少々  
 51 クリーム色 (3) …15g、茶 (20) …2g、黄色 (30) …少々  
 \*針 (共通) かぎ針8/0号  
 \*でき上がり寸法 (共通) 図参照

各パーツの配色表

	50	51
本体	レモン色	クリーム色
手	レモン色	クリーム色
足	茶	茶
くちばし	ピンク	黄色



- ① 本体の表にくちばしをとじつける。
- ② 本体の表に目をステッチする。
- ③ 本体2枚を外表にしてつき合わせ、それぞれ目の向こう側の半目1本を拾って巻きかがりではぎ合わせる (p.63参照)。
- ④ 手と足を本体の指定の位置にとじつける。

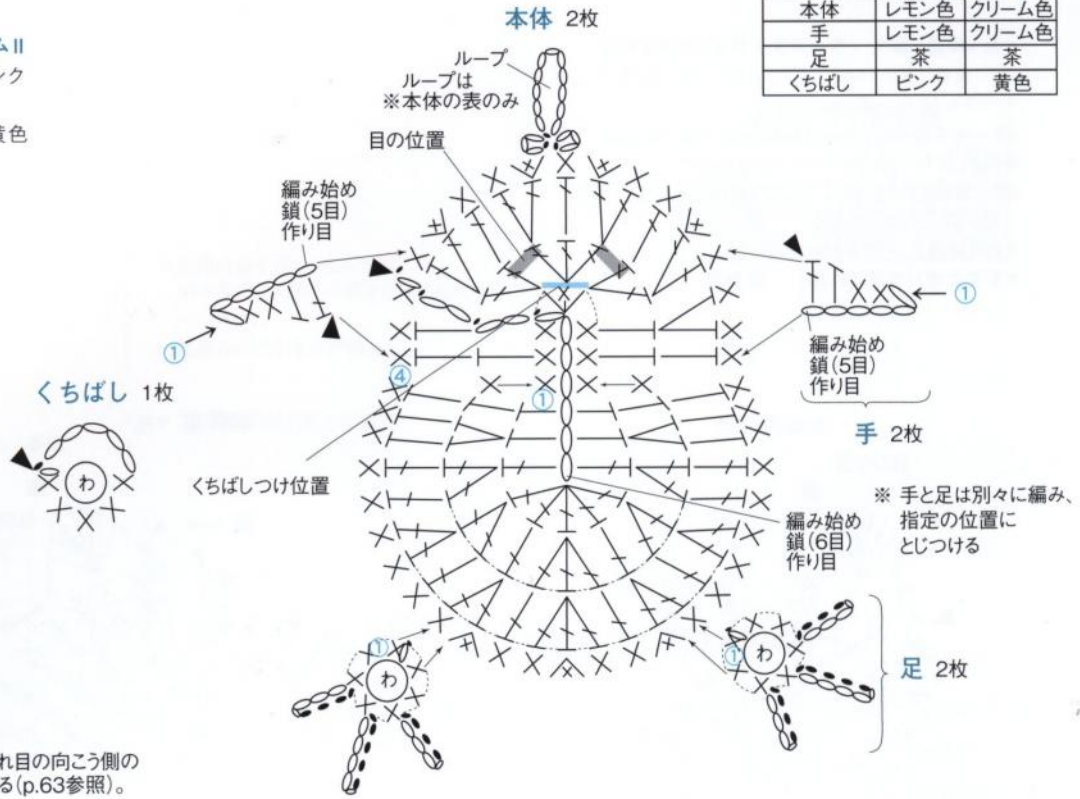

\*糸 (共通) 藤久 ウイスタージョリータイムII  
 54 オフ白 (2) …17g、クリーム色 (3) …4g、レモン色 (4) …2g  
 55 オフ白 (2) …17g、レモン色 (4) …4g、黄色 (30) …2g  
 \*針 (共通) かぎ針8/0号  
 \*でき上がり寸法 (共通) 図参照

各パーツの配色表

	54	55
白身(表・裏)	オフ白	オフ白
黄身外	クリーム色	レモン色
黄身内	レモン色	黄色

白身の目数表

段数	目数	増し目
8	47	+5
7	42	+6
6	36	+6
5	30	+6
4	24	+6
3	18	+6
2	12	+6
1	6	

黄身内 1枚

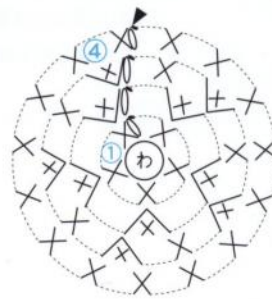

黄身外 1枚

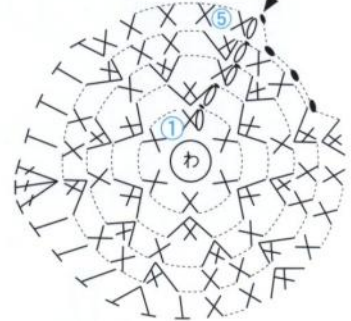

まともめ方

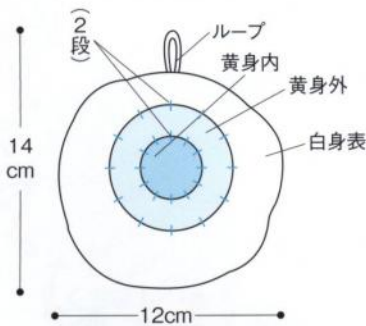

- ① 白身表の上に黄身外をとじつけ、その上に黄身内をバランスよくとじつける。
- ② ①と白身裏を外表に合わせ、それぞれ向こう側の半目1本を拾って巻きかがりではぎ合わせる (p.63参照)。

白身表 1枚

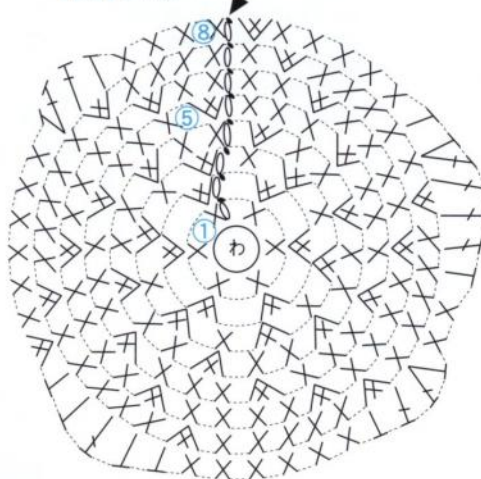

白身裏 1枚

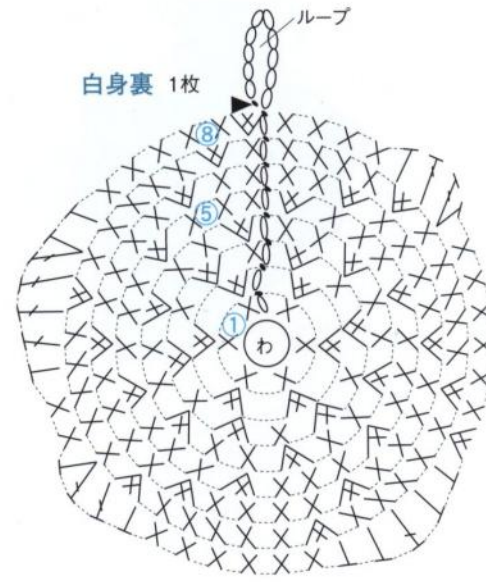

\*糸(共通) 藤久 ウイスタージョリータイムII

52 クリーム色(3) ...11g、オフ白(2) ...7g、茶(20)・黄色(30) ...各少々 詰め物用糸...8g

53 レモン色(4) ...11g、薄茶色(37) ...7g、茶(20)・黄色(30) ...各少々 詰め物用糸...8g

\*針(共通) かぎ針8/0号

\*でき上がり寸法(共通) 図参照

体 1枚

※編み終わったら詰め物用の糸を詰め、編み終わりの糸端を最終段に通して絞る(p.4参照)

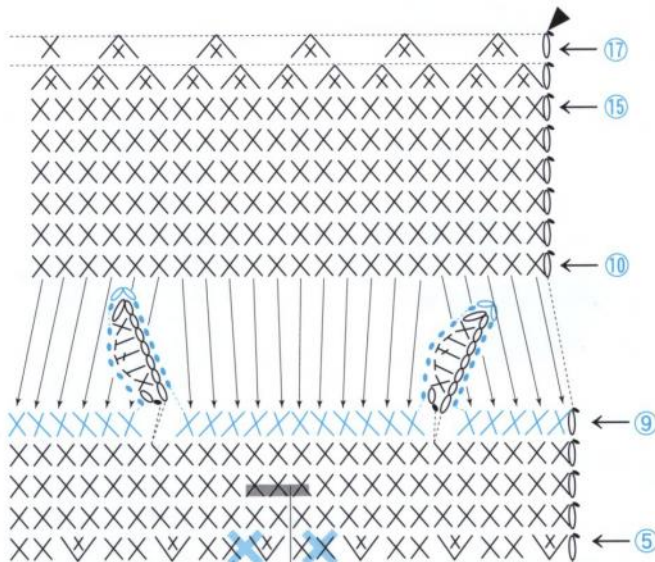

各パーツの配色表

	52	53
体・ループ	クリーム色	レモン色
卵のカラ	オフ白	薄茶色
くちばし	黄色	黄色

※8・9段めの編み方はp.6参照。

くちばしつけ位置  
目の位置

くちばし 1枚



ループ

※ 体とループは別に編み、指定の位置にとじつける

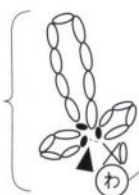

体の目数表

段数	目数	増減目
17	6	-5
16	11	-11
11~15	22	
10	22	-2
9	図参照	
6~8	24	
5	24	+6
4	18	
3	18	+6
2	12	+6
1	6	

まとめ方

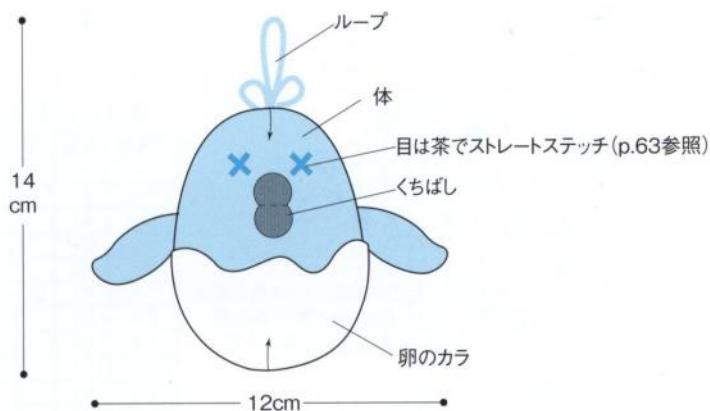

- ① くちばしは本体にとじつける
- ② 目をステッチする
- ③ 卵のカラに体を入れて、卵のカラの8段めをとじつける

卵のカラ 1枚

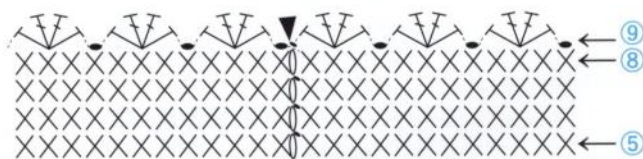

卵のカラの目数表

段数	目数	増し目
9	6模様	
5~8	24	
4	24	+6
3	18	+6
2	12	+6
1	6	



\*糸 (共通) 藤久

56 ウイスターカラフルメイト/オフ白 (52) ...7g、  
薄ピンク (57) ...3g ウイスタージョリータイムII/  
黒 (10) ...少々

57 ウイスターカラフルメイト/オフ白 (52) ...7g、  
レモン色 (87) ...3g ウイスタージョリータイムII/  
黒 (10) ...少々

\*針 (共通) かぎ針8/0号

\*でき上がり寸法 (共通) 図参照

各パーツの配色表

	56	57
体	オフ白	オフ白
足	薄ピンク	レモン色
羽(一)	オフ白	オフ白
羽(二)	黒	オフ白
くちばし	薄ピンク	レモン色

まとめ方

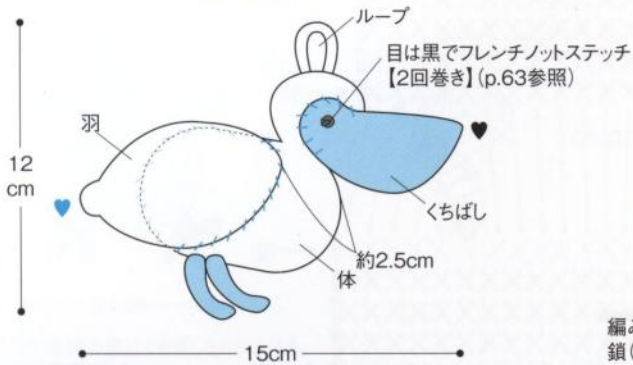

- ① 体の上に羽とくちばしをのせて重なってる部分をとじつける
- ② 目をステッチする

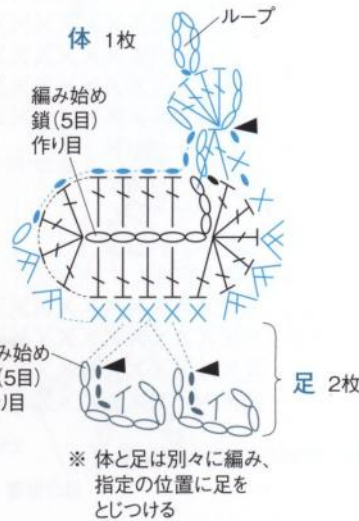

※ 体と足は別々に編み、  
指定の位置に足と  
とじつける

羽 1枚

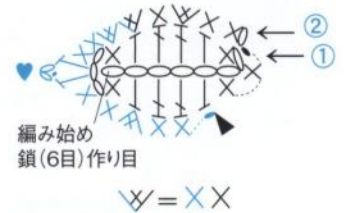

くちばし 1枚

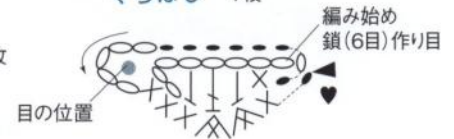

\*糸 (共通) 藤久

58 ウイスターカラフルメイト/朱赤 (61) ...6g  
ウイスタージョリータイムII/黒 (10) ...少々

59 ウイスターカラフルメイト/薄水色 (81) ...6g  
ウイスタージョリータイムII/黒 (10) ...少々

60 ウイスターカラフルメイト/青 (83) ...6g  
ウイスタージョリータイムII/黒 (10) ...少々

\*針 (共通) かぎ針8/0号

\*でき上がり寸法 (共通) 図参照

本体の配色表

	58	59	60
本体	朱赤	薄水色	青

まとめ方

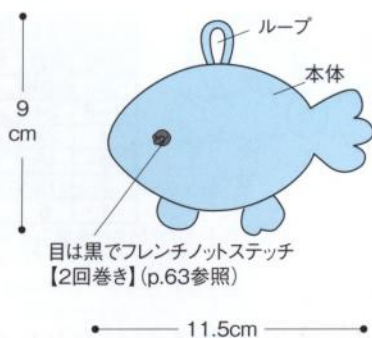

本体 1枚

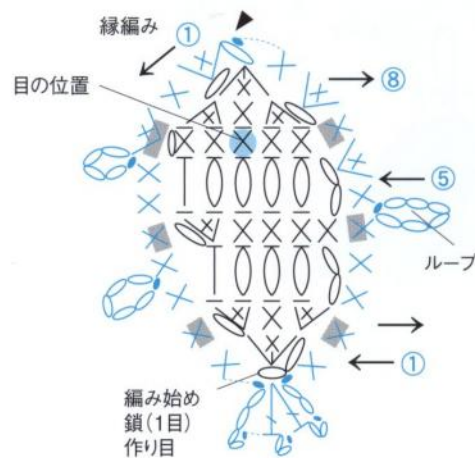

$\times \cdot \triangle \cdot \square \cdot \bigcirc$  = 前段の頭の向こう側の半目を拾って編む

$\times$  (緑編み) =  $\times \cdot \square$  の編み入れた前段の向こう側の半目を拾って編む

\*糸(共通) 藤久 ウイスタージョリータイムII

61 朱赤(16) ...10g、空色(11) ...2g、クリーム色(3)・黄緑(25) ...各1g、黒(10) ...少々 詰め物用糸...4g

62 ピンク(31) ...10g、オフ白(2) ...4g、朱赤(16) ...1g、黒(10) ...少々 詰め物用糸...4g

63 黄色(30) ...6g、黄緑(25) ...4g、レモン色(4)・青(9) ...各2g、黒(10) ...少々 詰め物用糸...4g

64 朱赤(16) ...10g、青(9) ...3g、レモン色(4) ...2g、クリーム色(3) ...1g、黒(10) ...少々 詰め物用糸...4g

\*針(共通) かぎ針7/0号

\*でき上がり寸法(共通) 図参照

各パーツの配色表

	61	62	63	64
本体(一)	朱赤	ピンク	レモン色	朱赤
本体(二)	朱赤	ピンク	黄色	朱赤
ループ	朱赤	朱赤	黄色	朱赤
羽	羽の配色表参照			
しっぽ	空色	★	青	青
足	クリーム色	オフ白	青	青
くちばし	クリーム色	オフ白*	青	クリーム色

\*=作り目のみ朱赤で編む  
★=1~3段め オフ白、4段め ピンク

くちばし 1枚



※編み地の裏を表にして使用

足 1枚



しっぽ 1枚

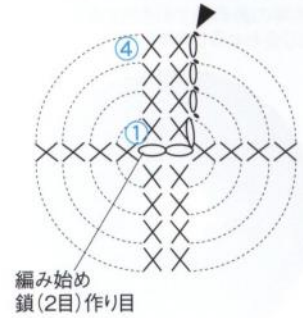

本体 1個

※ ループは体に編みつけるが、本体の●と●の内側の半目1本ずつを拾って編む

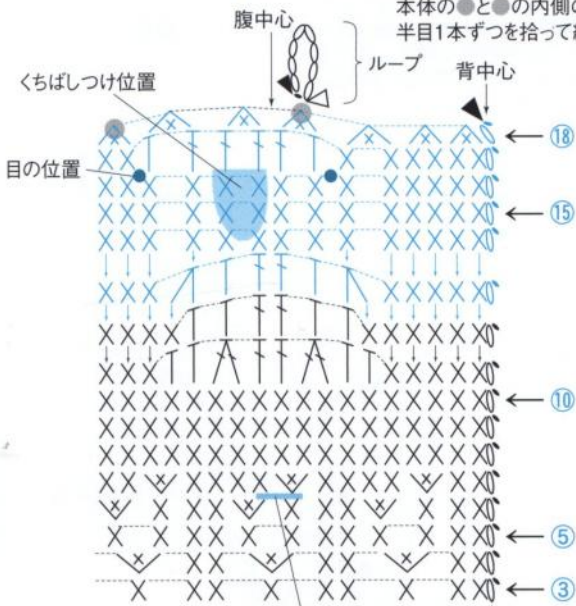

本体の目数表

段数	目数	増減目
18	7	-7
14~17	14	
13	14	-2
12	16	
11	16	-2
8~10	18	
7	18	+3
6	15	+3
5	12	
4	12	+3
3	9	
2	9	+3
1	6	

※編み終わったら詰め物用の糸を詰め、編み終わりの糸端を最終段の外側の半目を1目ずつ拾って通して絞る(p.4参照)

14 cm

羽の配色表

段数	61	62	63	64
5	空色	オフ白	黄緑	青
4	黄緑	オフ白	黄緑	レモン色
3	朱赤	オフ白	黄緑	朱赤
2	朱赤	ピンク	黄緑	朱赤
1	朱赤	ピンク	黄緑	朱赤
作り目	朱赤	ピンク	黄緑	朱赤

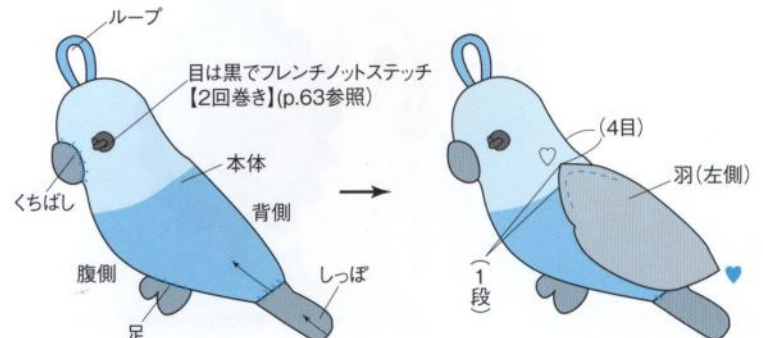
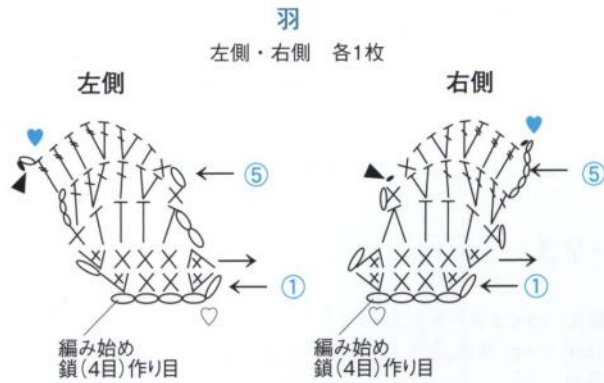

- ① しっぽは編み終わりを本体の1段めにかぶせてとじつける
- ② 足とくちばしは本体の指定の位置にとじつける
- ③ 羽(左側・右側)は上の部分(♡)を本体にとじつける
- ④ 目をステッチする

- \*糸 (共通) 藤久 ウィスターカラフルメイト  
 65 茶色 (67) ...10g、黄緑 (63) ...6g、黒 (72) ...3g、オフ白 (52) ...1g  
 66 もえぎ色 (88) ...10g、黄土色 (56) ...6g、黒 (72) ...3g、オフ白 (52) ...1g  
 \*針 (共通) かぎ針8/0号  
 \*でき上がり寸法 (共通) 図参照

まとめ方

本体表と本体裏を外表に合わせ、それぞれ最終段の向こう側1本を拾い目して、本体の裏の色で引き抜き編みでとじ合わせる(36目)

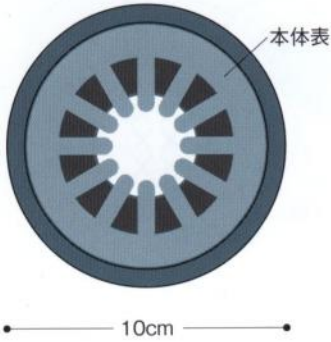

本体表の目数表

段数	目数	増し目
4	36	+12
3	24	
2	24	+12
1	12	

本体裏の目数表

段数	目数	増し目
3	36	+12
2	24	+12
1	12	

本体表 1枚

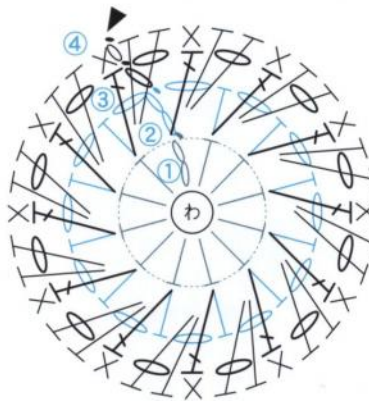

本体裏 1枚

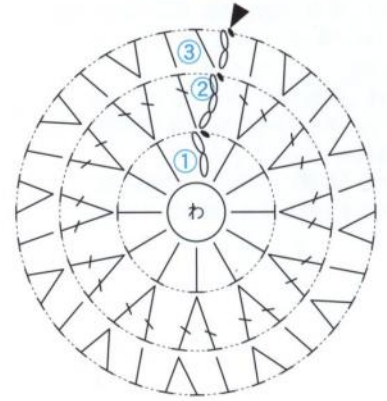

本体表の配色表

段数	65	66
4	黄緑	黄土色
3	黄緑	黄土色
2	黒	黒
1	オフ白	オフ白

本体表の編み方

3段め…長編みは、2段めの鎖を編みくるみながら1段めの中長編みの頭を拾って編む(p.7参照)。  
 4段め…中長編みは、3段めの鎖を編みくるみながら2段めの鎖を束に拾って編む(p.7参照)。

本体裏の配色表

65	66
茶色	もえぎ色

71・72・73 photo ... p.23

- \*糸 (共通) 藤久 ウィスターカラフルメイト  
 71 赤茶色 (66) ...4g、黄色 (55) ・紫 (69) ・もえぎ色 (88) ...各3g  
 72 クリーム色 (53) ...4g、白 (51) ・薄水色 (81) ・レモン色 (87) ...各3g  
 73 緑 (79) ...4g、水色 (58) ・青 (83) ・レモン色 (87) ...各3g  
 \*針 (共通) かぎ針7/0号  
 \*でき上がり寸法 (共通) 図参照

羽の配色表

段数	71	72	73
4	赤茶色	クリーム色	緑
3	もえぎ色	レモン色	水色
2	黄色	白	レモン色
1	紫	薄水色	青

羽 1枚

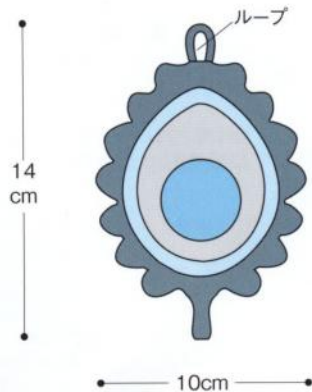

※羽はそれぞれ配色が異なるので配色表を参照して編む

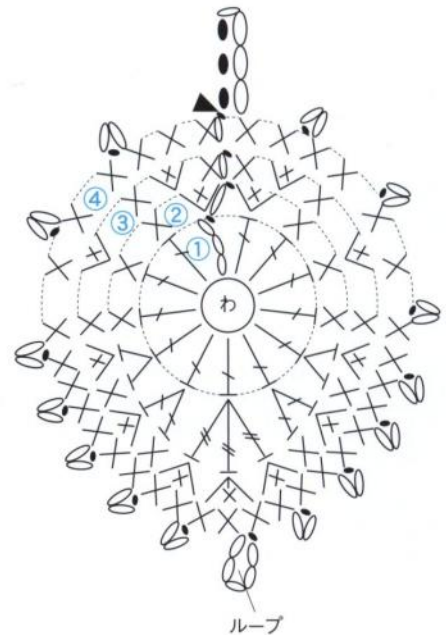

① = 引き抜き編みは鎖の裏山を拾って引き抜く

\*糸 (共通) 藤久 ウイスターカラフルメイト

67 オフ白 (52) ...22g、ベージュ (54) ...4g、黒 (72) ...少々 詰め物用糸...13g

68 茶色 (67) ...22g、黄土色 (56) ...4g、黒 (72) ...少々 詰め物用糸...13g

\*針 (共通) かぎ針7/0号

\*でき上がり寸法 (共通) 図参照

各パーツの配色表

	67	68
本体	オフ白	茶色
足	ベージュ	黄土色
くちばし	ベージュ	黄土色

本体 1枚

※編み終わったら詰め物用の糸を詰め、編み終わりの糸端を最終段に通して絞る(p.4参照)

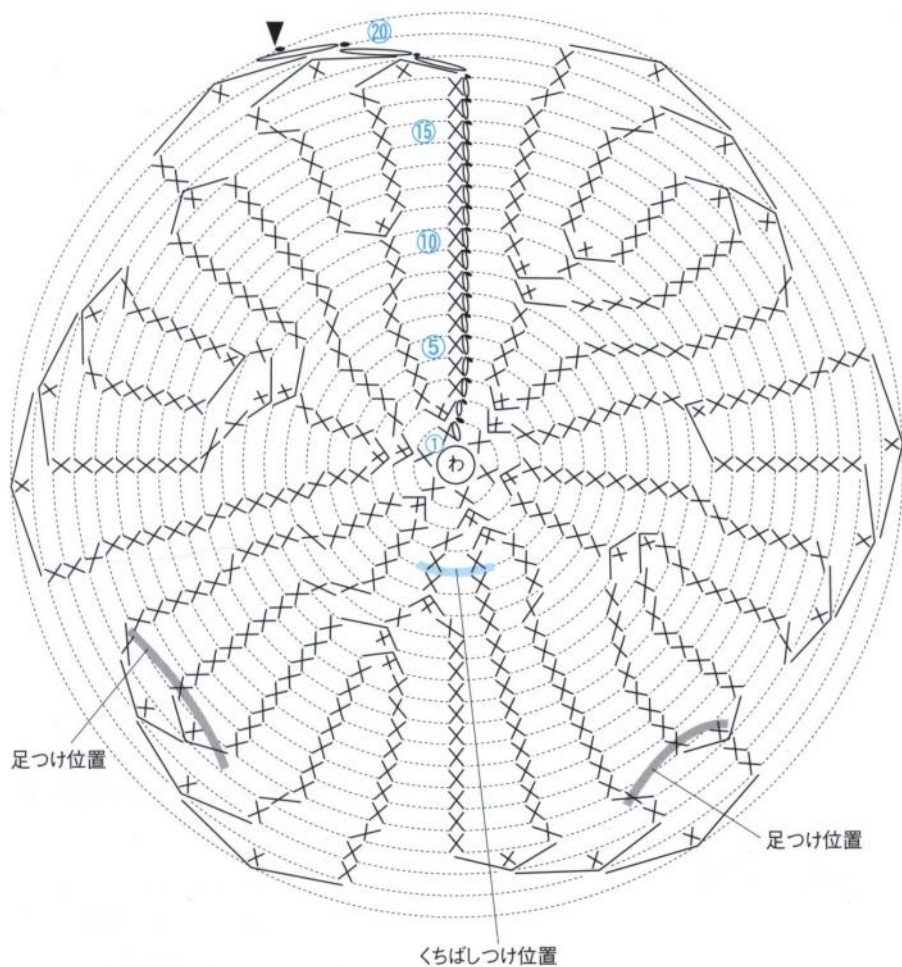

本体の目数表

段数	目数	増減目
20	6	-6
19	12	-6
18	18	-6
17	24	-4
12~16	28	
11	28	+4
10	24	
9	24	+4
8	20	+4
7	16	
6	16	+1
4・5	15	
3	15	+3
2	12	+6
1	6	

まとめ方

くちばし 1枚



足 2枚

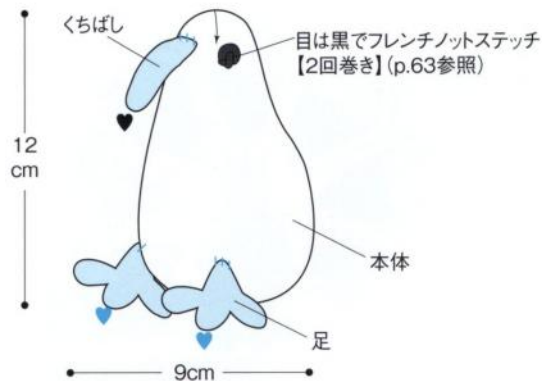

- ① 足とくちばしは本体にとじつける
- ② 目をステッチする

\*糸 (共通) 藤久 ウイスターカラフルメイト  
 69 薄茶色 (86) ...14g、空色 (78) ...8g、黒 (72) ...6g、紫 (69) ...4g  
 70 オフ白 (52) ...14g、レモン色 (87) ...8g、黄緑 (63) ...6g、エンジ (76) ...4g  
 \*針 (共通) かぎ針7/0号  
 \*でき上がり寸法 (共通) 図参照

羽の配色表

段数	69	70
飾り編み	薄茶色	オフ白
6	空色	レモン色
5	紫	黄緑
4	黒	エンジ
1~3	薄茶色	オフ白

羽 1枚

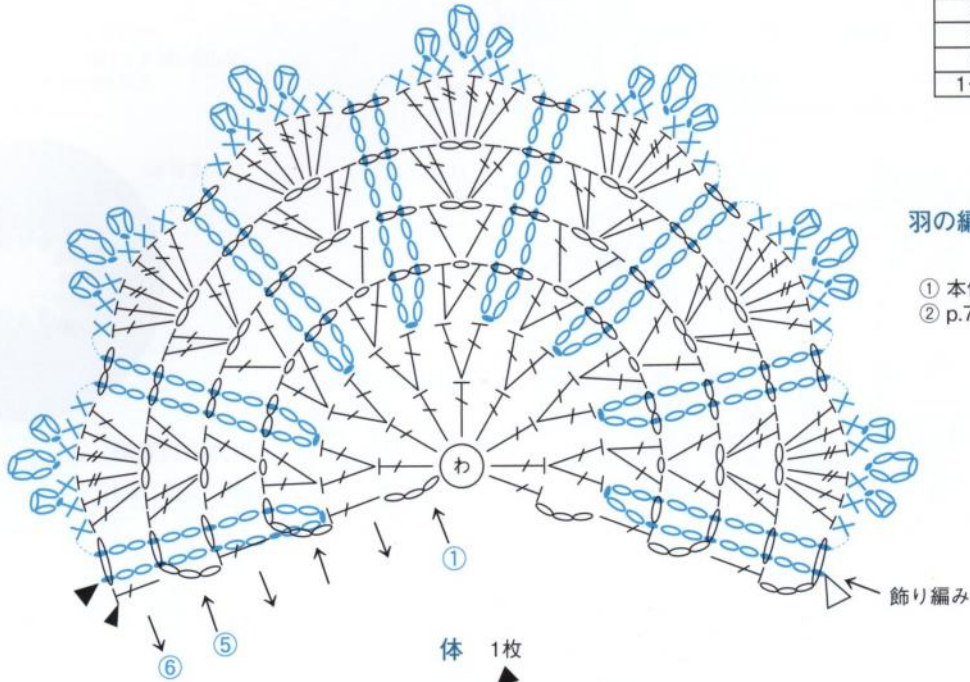

羽の編み方

- ① 本体を編む
- ② p.7を参照して飾り編みを編む

体 1枚

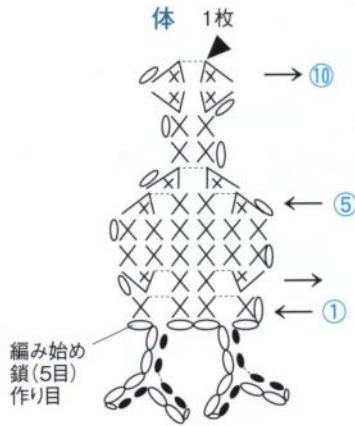

体の配色表

69	70
黒	黄緑

まとめ方

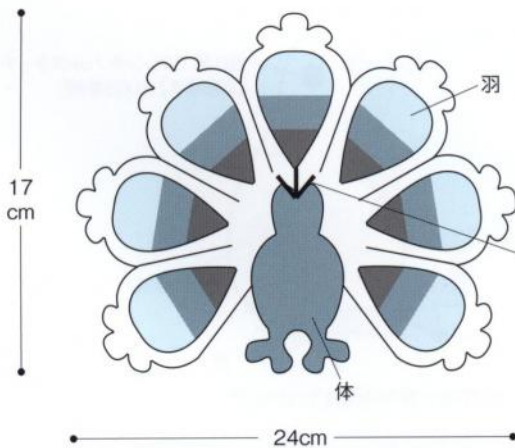

頭の飾りは 69は空色 70はレモン色で  
 ストレートステッチ(p.63参照)

- ① 体は羽の中央にとじつける
- ② 頭の飾りをステッチする

\*糸(共通) ハマナカ ポニー

74 茶(483) ...11g、薄茶(480) ...8g、ベージュ(417) ...6g、黒(402) ...少々

75 薄茶(480) ...11g、ベージュ(417) ...8g、生成り(442) ...6g、黒(402) ...少々

76 濃グレー(481) ...11g、グレー(486) ...9g、生成り(442) ...7g、黒(402) ...少々

77 からし(491) ...10g、ベージュ(417)・ダークグレー(613) ...各9g、黒(402) ...少々

78 こげ茶(419) ...10g、イエローベージュ(406) ...9g、生成り(442) ...8g、黒(402) ...少々

\*針(共通) かぎ針7/0号

\*でき上がり寸法(共通) 図参照

各パーツの配色表

	74	75	76	77	78
本体1・4段め(—)	ベージュ	生成り	生成り	ダークグレー	こげ茶
本体2・5・7段め(—)	薄茶	ベージュ	グレー	ベージュ	生成り
本体3・6・8・9・10段め(—)	茶	薄茶	濃グレー	からし	イエローベージュ
足	茶	薄茶	濃グレー	ダークグレー	こげ茶
耳				ダークグレー	こげ茶
白目1段め	ベージュ	生成り	生成り		
白目2段め	薄茶	ベージュ	グレー		
顔1・2段め				ベージュ	生成り
顔3段め				ダークグレー	こげ茶
フレンチノットステッチ(黒目)	黒	黒	黒	黒	黒
ストレートステッチ(くちばし)	ベージュ (2本取り)	生成り (2本取り)	生成り (2本取り)	からし (2本取り)	イエローベージュ (2本取り)

74・75・76

白目 2枚



77・78

顔 1枚

編み始め  
鎖(2目)作り目

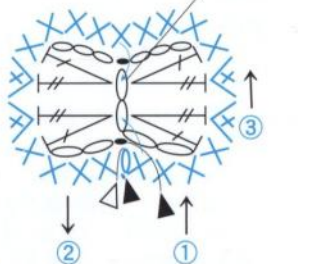

X = 鎖目を拾ってこま編みを編む

本体 1枚

※ 耳は77・78のみ編む

※ 耳は体に編みつけるが、本体の●と●と●と●を重なった状態で編む

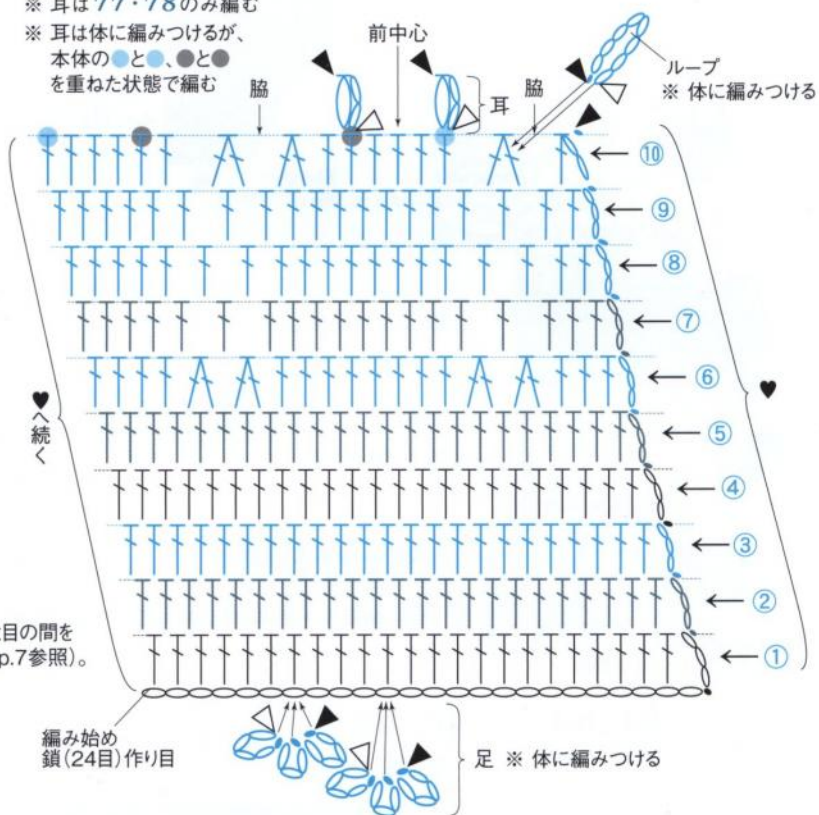

74・75・76

まとめ方

最終段の目の向こう側1本  
同士を拾って巻きかがる(p.63参照)

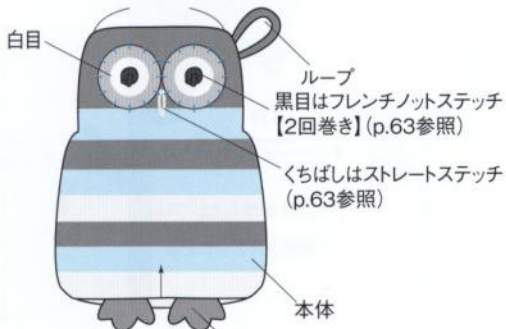

14 cm

10 cm

- ① 白目は本体にとじつける
- ② 黒目とくちばしをステッチする

77・78

まとめ方

最終段の目の向こう側1本  
同士を拾って巻きかがる(p.63参照)

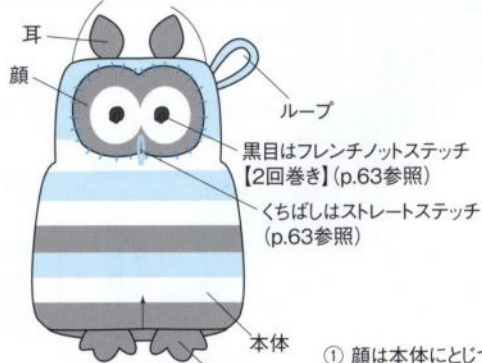

16 cm

10 cm

- ① 顔は本体にとじつける
- ② 黒目とくちばしをステッチする

**\*系 (共通) DARUMA**

79 カフェキッチン/グレー (23) ...4g、白 (1)・黒 (17) ...各2g カフェキッチン 花かご/ピンク・白系ミックス (101) ...1g

80 カフェキッチン/白 (1) ...6g、黒 (17) ...少々 カフェキッチン 花かご/ピンク・白系ミックス (101) ...1g

81 カフェキッチン/生成り (2)・ベージュ (3) ...各3g、白 (1)・黒 (17) ...各1g

82 カフェキッチン/茶色 (4) ...4g、ミントグリーン (19) ...2g、白 (1)・黒 (17) ...各1g

**\*針 (共通) かぎ針7/0号**

**\*でき上がり寸法 (共通) 図参照**

**79・80 本体 1枚**

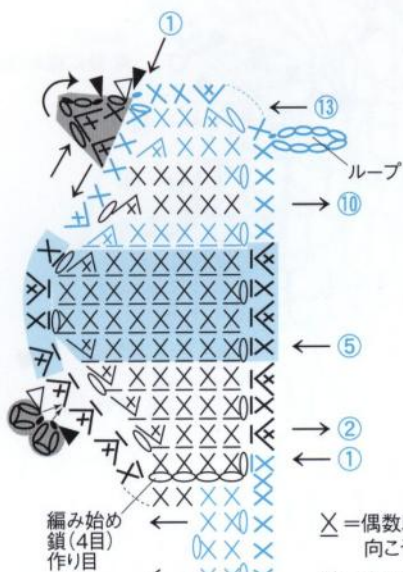

※編み込み模様の配色系の替え方はp.4参照

**79・80 羽 1枚**

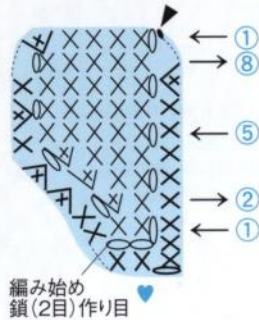

**79・80 各パーツの配色表**

	79	80
本体・羽 (—)	グレー	白
本体 (—)	ピンク・白系ミックス	ピンク・白系ミックス
本体 (—)	黒	白
本体 (—)	白	白

X = 偶数段は手前側、奇数段は向こう側半目を拾って編む(81・82も同じ)

X・V (縁編み) = 本体のすじ編みを拾った同じ半目を拾って編む(81・82も同じ)

**79・80 まとめ方**

黒目は黒でフレンチノットステッチ【2回巻き】(p.63参照)

白目は黒目を囲むようにピンク・白系ミックスでレザーデーズステッチ (p.63 参照)

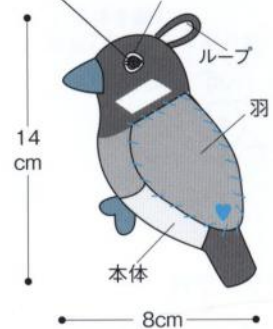

- ① 羽は本体にとじつける
- ② 黒目と白目をステッチする

**81・82 本体 1枚**

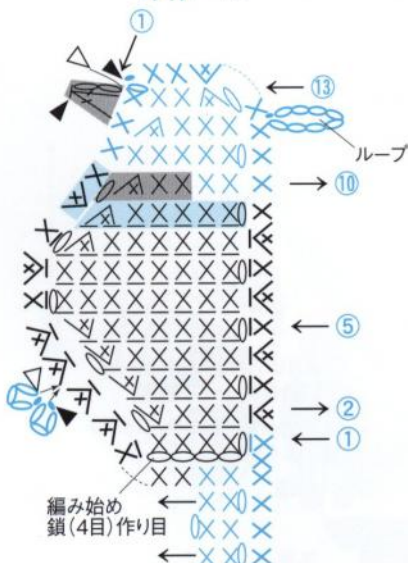

※編み込み模様の配色系の替え方はp.4参照

**81・82 羽 1枚**

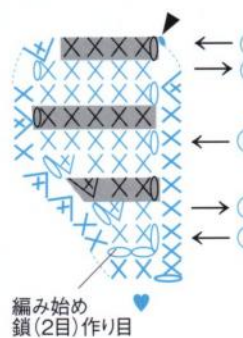

**81・82 各パーツの配色表**

	81	82
本体・羽 (—)	ベージュ	茶色
本体・羽 (—)	黒	黒
本体 (—)	白	白
本体 (—)	生成り	ミントグリーン

**81・82 まとめ方**

黒目は黒でフレンチノットステッチ【2回巻き】(p.63参照)



- ① 羽は本体にとじつける
- ② 黒目をステッチする

83・84・85・86・87 photo ... p.26

\*糸 (共通) DARUMA カフェキッチン

- 83 赤 (15)・からし色 (18) …各4g、濃緑 (8) …3g
- 84 水色 (9) …9g、白 (1) …2g、ラベンダー (13) …1g
- 85 赤紫 (14) …8g、黄緑 (53) …4g、白 (1) …1g
- 86 白 (1) …8g、ショッキングピンク (22) …3g、濃緑 (8) …1g
- 87 緑 (52)・黄緑 (53) …各4g、レモンイエロー (54) …3g

\*針 (共通) かぎ針7/0号

\*でき上がり寸法 (共通) 図参照

羽の配色表

段数	83	84	85	86	87
13	濃緑	水色	黄緑	白	レモンイエロー
12	濃緑	水色	黄緑	白	レモンイエロー
11	赤	水色	黄緑	白	レモンイエロー
10	赤	水色	赤紫	白	レモンイエロー
9	赤	水色	赤紫	白	レモンイエロー
8	赤	水色	黄緑	白	黄緑
7	赤	水色	黄緑	白	黄緑
6	からし色	白	白	ショッキングピンク	黄緑
5	濃緑	ラベンダー	赤紫	白	黄緑
4	濃緑	白	赤紫	濃緑	緑
3	からし色	水色	赤紫	ショッキングピンク	緑
2	からし色	水色	赤紫	白	緑
1	からし色	水色	赤紫	白	緑
作り目	からし色	水色	赤紫	白	緑

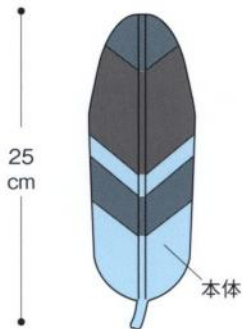

※羽はそれぞれ配色が異なるので配色表を参照して編む

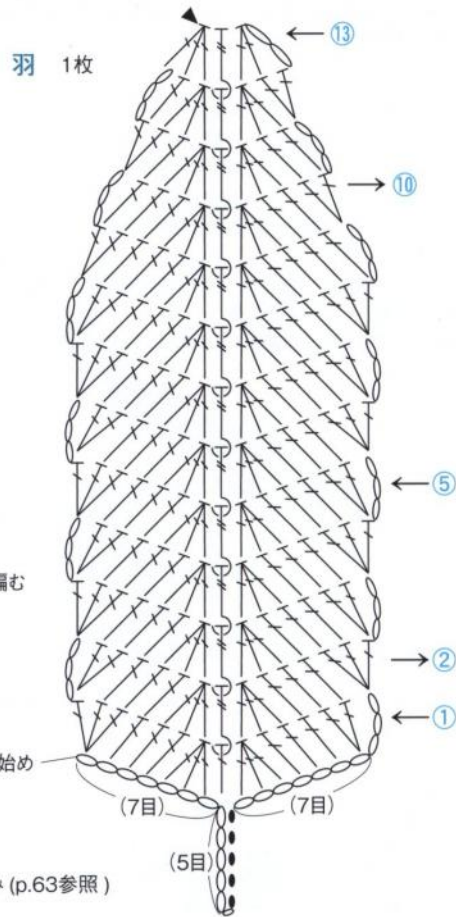

フック = 長々編みの表引き上げ編み (p.63参照)

90・91 photo ... p.27

\*糸 (共通) DARUMA カフェキッチン

- 90 白 (1)・からし色 (18) …各6g
- 91 濃緑 (8)・黄緑 (53) …各6g

\*その他 (共通) 割り箸 (20cm位のもの) …1本

\*針 (共通) かぎ針7/0号

\*でき上がり寸法 (共通) 図参照

各パーツの配色表

	90	91
幹	白	濃緑
枝	白	濃緑
葉A	からし色	
葉B		黄緑

90・91  
まとめ方

- ① 幹に枝をとりつける
- ② 葉を指定の位置にとりつける

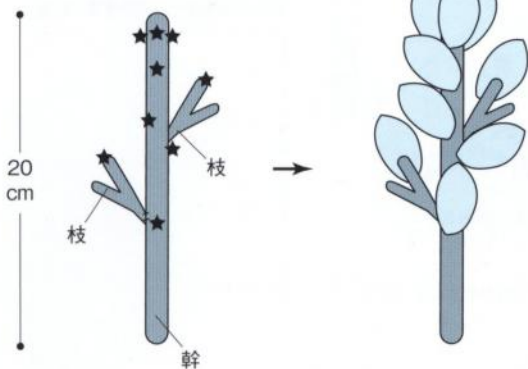

★ = 葉のとつけ位置 (9箇所)

90・91  
幹 1枚



90・91  
枝 2枚

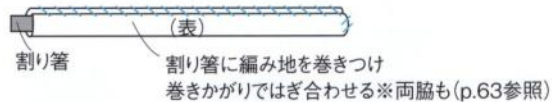
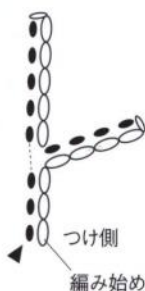

90  
葉A 9枚

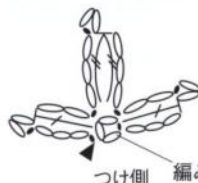

91  
葉B 9枚

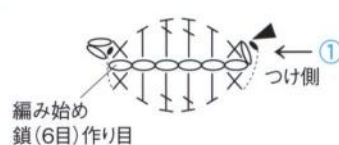



\*糸 (共通) DARUMA カフェキッチン

88 白 (1) ...8g、紺 (21)・緑 (52) ...各5g、濃緑 (8)・赤 (15) ...各少々 詰め物糸...3g

89 レモンイエロー (54) ...8g、ラベンダー (13)・からし色 (18) ...各5g、濃緑 (8)・紺 (21) ...各少々 詰め物糸...3g

\*その他 (共通) 割り箸 (20cm位のもの) ...1本

\*針 (共通) かぎ針7/0号

\*でき上がり寸法 (共通) 図参照

各パーツの配色表

	88	89
体	白	レモンイエロー
羽	紺	からし色
足	濃緑	
枝	緑	ラベンダー

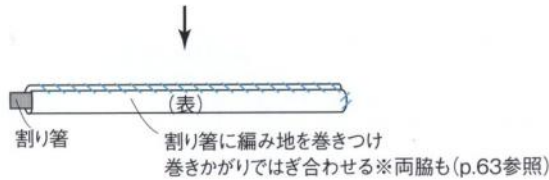
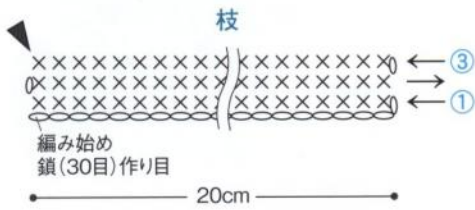

**88**  
とさかのフリンジのつけ方  
二つ折りにしたわの部分を表側から通したら、わの中に糸端を通して引き締める

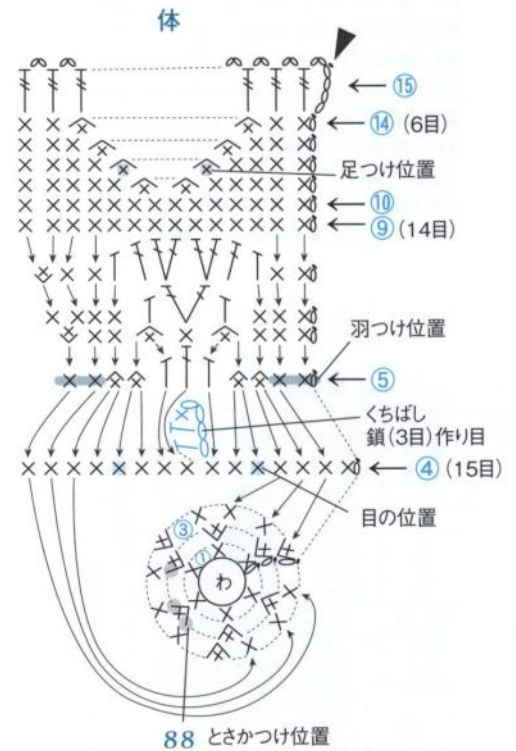
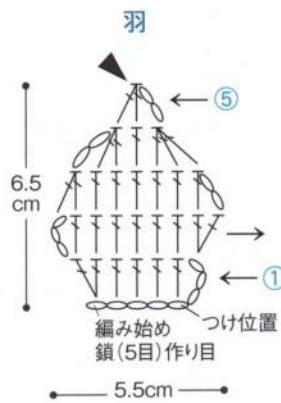
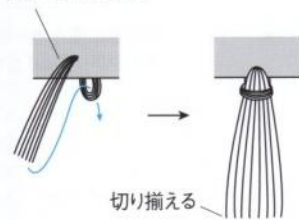

まとめ方

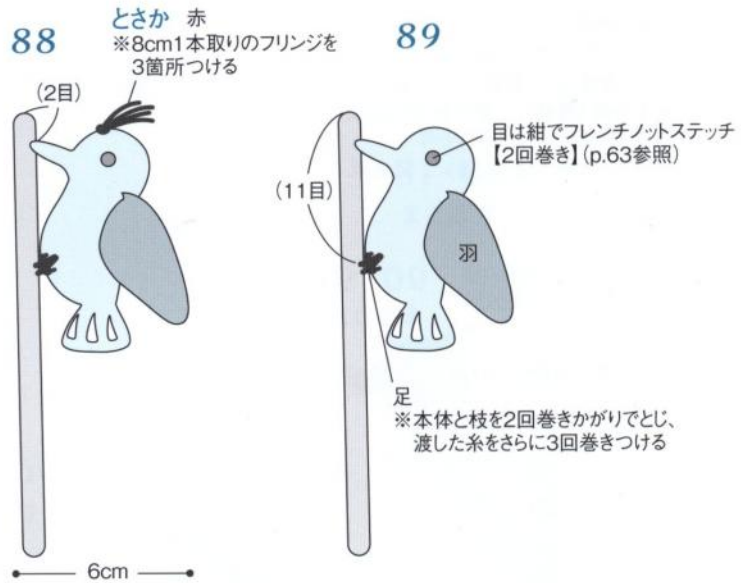

まとめ方 (共通)

- ① 体に詰め物糸を詰める
- ② 指定位置に羽をとじつける
- ③ 目をステッチする
- ④ くちばしの先と足で体と枝をとじつける

\*糸 (共通) ハマナカ ピッコロ

92 濃ベージュ (38) ...6g、こげ茶 (17) ...2g、  
からし (27) ...1g、黒 (20) ...少々

詰め物用糸...4g

93 白 (1) ...8g、からし (27)・薄黄 (41) ...各1g、

黒 (20) ...少々 詰め物用糸...4g

\*針 (共通) かぎ針3/0号・4/0号

\*でき上がり寸法 (共通) 図参照

各パーツの配色表

	92	93
頭	濃ベージュ (1・2段めのみこげ茶)	白
身体	濃ベージュ	白
羽	こげ茶・濃ベージュ 2本取り	白・薄黄 2本取り
くちばし	からし	からし

※指定以外は4/0号針で編む

頭

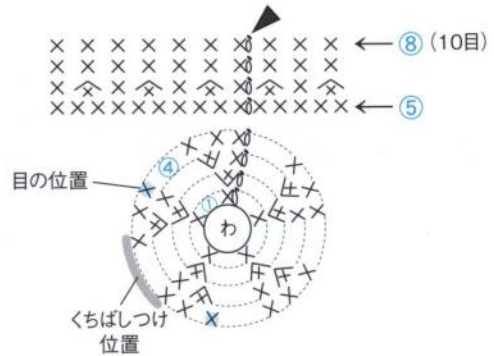

頭の目数表

段数	目数	増減目
7・8	10	
6	10	-5
4・5	15	
3	15	+5
2	10	+5
1	5	

体

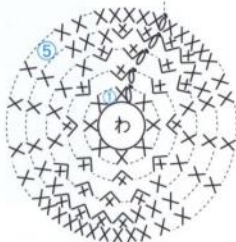
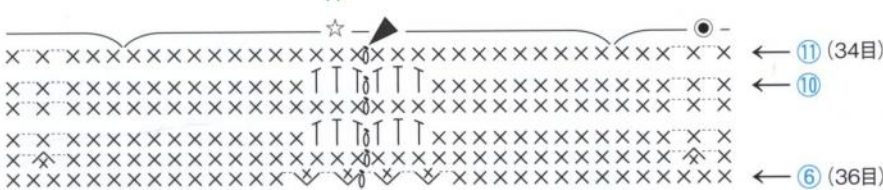

体の目数表

段数	目数	増減目
8~11	34	
7	34	-2
6	36	+4
5	32	
4	32	+8
3	24	+8
2	16	+8
1	8	

くちばし (共通)

3/0号針

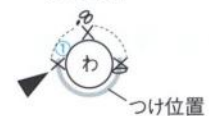

右羽



左羽

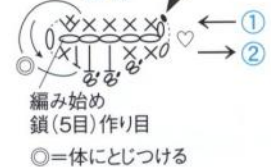

まとめ方

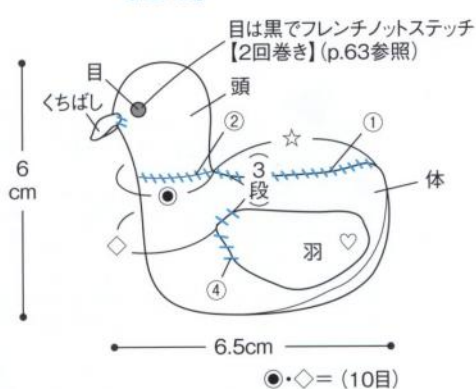

まとめ方

- ① 体は外表にわにして最終段の10目【●】を残し、  
☆印の部分を半目の巻きかがりではぐ (p.63参照)
- ② 体・頭は詰め物用の糸を詰めてから巻きかがりではぐ (p.63参照)
- ③ 目をステッチする
- ④ くちばし・羽は共糸で指定位置にとじつける

各パーツの配色表

	94	95
頭	薄黄	濃ベージュ (1段のみこげ茶)
体	薄黄	濃ベージュ
羽	薄黄	濃ベージュ
くちばし	からし	からし

※指定以外は4/0号針で編む

頭の数表

段数	目数	増減目
5	10	-4
3・4	14	
2	14	+7
1	7	

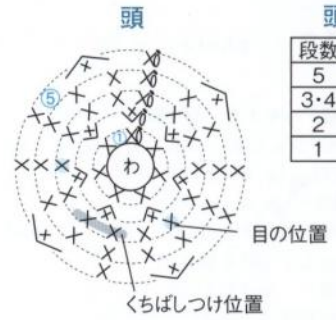

\*糸(共通) ハマナカ ピッコロ

94 薄黄(41) ...5g、からし(27)・黒(20) ...各少々  
詰め物用糸...2g

95 濃ベージュ(38) ...4g、こげ茶(17) ...1g、  
からし(27)・黒(20) ...各少々 詰め物用糸...2g

\*針(共通) かぎ針3/0号・4/0号

\*でき上がり寸法(共通) 図参照

体の目数表

段数	目数	増減目
7・8	24	
6	24	-2
5	26	+2
4	24	
3	24	+8
2	16	+8
1	8	

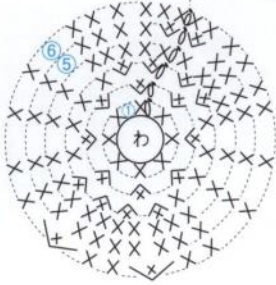

まとめ方

目は黒でフレンチノットステッチ  
【1回巻き】(p.63参照)

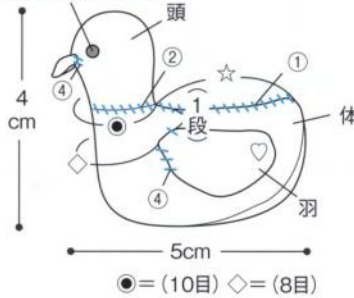

くちばし

3/0号針

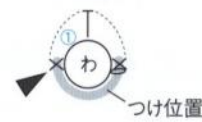

羽 2枚



○=体にとじつける

まとめ方

- ①体は外表にわにして最終段の10目【●】を残し、☆印の部分後半の巻きかがりではなく(p.63参照)
- ②体・頭は詰め物用の糸を詰めてから巻きかがりではなく【●】(p.63参照)
- ③目をステッチする
- ④くちばし・羽は共糸で指定位置にとじつける

※p.59(96・97・98・99・100)の続き

まとめ方(共通)

- ①頭に詰め物用の糸を詰めて体の3段と4段の間を巻きかがりではなく(p.63参照)※体の3段が中に入る
- ②羽を体にとじつける
- ③目はフレンチノットステッチ【1回巻き】を2箇所にする(p.63参照)
- ④それぞれの図を参照して各パーツをとじつけてまとめる



96 ニワトリ



※くちばしは先に中心からしてフレンチノットステッチ【1回巻き】を刺してからとじつける  
※各ステッチの刺し方はp.63参照

97 セキセイインコ



※各ステッチの刺し方はp.63参照

98 オウム

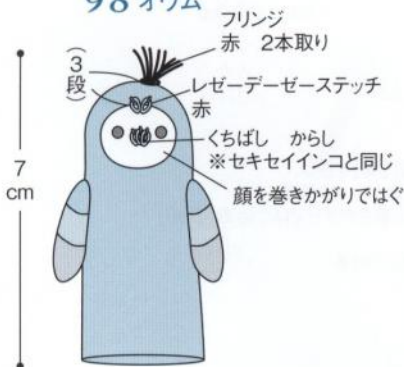

※各ステッチの刺し方はp.63参照

99 ペンギン



※くちばしはニワトリと同じ

100 オカメインコ



※各ステッチの刺し方はp.63参照

フリンジのつけ方

二つ折りにしたわの部分表側から通したら、わの中に糸端を通して引き締める

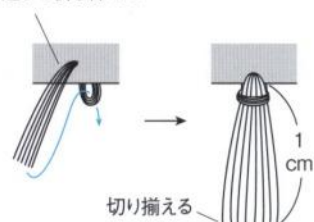

**\*糸 (共通) ハマナカ ピッコロ**

96 白 (1) ...4g、赤 (6)・からし (27) ...各1g、黒 (20) ...少々 詰め物糸...1g

97 黄緑 (9) ...2g、レモン (8) ...1g、黒 (20)・群青 (36)・コーラルピンク (44) ...各少々 詰め物糸...1g

98 赤 (6) ...3g、白 (1) ...1g、黄緑 (9)・黒 (20)・からし (27)・群青 (36) ...各少々 詰め物糸...1g

99 グレー (33) ...2g、白 (1)・黒 (20) ...1g、からし (27) ...少々 詰め物糸...1g

100 薄黄 (41) ...3g、黄 (42) ...1g、オレンジ色 (7)・コーラルピンク (44)・黒 (20) ...各少々 詰め物糸...1g

**\*針 (共通) かぎ針3/0号・4/0号**

**\*でき上がり寸法 (共通) 図参照**

**各パーツの配色表**

	96	97	98	99	100
頭	白	レモン	赤	黒・白	黄
体		黄緑	※図参照	グレー	薄黄
羽					
目	黒	黒	黒	黒	黒
くちばし	からし	コーラルピンク	からし	からし	コーラルピンク

※指定以外は4/0号針で編む

**96・97・98・100**

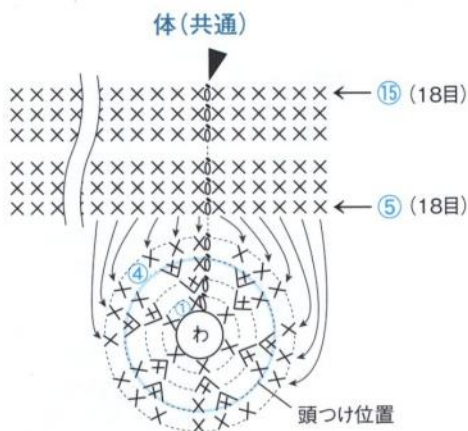

**体の目数表**

段数	目数	増し目
4~15	18	
3	18	+6
2	12	+6
1	6	

**96 ニワトリ**  
**100 オカメインコ** } 羽 左右1枚ずつ

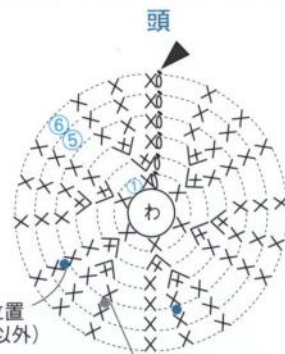
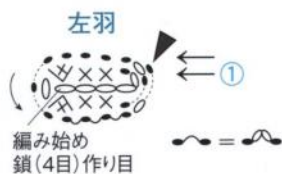
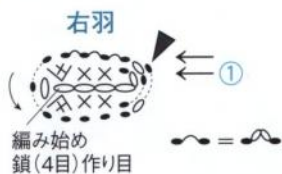

**頭の目数表**

段数	目数	増し目
4~6	18	
3	18	+6
2	12	+6
1	6	

96くちばしフレンチノットステッチ位置

**97 セキセイインコ** 羽 2枚

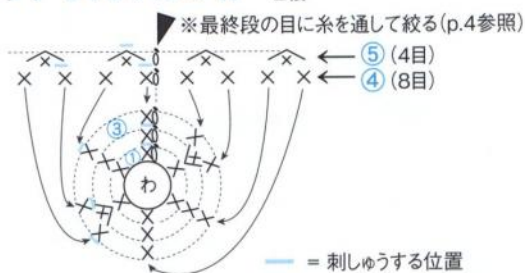

**羽の目数表**

段数	目数	増し目
5	4	-4
3・4	8	
2	8	+2
1	6	

**96 ニワトリ** 3/0号針

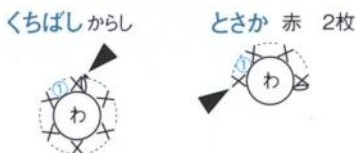

**98 オウム**

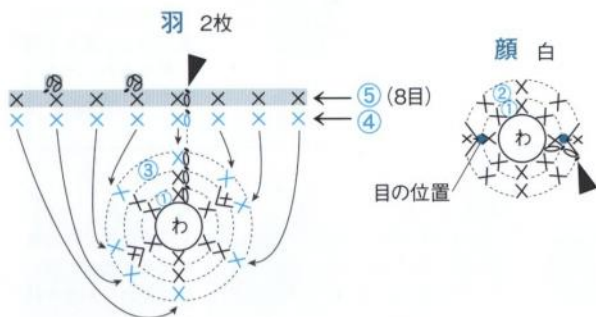

**羽の目数表**

段数	目数	増し目
3~5	8	
2	8	+2
1	6	

配色 { X = 赤  
X = 黄緑  
X = 群青

**99 ペンギン**

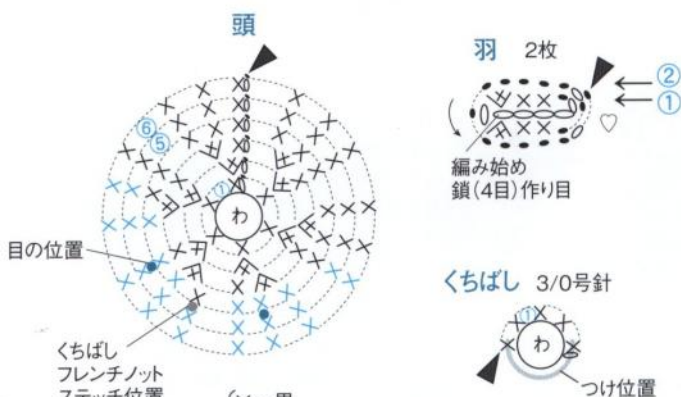

配色 { X = 黒  
X = 白

※編み込み模様の配色糸の替え方はp.4参照

※各パーツのまとめ方はp.58参照

# かぎ針編みの基礎

## 記号図の見方

記号図はすべて表側から見た表示と日本工業規格(JIS)で決められている。かぎ針編みでは表目と裏目の区別はなく(引き上げ目以外)、表側と裏側を交互に見ながら編んでいく平編みの場合でも記号の表示は同じものになる。

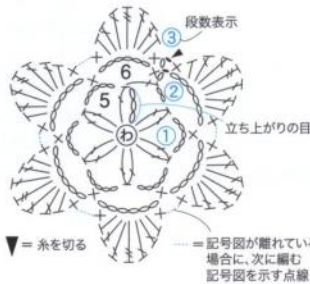

## 中心から円形に編む時

中心でわ(または鎖目)を作り、1段ずつ円を描くように編む。各段のはじめに立ち上がりをつけて編み進んでいく。基本的には表側を手前にして、記号図を右から左に見て編み進む。

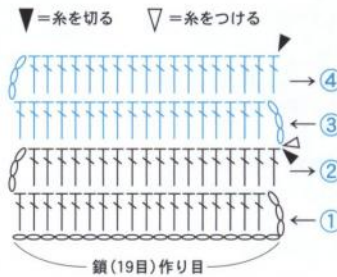

## 平編みの時

左右に立ち上がりがかかるのが特徴で、右側に立ち上がりがついている時は表側を見て、記号図を右から左に見て編み進む。左側に立ち上がりがついている時は裏側を見て、記号図を左から右に見て編み進むのが基本。図は3段めで配色糸に替えた記号図。

## 糸と針の持ち方

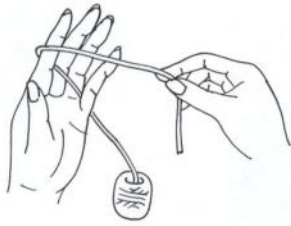

1 左手の小指と薬指の間から糸を手前に出し、人さし指にかけて糸端を手前に出す。



2 親指と中指で糸端を持ち、人さし指を立てて糸をピンとさせる。



3 針は親指と人さし指で持ち、針先に中指を軽く添える。

## 最初の目の作り方



1 針を糸の向こう側から当て、矢印のように針先を回転させる。



2 さらに針先に糸をかける。

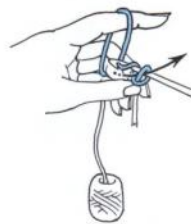

3 わの中を通して糸を手前に引き出す。

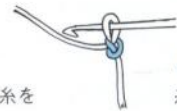

4 糸端を引いて目を引き締め、最初の目の完成(この目は1目とは数えない)。

## 作り目



中心から円形に編む時(糸端でわを作る)

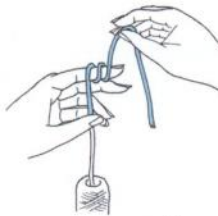

1 左手の人さし指に糸を2回巻きつけて、わを作る。

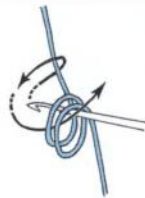

2 指からわを外して持ち替え、わの中に針を入れて、矢印のように糸をかけ、手前に引き出す。

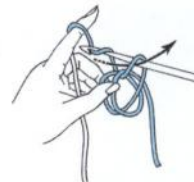

3 さらに針先に糸をかけて糸を引き出し、立ち上がりの鎖を編む。

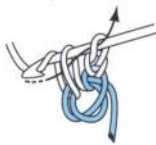

4 1段めはわの中に針を入れ、必要な目数のこま編みを編む。

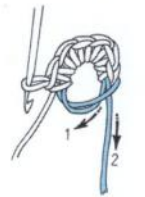

5 いったん針を外し、最初のわの糸(1)と糸端を引いてわを締める(2)。

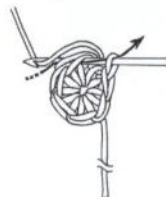

6 1段めの終わりは、最初のコま編みの頭に針を入れ、糸をかけて引き抜く。



中心から円形に編む時(鎖でわを作る)

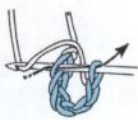

1 必要な目数の鎖を編んで、始めの鎖の半目に針を入れて引き抜く。



2 針先に糸をかけて糸を引き出す。これが立ち上がりの鎖となる。



3 1段めはわの中に針を入れ、鎖を束にすくって必要な目数のこま編みを編む。

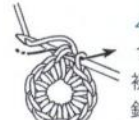

4 1段めの終わりは最初のコま編みの頭に針を入れ、糸をかけて引き抜く。



平編みの時



1 必要な目数の鎖と立ち上がり分の鎖を編み、端から2目めの鎖に針を入れ、糸をかけて引き出す。



2 針先に糸をかけ、矢印のように糸を引き出す。



3 1段めが編めたところ(立ち上がりの鎖)1目は1目と数えない。

鎖の目の見方

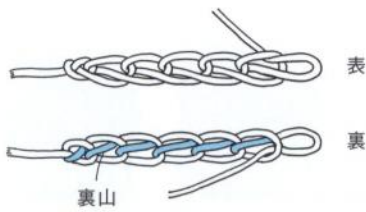

鎖の目には表と裏がある。裏側の中央に1本出ているところを、鎖の「裏山」と呼ぶ。

前段の目のすくい方

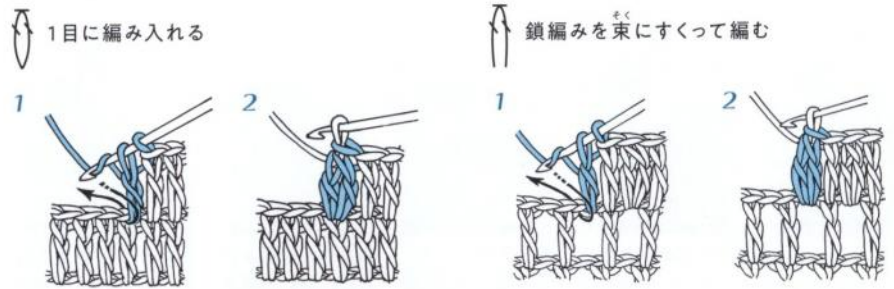

同じ玉編みでも記号図によって目のすくい方が変わる。記号図の下が閉じている時は前段の1目に編み入れ、記号図の下が開いている時は前段の鎖編みを束にすくって編む。

編み目記号

○ 鎖編み

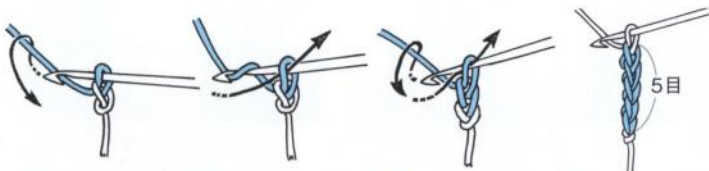

1 最初の目を作り、「針先に糸をかける」。

2 かけた糸を引き出し鎖目の完成。

3 同様に1の「」内と2をくり返して編み進む。

4 鎖編み5目の完成。

● 引き抜き編み

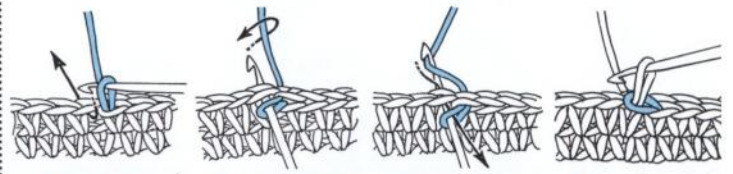

1 前段の目に針を入れる。

2 針先に糸をかける。

3 糸を一度に引き抜く。

4 引き抜き編み1目の完成。

× こま編み

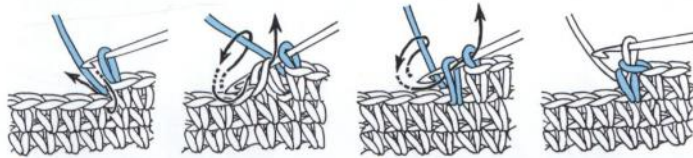

1 前段の目に針を入れる。

2 針先に糸をかけてループを手前に引き出す（引き出した状態を未完成のこま編みという）。

3 もう一度針先に糸をかけ、2ループを一度に引き抜く。

4 こま編み1目の完成。

└ 中長編み

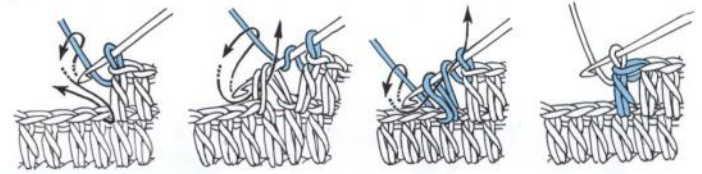

1 針先に糸をかけてから前段の目に針を入れる。

2 さらに針先に糸をかけて手前に引き出す（引き出したこの状態を未完成の中長編みという）。

3 針先に糸をかけて、3ループを一度に引き抜く。

4 中長編み1目の完成。

└ 長編み

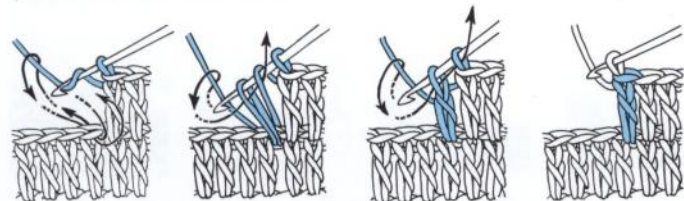

1 針先に糸をかけてから前段の目に針を入れ、さらに糸をかけて手前に引き出す。

2 矢印のように針先に糸をかけて2ループを引き抜く（引き抜いたこの状態を未完成の長編みという）。

3 もう一度針先に糸をかけて残りの2ループを引き抜く。

4 長編み1目の完成。

└ 長々編み

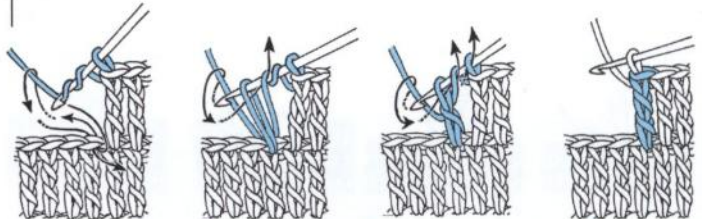

1 針先に糸を2回かけてから前段に針を入れ、さらに糸をかけてループを手前に引き出す。

2 矢印のように針先に糸をかけて2ループを引き抜く。

3 同じ動作をあと2回くり返す。※1回めが終わった時点の状態を未完成の長々編みという。

4 長々編み1目の完成。

◇ こま編み 2目編み入れる

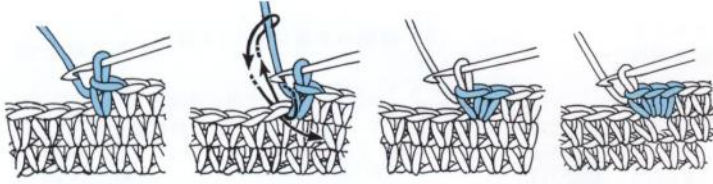

- 1 こま編み 1目を編む。
- 2 同じ目に針を入れてループを引き出し、こま編みを編む。
- 3 こま編みを2目編み入れたところ。同じ目にもう1目こま編みを編む。
- 4 前段の1目にこま編みを3目編み入れたところ。前段より2目増えた状態。

◇ こま編み 3目編み入れる

◇ こま編み 2目一度

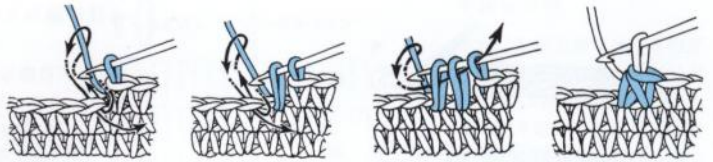

- 1 前段の目に矢印のように針を入れ、ループを引き出す。
- 2 次の目からも同様にループを引き出す。
- 3 針先に糸をかけ、矢印のように3ループを一度に引き抜く。
- 4 こま編み 2目一度の完成。前段より1目減った状態。

V 長編み 2目編み入れる

※目数が2目以外や長編み以外の場合も、同要領で前段の1目に指定の記号を指定の目数編み入れる

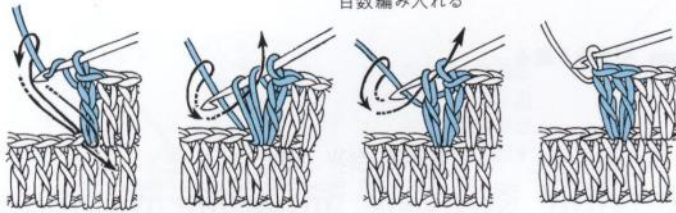

- 1 長編みを1目編む。針先に糸をかけ、同じ目に針を入れて糸をかけて引き出す。
- 2 針先に糸をかけて2ループを引き抜く。
- 3 もう一度針先に糸をかけ、残りの2ループを引き抜く。
- 4 1目に長編みを2目編み入れたところ。前段より1目増えた状態。

A 長編み 2目一度

※目数が2目以外や長編み以外の場合も、同要領で指定の未完成の記号を指定の目数編み、針先に糸をかけ、針にかかっているループを一度に引き抜く

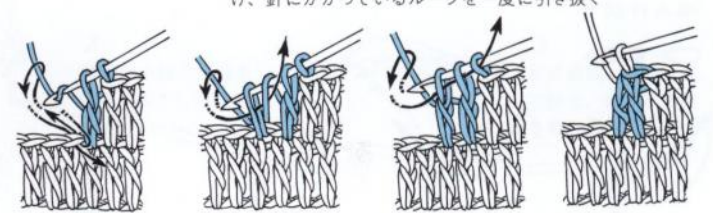

- 1 前段の1目に未完成の長編み (p.61 参照) 1目編み、針先に糸をかけ、次の目に矢印のように針を入れて糸をかけて引き出す。
- 2 針先に糸をかけ、2ループを引き抜き、2目めの未完成の長編みを編む。
- 3 針先に糸をかけ、矢印のように3ループを一度に引き抜く。
- 4 長編み 2目一度の完成。前段より1目減った状態。

◇ 鎖3目の引き抜きピコット

※目数が3目以外の場合も、1で指定の目数編み、同要領で引き抜く

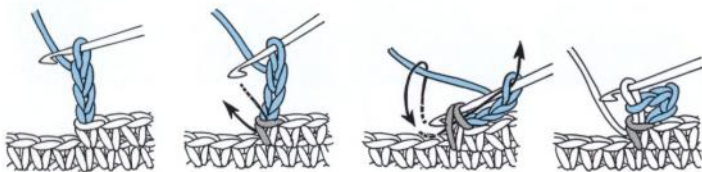

- 1 鎖3目を編む。
- 2 こま編みの頭半目と足1本に針を入れる。
- 3 針先に糸をかけ、矢印のように一度に引き抜く。
- 4 鎖3目の引き抜きピコットの完成。

◇ 長編み3目の玉編み

※目数が3目以外や長編み以外の場合も、同要領で前段の1目に未完成の指定の記号を指定の目数編み、3のように針にかかっているループを一度に引き抜く

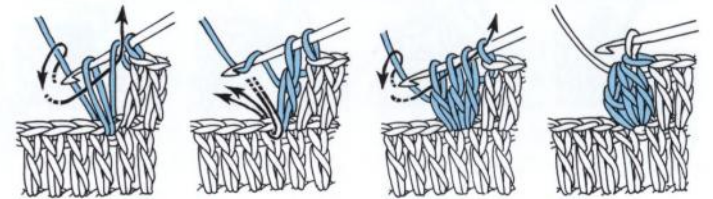

- 1 前段の目に未完成の長編み (p.61 参照) を1目編む。
- 2 同じ目に針を入れ、未完成の長編みを続けて2目編む。
- 3 針先に糸をかけ、針にかかっている4ループを一度に引き抜く。
- 4 長編み 3目の玉編みの完成。

◇ こま編みのすじ編み

※こま編み以外の記号のすじ編みも、同要領で前段の向こう側の半目を拾って指定の記号を編む

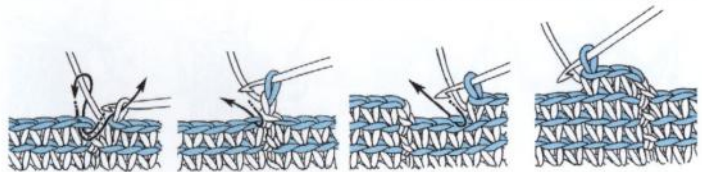

- 1 毎段表側を見て編む。こま編みをぐるりと1段編み、最初の目に引き抜く。
- 2 立ち上がりの鎖1目を編み、前段の向こう側半目をすくい、こま編みを編む。
- 3 同様に2の要領をくり返してこま編みを編み進む。
- 4 前段の手前側半目がすじのように残る。こま編みのすじ編み3段めを編んでいるところ。

◇ こま編みのうね編み

※こま編み以外の記号のうね編みも、同要領で前段の向こう側の半目を拾って指定の記号を編む

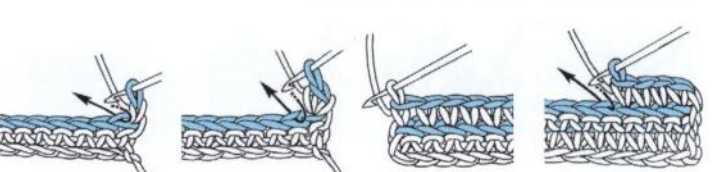

- 1 前段の目の向こう側半目に矢印のように針を入れる。
- 2 こま編みを編み、次の目も同様に向こう側半目に針を入れる。
- 3 端まで編んだら、編み地の向きをかえる。
- 4 1・2と同様に向こう側半目に針を入れてこま編みを編む。

## 長編みの表引き上げ編み

※長編みの以外の記号の場合も、同要領で1の矢印のように針を入れ、指定の記号を編む  
 ※往復編みで裏を見て編む場合は、裏引き上げ編みを編む

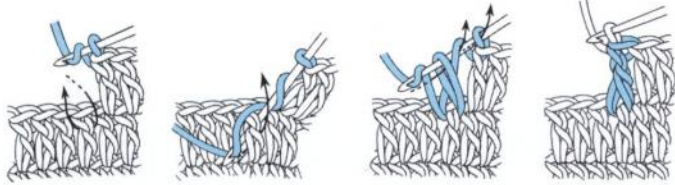

- 1 針先に糸をかけ、前段の長編みの足に矢印のように表側から針を入れる。
- 2 針先に糸をかけ、長めに糸を引き出す。
- 3 もう一度針先に糸をかけて2ループを引き抜く。同じ動作をあと1回くり返す。
- 4 長編みの表引き上げ編み1目の完成。

## 長編みの裏引き上げ編み

※長編み以外の記号の場合も、同要領で1の矢印のように針を入れ、指定の記号を編む  
 ※往復編みで裏を見て編む場合は、表引き上げ編みを編む

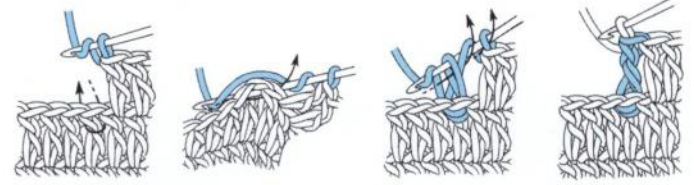

- 1 針先に糸をかけ、前段の長編みの足に矢印のように裏側から針を入れる。
- 2 針先に糸をかけ、矢印のように編み地の向こう側に引き出す。
- 3 長めに糸を引き出し、もう一度針先に糸をかけて2ループを引き抜く。同じ動作をあと1回くり返す。
- 4 長編みの裏引き上げ編みの完成。

## 巻きかがり

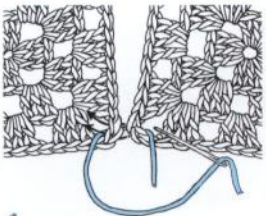

- 1 編み地の表側同士をつき合わせ、目の頭の糸2本をすくって糸を引く。かがり始めと終わりの目は2回すくう。

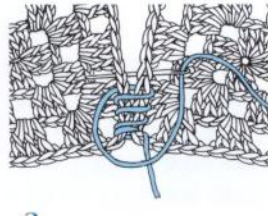

- 2 1目ずつすくっていく。



- 3 端までかがったところ。

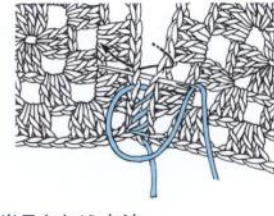

### 半目をすくう方法

編み地の表側同士をつき合わせ、外側半目（目の頭の糸1本）をすくって糸を引く。かがり始めと終わりの目は2回すくう。

## 引き抜きはぎ



- 1 2枚の編み地を中表に合わせ（または外表に合わせ）、端の目に針を入れて糸を引き出し、さらに針に糸をかけて引き抜く。

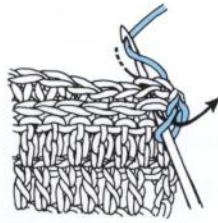

- 2 次の目に針を入れ、針に糸をかけて引き抜く。これをくり返し、1目1目引き抜いてはぎ合わせる。

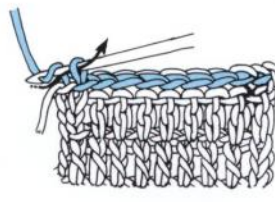

- 3 はぎ終わりは針に糸をかけて引き抜いて糸を切る。

## その他の基礎 index

- ・編み込み模様の配色糸の替え方〈渡り糸を編みくるむ方法〉... p.4
- ・糸端を編み地に通して絞る方法... p.4

## 刺しゅうの基礎

### ストレートステッチ



### アウトラインステッチ



### フレンチノットステッチ

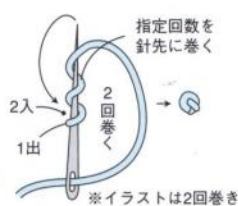

### レザーデージステッチ

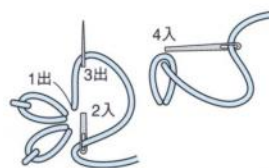

### バリオンノットステッチ

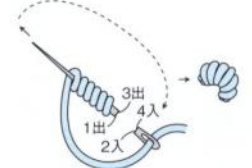



Asahi Original 854

カンタン! かぎ針編み お掃除が楽しくなる!

## かわいい鳥のエコたわし100

発行日 2018年9月15日

発行 アップルミンツ (E&G クリエイツ)

〒180-0013 東京都武蔵野市西久保1-1-9 T's Loft 4F TEL 0422-55-5460

発売 朝日新聞出版

〒104-8011 東京都中央区築地5-3-2 TEL03-5540-7793

印刷 株式会社 東京印書館

© apple mints 2018

Printed in Japan

ISBN978-4-02-190817-0

定価はカバーに表示してあります。乱丁、落丁本はお取り替えいたします。

作品の商用目的での複製を禁じます。

この本の複製、転載および部分的にコピーすることを禁じます。

## Staff

ブックデザイン/五十嵐久美恵 pond inc.

撮影/小塚恭子(作品) 本間伸彦(目次・プロセス)

スタイリング/平尾知子

作品デザイン/あみぐるみ牧場 今村曜子 岡まり子

河合真弓 芹澤圭子 藤田智子 松本かおる

編み方解説・トレース/木村一代 中村洋子 村木美佐子

プロセス協力/河合真弓

編み方校閲/外川加代

企画・編集/E&G クリエイツ(菰明子 坂柳歩)

\* Point Lesson では、わかりやすいように、糸の色を替えて  
写真プロセス解説をしています。

\* 印刷物のため、糸の色は表示の色番号と多少異なる場合があります。

### \*素材提供 (50音順)

[ハマナカ株式会社] TEL 075-463-5151

〒616-8585 京都市右京区花園藪ノ下町2番地の3

<http://www.hamanaka.co.jp>

[藤久株式会社] TEL 0120-478020 (フリーダイヤル)

〒465-8511 名古屋市名東区高社一丁目210番地

<https://www.crafttown.jp>

※藤久株式会社の糸の通信販売に関しては下記までお願いします。

クラフトハートトーカイ ドットコム TEL 052-776-2411

〒465-8555 名古屋市名東区猪子石2丁目1607番地

<https://ec.crafttown.jp/>

[横田株式会社・DARUMA] TEL 06-6251-2183

〒541-0058 大阪市中央区南久宝寺町2-5-14

<http://www.daruma-ito.co.jp>

\*この本に関するお問い合わせは、E & G クリエイツまでお願いします。

TEL 0422-55-5460 受付 13:00 ~ 17:00 (土日、祝日はお休みです)

ご質問はメールでも受付します。eg@eandgcreates.com

\*アップルミンツ(E&G クリエイツ) HP

<http://eandgcreates.com>

\*朝日新聞出版アップルミンツ HP

<https://publications.asahi.com/original/mook/applemints/>

\*アップルミンツの公式 SNS アカウントはこちら

🐦 ツイッター : @applemints\_

📷 インスタグラム : applemints\_