

Толока

Делаем ДСАММИ

№ 16 (445),
АВГУСТ
2019

16+

63246 ПРЕССА РОССИИ, П1197 ПОЧТА РОССИИ

19

Ажурный
топ



12

полезных
схем



Шьем школьный рюкзак ▶ 12



5 ▶ Столик "Утро"

Браслет
«Подсолнух»

9



25 ▶ Повозка
по-крестьянски

ISSN 1812-0733



9 771812 073001

19016>





Здравствуй, дорогие друзья. Вот и подходит к концу лето. Отпускникам нужно собираться с силами и вливаться в трудовые будни, а ребятам уже и к школе готовиться пора. Помните, как в детстве мы получали списки литературы на лето, благополучно прятали их на полке, а в августе торопились прочесть все сразу! И как тяжело иногда бывает заставить себя отложить любимое занятие и приступить к тому, что должно быть сделано, хоть и не хочется. Да даже встать утром по первому звонку будильника для большинства из нас просто невыносимо! Психологи утверждают, что в этом случае очень помогает такой прием: просто посчитайте про себя от пяти до одного — и сразу приступайте к делу. Поверьте, не знаю как, но это работает! Так что если вы все еще не воплотили в жизнь свои творческие планы, открывайте свежий номер Самоделкина, выбирайте понравившуюся идею и начинайте обратный отсчет! А фотографии и описание готовых работ присылайте в редакцию с пометкой «Конкурс» (подробности в «ДС» № 15, стр. 19) — до подведения итогов остался всего месяц, поторопитесь!

Наталья Арисова



Читайте в номере

Для дома

| | |
|-----------------------|---|
| Чайный домик..... | 3 |
| Спортгородок..... | 4 |
| Полочка с узором..... | 5 |

Хозяюшке

| | |
|-------------------|----|
| Пенал-свиток..... | 8 |
| Платье-халат..... | 14 |

Хозяину

| | |
|-----------------------------|----|
| Электротерка для яблок..... | 23 |
| Телега..... | 25 |

Для души

| | |
|------------------------|----|
| Подставка «Ежик»..... | 28 |
| Школьный комплект..... | 29 |
| Плюшевый букет..... | 29 |

Досрочная подписка на 1 полугодие 2020 года продолжается!

ТОЛЬКО ПО 31 АВГУСТА ВЫ МОЖЕТЕ
ПОДПИСАТЬСЯ НА ЛЮБИМЫЕ ИЗДАНИЯ
ПО ЦЕНАМ 2019-ГО!

ТОЛОКА

Не губите жизнь бездельем —
Занимайтесь рукодельем!
Шейте, стройте, вышивайте!
Никогда не унывайте!
Как результат — терпенья и умения —
Украсят дом шедевры вдохновения!
Наш мир спасут талант и красота!
Поможет в этом только «Толока»!



✓ **«Толока. Делаем сами»** — газета с сотней подсказок и мастер-классов от рукодельниц и мастеровитых хозяев, которая поможет сделать ваш дом, дачу красивее и уютнее, а жизнь — комфортнее и интереснее! Станьте профессионалом вместе с нами!
Индекс — П1197

✓ **Спецвыпуски по индексу П2413:**
вышивальщицам —
«Вышиваем соборы, иконы и лики святых»;
мастерам —
«Печных дел мастер».

✓ **Мастерская на дому:**
пригодится любому —
«Лайфхаки для дачи» — П2396.



Подпишитесь сегодня и сэкономьте завтра!

Освежаем санузел

Устраняю неприятный запах в туалете без особых затрат на специальную бытовую химию, используя всего лишь четыре хитрости.

1. Наливаю в подставку для ершика немного ароматизированного жидкого моющего средства (мыла, порошка или ополаскивателя для белья) **(фото 1)**.

2. В унитаз засыпаю полпачки соды и вливаю стакан уксуса. После окончания реакции наливаю немного горячей воды и смываю.

3. Покупаю недорогую, но обязательно мятную зубную пасту. Протыкаю тюбик в нескольких местах **(фото 2)**, чтобы получились отверстия по 2-3 мм. Кладу его в бачок унитаза. Паста будет постепенно вымываться и при каждом смыве получится отличная мятная вода. Она помогает поддерживать чистоту на поверхности унитаза и дезодорирует воздух. Выходит в разы дешевле, чем покупать специальные

таблетки, подвески и блоки для бачка унитаза.

4. Готовлю чистящие бомбочки. Всего 1-2 штуки, брошенные в унитаз, дадут не только гигиенический эффект, но и приятный аромат. Для этого насыпаю в миску 1 ст. соды и 1/4 ст. лимонной кислоты. Во второй емкости смешиваю 1/2 ч.л. уксуса, 1 ст.л. 3%-ного раствора перекиси водорода и вливаю эту жидкость по капле в сухую смесь. Затем добавляю 15-20 капель любимого эфирного масла и ложкой формирую маленькие шарики. Выкладываю бомбочки на пергаментную бумагу и сушу не менее 6 часов **(фото 3)**. Храню их в закрытой стеклянной банке.

Юлия Герасименко,
г. Днепр.
Фото автора



Ваза с виноградом

■ На тубах из-под линолеума отметила карандашом высоту каждой заготовки. Муж отрезал болгаркой необходимые детали, лобзиком вырезал из фанеры пьедестал. Склеила все детали с помощью ПВА.

■ Затем оклеила конструкцию туалетной бумагой, выкладывая последнюю складками и создавая рельеф. Высушила. Покрывает сверху слоем ПВА и оставила сохнуть. Покрасила водоэмульсионкой для потолков с добавлением акрилового колера, подбирая цвет в тон обоев своей комнаты.

■ Все рельефные складки проработала губкой и золотой акриловой краской. Виноград слепила из соленого теста. Для лепестков сорвала настоящие листья винограда, затем раскатала тесто, положила на него листья и прошлась скалкой. Ножиком вырезала заготовки по контуру. Грозди слепила вручную. Приклеила все элементы на ПВА. Усики выполнила из толстой пряжи. Высушила. Раскрасила лепку. ■ Заполнила вазу композицией из декоративных веток.

Валентина Деулина
с. Канаши Курганской обл.
Фото автора



КОНКУРС!

Чайный домик

Русская пословица гласит — «коль чаем угощают, значит, уважают». Хочу рассказать, как смастерить подставку-домик для чайных пакетиков, в которой можно не только хранить чай, но и украсить ею стол.



Схемы см.
на стр. 15

■ По шаблону **(см. схему на стр. 15)** вырезала канцелярским ножом из плотного картона детали: 2 чайника, 2 боковины и 1 дно.

■ Аналогичные заготовки вырезала в двух экземплярах из акварельной и цветной бумаги. Приклеила их поочередно (сначала акварельную, затем цветную) с промежуточной просушкой на картонные детали с обеих сторон с помощью ПВА. Высушила. Затем оклеила заготовками из цветной бумаги. Оставила сохнуть.

■ Оформила по контуру детали тесьмой и кружевом с помощью термопистолета. Далее склеила их между собой. Украсила внешние стороны декоративными элементами.

■ Заполнила получившуюся подставку чайными пакетиками.

Пора приглашать родных на чашечку ароматного напитка!

Наталья Быстрова,
г. Чухлома Костромской обл.
Фото автора

ДС для дома на здоровье!

Тренажер «Потягушки»

Когда у нас появился малыш, подруга посоветовала купить ему развивающий коврик с дугами, на которых подвешены игрушки. Ведь он способствует развитию мелкой моторики, а яркие детали погремушек тренируют зрение. Поскольку мягкий коврик нам уже подарили, муж просто смастерил складную стойку с подвесками.

■ Доску сечением 80x40 мм нарезал на четыре заготовки длиной по 130 см. Каждую

по всем сторонам обработал сначала крупной, а затем мелкой наждачной бумагой.

■ Сложил все детали широкой стороной одна на одну и, отступив от одного из торцов примерно 20 см, просверлил отверстие d 30 мм. Детали нанизал на деревянный черенок подходящего диаметра. Крайние рейки зафиксировал столярным ПВА, чтобы они не соскочили, а внутренние оставил подвижными. Основа готова.

■ Для изготовления подвесок я использовала деревянные шары-бусины (остались от кухонной дверной шторы) и катушечные бобины разного размера (фото 1).



■ Детали подвесок нанизала в произвольной последовательности на эластичные шнуры-резинки

и зафиксировала каждый на перекладине (фото 2), предварительно просверлив в ней отверстия.

■ Чтобы стойки конструкции не расходились во время игры, муж соединил их примерно посередине отрезками каната (фото 3).

■ На изготовление такого «тренажера» потратили один вечер, но результатом остались довольны и мы, и малыш.

По мере роста ребенка планирую изготовить новые подвески, так как дети быстро привыкают к одним и тем же игрушкам и интерес к ним пропадает.

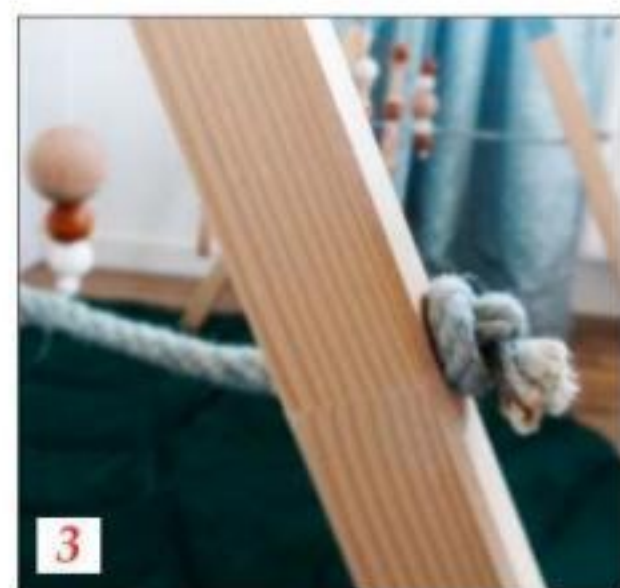
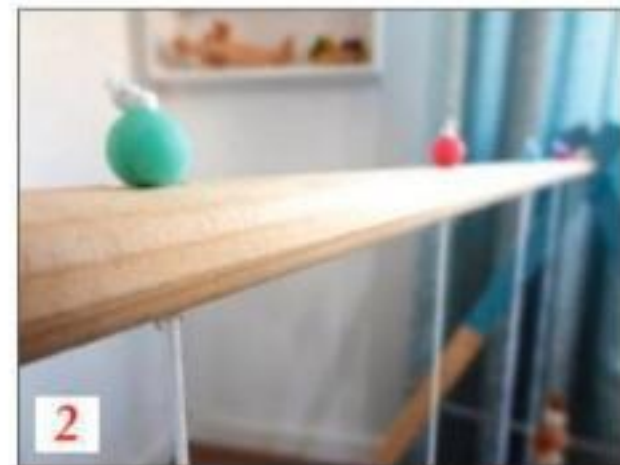

Светлана Лисовская, г. Киев. Фото автора

Спортгородок для малышки

Когда дочурка стала делать первые шаги, смастерил для нее небольшой спортгородок. Благодаря такой конструкции у малышки выработалась хорошая хватка, она быстрее научилась ходить и держать равновесие.

■ В Интернете посмотрел несколько вариантов нужных конструкций и придумал свой. Учитывая рост и комплекцию ребенка, определился с размерами спортгородка. В качестве материала использовал полипропиленовую трубу: она легкая и с ней удобно работать. В строительном магазине купил все необходимое (саму трубу и крепеж).

■ Трубу нарезал на заготовки нужной длины (все размеры произвольные и подбираются индивидуально). Сначала собрал центральную

секцию конструкции, состоящую из двух П-образных стоек, соединенных вверху лесенкой. Перед заведением труб в тройники промазывал их концы клеем Момент, чтобы соединение было надежным.

■ Затем по обе стороны к готовой секции присоединил поручни-ограждения. Все перекладины и стойки спортгородка оклеил цветным строительным скотчем, чтобы конструкция привлекала малышку. Для надежности можно прикрутить стойку к полу металлическими уголками.



Дмитрий Дайнеко, г. Кривой Рог. Фото автора

ШКОЛА САМОМАССАЖА



«Школа самомассажа»

В этом выпуске вы найдете:

- показания, противопоказания и правила выполнения самомассажа,
- основы рефлексотерапии,
- подручные средства — в дополнение к основным приемам,
- «скорая помощь» при боли — точечное воздействие,
- необычные техники омоложения и долголетия.

УЖЕ в продаже!

Столик «Утро»

ПОСЛЕ ЗАМЕНЫ ПОЛА НА БАЛКОНЕ ОСТАЛИСЬ ОБРЕЗКИ ДОСКИ. ИЗГОТОВИЛ ИЗ НИХ ПЕРЕНОСНОЙ СТОЛИК-РАЗНОС, О КОТОРОМ ТАК ДАВНО МЕЧТАЛА ЖЕНА.



■ Четыре дощечки сечением 90х20 мм обрезал в размер 500 мм, соединил их паз в паз (**фото 1**), предварительно промазав клеем ПВА.

■ Из доски толщиной 25 мм вырезал ручки высотой 50 мм и длиной 360 мм (**фото 2**), разместил их на верхней части разноса (**фото 3**) и закрепил с обратной стороны саморезами по дереву.

■ Из той же доски вырезал ножки высотой 40 мм, а длиной больше ширины разноса — в моем случае 400 мм (**фото 4**). Клеем ПВА приклеил их к нижней части столика (**фото 5**). Между ручек вдоль граней на клей зафиксировал рейки сечением 5х10 мм, получились бортики (**фото 6**).

■ На болгарку установил лепестковый диск Р40 и прошелся инструментом по

всем уголкам и стыкам деталей. Сменив диск на щетку по металлу, выбрал мягкие слои древесины.

■ Покрывал столик морилкой нужного цвета и после высыхания немного зашкурив мелкой наждачной бумагой, подчеркивая фактуру дерева. На финишном этапе покрывал изделие двумя слоями лака на водной основе.

Андрей Бернацкий, г. Жлобин. Фото автора

Полочка с цветочным узором

Давно хотела повесить на террасе полку для чашек и домашней утвари. В сарае хранилось много досок, поэтому решила смастерить ее сама.

■ В гости приехал брат и взял на себя столярную часть процесса — подготовку материалов и сборку конструкции, а я оформила готовое изделие на свой вкус.

■ Две доски сечением 140х20 мм брат обрезал на длину 100 см. Все поверхности обработал наждачкой. Детали уложил на ребро друг напротив друга на верстак и прибил к ним примерно на одинаковом расстоянии четыре перекладины из доски сечением 100х20 мм. Их также предварительно обрезал в нужный размер и обработал наждачкой.

■ Установил конструкцию вертикально и прикрутил саморезами сверху и снизу полки из широкой доски толщиной 30 мм.

■ Затем я покрасила изделие морилкой в два слоя. Когда покрытие

высохло, украсила в технике декупаж верхнюю перекладину и бортик нижней полки, а остальные планки по контуру покрасила в белый цвет.

■ К трем перекладинам, начиная с верхней, прикрутила саморезами крючки-вешалки для чашек и других кухонных предметов. Такие же закрепила и по бокам для полотенец.

■ Из куска многослойной фанеры сделала новую разделочную доску. Электролобзиком выпилила заготовку нужной формы. Обработала ее мелкой наждачкой и с одной стороны украсила цветочной салфеткой в технике декупаж.

■ На полке отлично уместились все необходимые для чаепития атрибуты, осталось закрепить ее на стене и можно звать гостей.



*Людмила Грибанова,
г. Чернигов.
Фото автора*



1



2



3



4



5



6



7



8

Окончание. Начало в «ДС» №15.

КОНКУРС!

Изготавливаем кухонную мебель



В каждом двумя саморезами длиной 16 мм закрепил накладные мебельные петли (**фото 4**).

■ Затем, приставив дверцы вплотную к коробу, прикрутил вторую часть петли.

На заметку

Лучше саморезы закручивать посередине отверстий в петле. Потом ими, а также винтами на петле, можно легко отрегулировать дверцы.

жил вплотную на полу. Так между фасадами будет одинаковый промежуток. Затем установил на них по центру ящики и прикрутил саморезами изнутри (**фото 6**).

Установка

■ Нижнюю тумбу и шкаф установил по обе стороны мойки и отрегулировал их по уровню, сверху уложил столешницу, изнутри шкафчиков зафиксировал ее саморезами. Нижний ряд кухни готов (**фото 7**).

■ Для верхних шкафов просверлил в стене отверстия из расчета по два самореза на шкаф. Закрепил их описанным в первой части способом.

■ Для надежности шкафы стянул между собой межсекционными стяжками. Прикрутил ручки.

■ Чтобы спрятать вытяжку, изготовил открытую полочку (**фото 8**). Ножки нижних шкафов закрыл планками ДСП, для этого предварительно прикрутил пластиковые защелки (**фото 9**).

Нижние и верхние шкафы

■ На конфирматы собрал короб (**см. рис. п. 10 на стр. 15**) и прикрутил к нему саморезами заднюю стенку. Разделительную полку (**фото 1**), как и в верхних шкафчиках, установил на небольшие упоры с силиконовыми вставками. Снизу закрепил ножки из анодированной стали. Фасадные утопил, а задние прикрутил к самому краю.

■ Короб тумбы с выдвижными полками (**п. 11**) собрал по такому же принципу. Закрепил роликовые направляющие для ящи-

ков (**фото 2**) и прикрутил саморезами заднюю стенку.

■ На конфирматы собрал выдвижные ящики нужных размеров, прикрутил к ним ползья и установил на свои места (**фото 3**). Аналогично собрал все ящики верхнего ряда (**п. 1-5**).

Оформление фасадов

■ На нижний (**п. 12**) и верхний (**п. 7**) шкафы установил распашные дверцы. Для этого на фасадах сверху и снизу отступил по 150 мм, от кромки — по 22 мм. Сверлом-фрезой $d 35$ мм просверлил отверстия.

■ На шкафчики всего верхнего ряда, а также и на средние (**п. 8,9**), установил по одной дверце и для удобства закрепил газовые амортизаторы. Фасады сначала прикрутил к верхней стенке петлями (как описано ранее), а затем по инструкции установил по два газлифта на каждый из фасадов (**фото 5**).

■ При установке фасадов на выдвижные ящики применил маленькую хитрость. К кромкам планок приклеил полоски двухстороннего вспененного скотча и аккуратно уло-

Каменный декор **КОНКУРС!**

Привезенную с моря цветную гальку использовала в качестве декора для оформления цветочных композиций.

Понадобится: лоток для рассады с отверстиями для стока воды • термопистолет • дренаж • грунт • галька • растения (у меня суккуленты, кактусы, однолетники).

Кашпо «Сад камней»

Подбираем гальку по размеру и в хаотичном порядке фиксируем на внешней стороне стенок с помощью термопистолета. Засыпаем внутрь лотка дренаж и землю для растений. Высаживаем сад из суккулентов. Дополнительно украшаем композицией из камней (фото 1).

Мини-сад на подоконнике

Засыпаем в лоток дренаж и землю. Высаживаем растения и цветной галькой выкладываем дорожки. Расставляем декоративные фигурки и ставим мини-сад на подоконник (фото 2, 3).

Анастасия Велиева, г. Бердянск
Запорожской обл. Фото автора



Дрифтвуд* ключница

Композиции, созданные из дерева, собранного на берегу моря, покорили мое сердце. Каждая деревяшка, отшлифованная морской водой, становится уникальной и не нуждается в дополнительной обработке.



Нарисовала эскиз ключницы и подобрала подходящие деревянные заготовки (фото 1): домики из дуба, сосновая планка. Собрала композицию с помощью гвоздей, саморезов и клея ПВА. Расписала акриловыми красками (фото 2). Закрепила крючки для ключей. С тыльной стороны установила петли для подвешивания на стену.

* **Дрифтвуд (Driftwood)** — уникальный природный материал: его создают вода, солнце и ветер. Дерево, попадающее в море, обтачивается волнами и пропитывается солью.

Юлия Савченко,
г. Геленджик
Краснодарского края.
Фото автора

Прикроватный...стульчик

Из старого сломанного стула получилась отличная полочка-вешалка.

От самого стула использовал только каркас. Обрезал сиденье и передние ножки чуть больше, чем на половину. Из деревянных планок собрал полочку нужного размера и прикрутил ее к каркасу саморезами через боковины. Покрасил изделие белой акриловой краской. Снизу под полочкой (в том месте, где стул будет крепиться к стене) прикрутил металлические уголки. Зафиксировал конструкцию саморезами в нужном месте. На спинку вешаю тенниску или брюки, а на полочку кладу мобильник, часы либо книгу. Удобно!



Егор Головизнин, г. Минск.
Фото Ирины Савосиной

УЖЕ в продаже!

«Суккуленты на подоконнике»

Эти выходцы из засушливых мест прекрасно чувствуют себя на подоконниках, компактны, разрастаются неспешно, а в подходящих условиях радуют не только экзотическим внешним обликом, но и цветением.

С нюансами содержания и ухода за суккулентными растениями, с особенностями их размножения познакомят профессионалы, коллекционеры и опытные цветоводы.



Пенал-свиток

Такой удобный и практичный аксессуар несложно сшить из остатков ткани. Его можно брать с собой в школу или же использовать для хранения карандашей и ручек дома. А если вы занимаетесь рукоделием, в пенал можно положить вязальные крючки, маркеры, мелки. Удобно, что такой пенал-свиток может быть любого размера, а в свернутом виде он не занимает много места.

Понадобилось: ткань любых расцветок • тесьма отделочная для завязок пенала длиной 45 см
• тонкий синтепон (по желанию)
• портновские булавки.

■ Выкроила три детали в виде прямоугольников необходимой длины и шириной примерно 15 см. Обозначила их для удобства буквами **А, В, С** (см. **фото 1**).

На заметку

Если вы решите использовать для уплотнения синтепон, из него также нужно вырезать прямоугольник. В этом случае деталей **А** должно быть две, чтобы между ними проложить уплотнение.

■ Взяла часть **С**, сложила ее пополам и приложила к лицевой стороне части **В** (**фото 2**). Прострочила линии-

разделители для ячеек под карандаши на расстоянии примерно 1,5-2 см друг от друга (**фото 3**).

■ К середине бокового края получившейся заготовки пристрочила тесьму, сложенную вдвое (**фото 4**).

■ К лицевой стороне заготовки с ячейками приложила деталь **А** лицевой стороной вниз и зафиксировала булавками (если вариант с синтепоном, то нужно прикладывать две детали **А**, а между ними синтепон).

■ Прострочила пенал по периметру на расстоянии 0,5 см от края. На боковой стороне без ленты оставила небольшое отверстие для выворачивания.

■ Вывернула заготовку на лицевую сторону, потянув за тесьму (**фото 5**).

■ Расправила все углы пенала и протюжила. Проложила отделочную строчку по периметру, отступив примерно 2-3 мм от края.

■ Вложила карандаши и свернула пенал в рулон, зафиксировав тесьмой (**фото 6**).



Татьяна Ивченко,
г. Львов.
Фото автора

Органайзер в пластинке

Подготовка к школе идет полным ходом. Захотелось порадовать любимых дочек практичными подарками к новому учебному году. Надеюсь, моя идея кому-нибудь пригодится.

Понадобилось: виниловая пластинка большого диаметра • 7 втулок от туалетной бумаги • 0,5 м атласной ленты.

■ Пластинке придала форму цветка, аккуратно нагрев ее над огнем (**фото 1**).

■ Втулки от туалетной бумаги склеила с помощью термопистолета. Одну заготовку из семи сделала центральной, приподняла ее выше остальных, которые затем приклеила по окружности. Покрасила заготовку автомобильной

аэрозольной серебристой краской (**фото 2**).

■ Вклеила бобины в центр пластинки, предварительно окантовав верхние края атласной лентой (**фото 3**).

■ Аналогично выполнила второй органайзер. Изделия получились очень вместительными. Заполнила их школьными принадлежностями. Дочки остались довольны подарком (**фото 4**).



Ольга Ольшак, г. Туринск.
Фото автора



Браслет «Подсолнух»

Понадобится: молнии для одежды (однозамковые) 5-ти цветов • швейные нитки • иголки • ножницы • зажигалка.



■ Молнию бежевого цвета застегиваем и обрезаем концы так, чтобы осталась только тесьма с зубчиками. Опаиваем срезы зажигалкой. Аналогично обрезаем края в светло-бежевой ленте, но оставляем ее расстегнутой.

■ Две половинки светло-бежевого цвета складываем друг на друга лицевыми сторонами, совмещая зубчики. Прошиваем ленты вручную по длинной стороне без зубьев. Разворачиваем заготовку (фото 1).

■ У молнии зеленого цвета обрезаем тесьму как можно ближе к зубчикам и опаиваем срезы зажигалкой. Спираль от одной половинки пришиваем по линии продольного шва основы, а вторую — делим на несколько отрезков и пришиваем их на браслет в виде фантазийных лепестков (фото 2).

■ Накладываем друг на друга две заготовки основы и

сшиваем по длинным сторонам, затем соединяем короткие срезы и фиксируем их нитью.

■ Тесьму еще одной желтой ленты нарезаем на 8 равных отрезков для лепестков подсолнуха, а от черной застежки используем только одну половину для серединки (фото 3).

■ Каждый желтый отрезок складываем пополам и сшиваем один, противоположный от зубчиков край. По краям тесьмы черного цвета прокладываем шов вперед иголку и стягиваем нить, образуя спираль. Закрепляем витки несколькими стежками (фото 4).

■ Сшиваем лепестки между собой в виде полосы по нижнему краю, стягиваем нить и формируем цветок. В середину пришиваем заготовку из черной тесьмы. Фиксируем цветок к основе браслета с помощью нити.



Елена Кирышина, г. Ульяновск. Фото автора

НА СЕКРЕТНОЙ СЛУЖБЕ ВАШЕГО ЗДОРОВЬЯ

ОБ ЭТОМ НЕ ПРИНЯТО ГОВОРИТЬ ВСЛУХ. НО УЖЕ ПОСЛЕ 50 ЛЕТ МНОГИЕ МУЖЧИНЫ УЗНАЮТ О ПРОСТАТИТЕ И АДЕНОМЕ НЕ ПОНАСЛЫШКЕ.

Чем мужчина становится старше, тем тяжелее проявляются симптомы заболеваний. Неприятные болевые ощущения, чувство неуверенности в себе – вот что приходит на смену былой решимости и геройской браваре. Но желание держать ситуацию под контролем и добиваться всего задуманного никуда не уходит – есть еще энергия, и этот внутренний запал заставляет искать путь выхода из неприятной ситуации.

ВЫХОД ЕСТЬ!

ЦЕРНИЛТОН® и **ЦЕРНИЛТОН® форте** – лекарственные препараты для курсового лечения простатита и аденомы простаты. Благодаря натуральному компоненту (экстракт пыльцы разнообразных растений, полученный особым способом микробиологической ферментации) они оказывают комплексное действие и способствуют:

- ✓ облегчению акта мочеиспускания;
- ✓ уменьшению болевого синдрома;
- ✓ улучшению эректильной функции, повышению потенции (нарушенной на фоне простатита);
- ✓ усилению полового влечения;
- ✓ уменьшению объема остаточной мочи после опорожнения мочевого пузыря;
- ✓ уменьшению частоты позывов к мочеиспусканию.



ЦЕРНИЛТОН® и **ЦЕРНИЛТОН® форте** помогут Вам ощутить себя полным сил, физически активным и уверенным в своих сексуальных возможностях.

Всегда привык держать ситуацию под контролем? Пора заняться этим вместе с препаратами ЦЕРНИЛТОН® и ЦЕРНИЛТОН® форте!

«Горячая линия»: 8 (495)795-61-56, 8 (499)124-02-21

www.cernilton.ru

ЦЕРНИЛТОН®: 100 или 200 таблеток; **ЦЕРНИЛТОН® форте**: 50 капсул.

ООО Группа компаний «Граминкс-фарма» – официальный представитель «Graminex LLC» (США) в РФ, СНГ и Балтии. Рег. уд. П № 014227/01, ЛП-000453. Реклама. 18+

СЕКРЕТНЫЙ АГЕНТ МУЖСКОГО ЗДОРОВЬЯ

ИМЕЮТСЯ ПРОТИВОПОКАЗАНИЯ К ПРИМЕНЕНИЮ И ИСПОЛЬЗОВАНИЮ, НЕОБХОДИМО ОЗНАКОМИТЬСЯ С ИНСТРУКЦИЕЙ ИЛИ ПОЛУЧИТЬ КОНСУЛЬТАЦИЮ СПЕЦИАЛИСТА

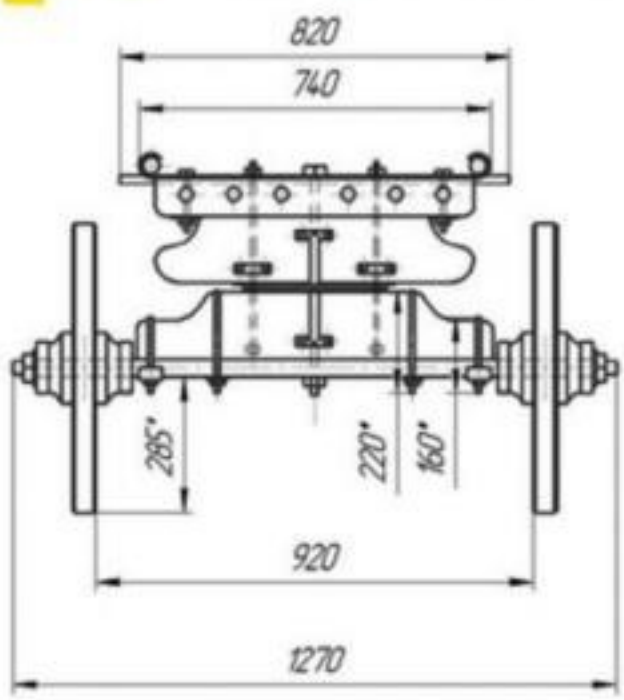

Вид Б

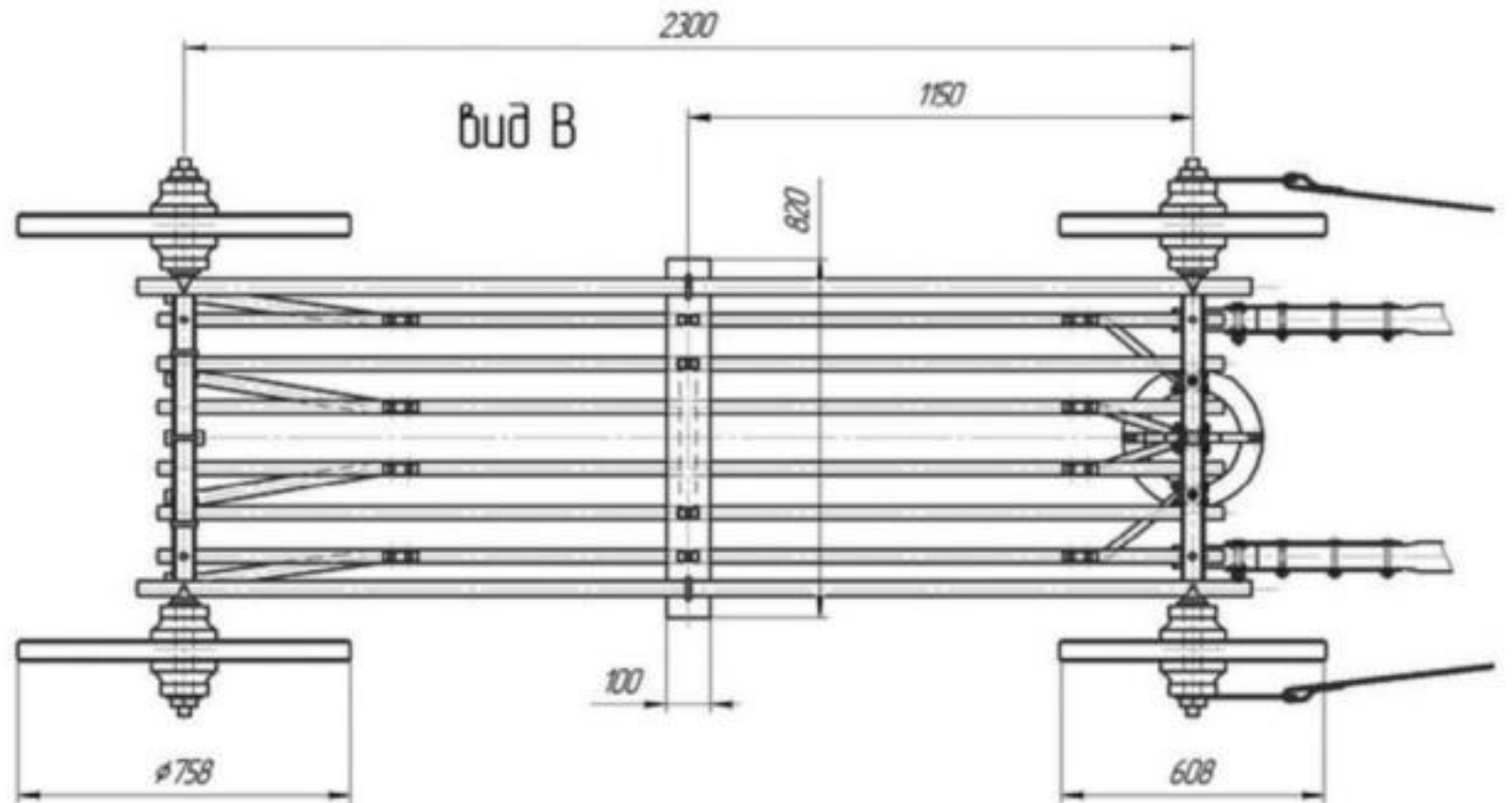
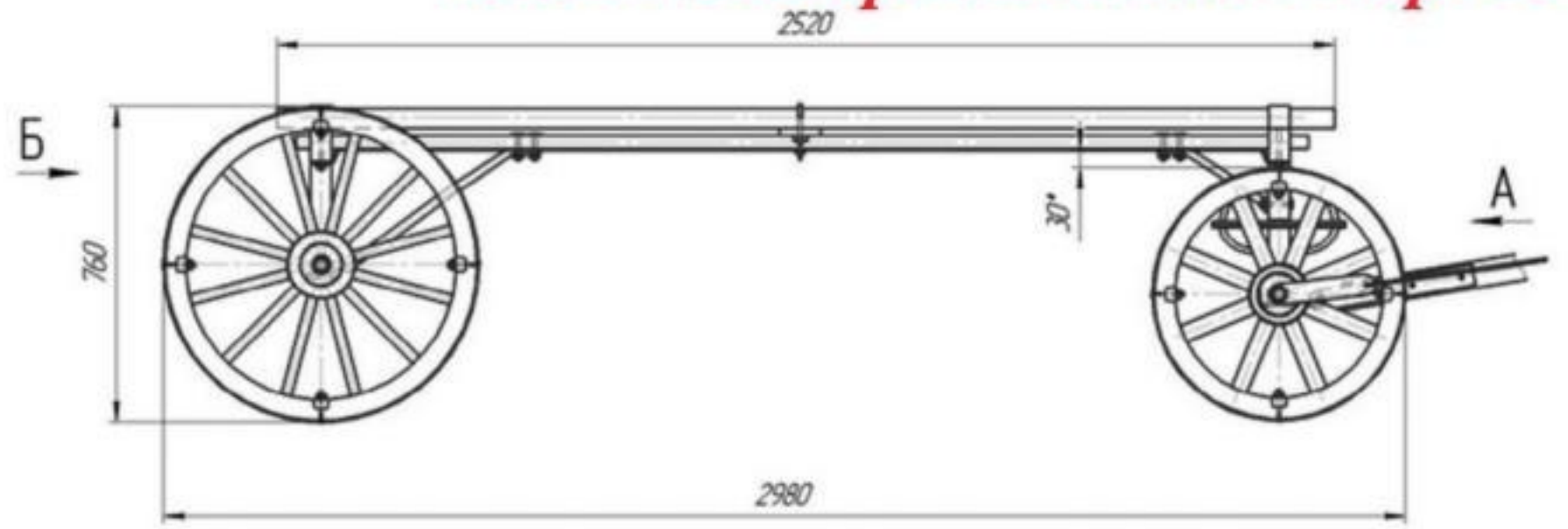
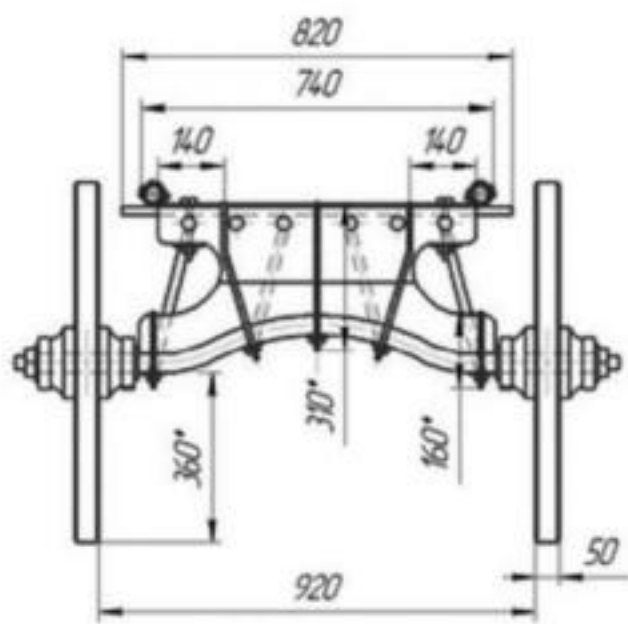

Вид В

1

Верх подушки передней (сборная) - 1 шт.

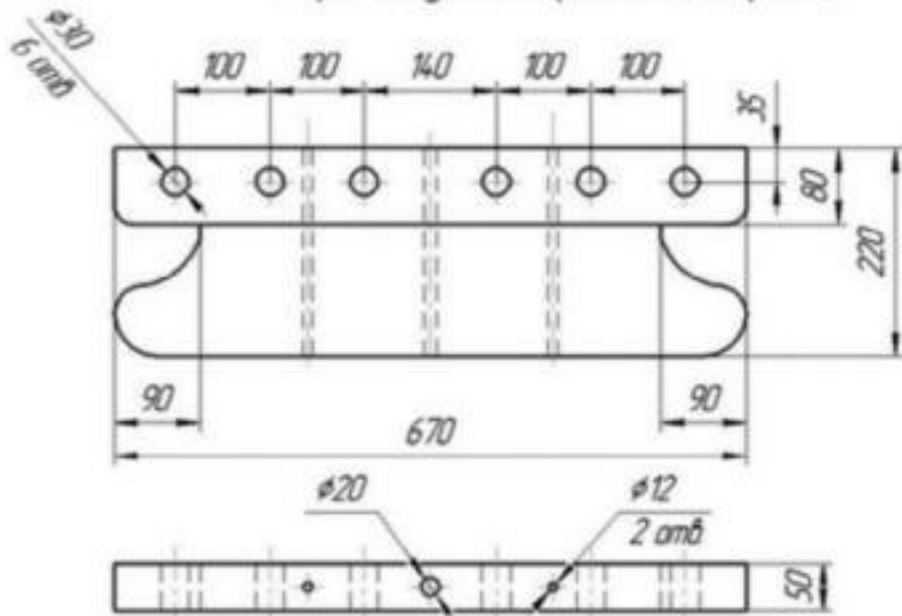

Опора передней оси - 1 шт.

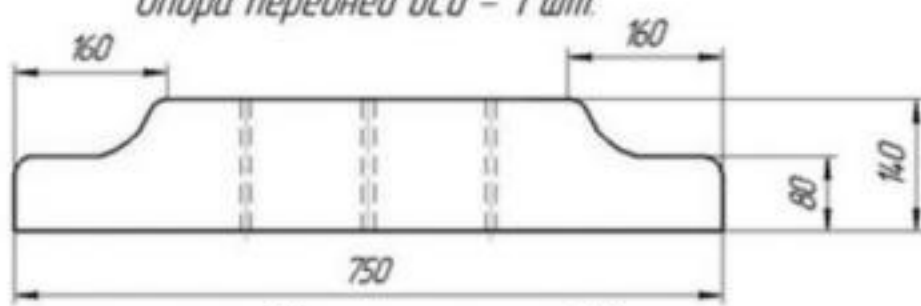

Подушка задняя (сборная) - 1 шт.

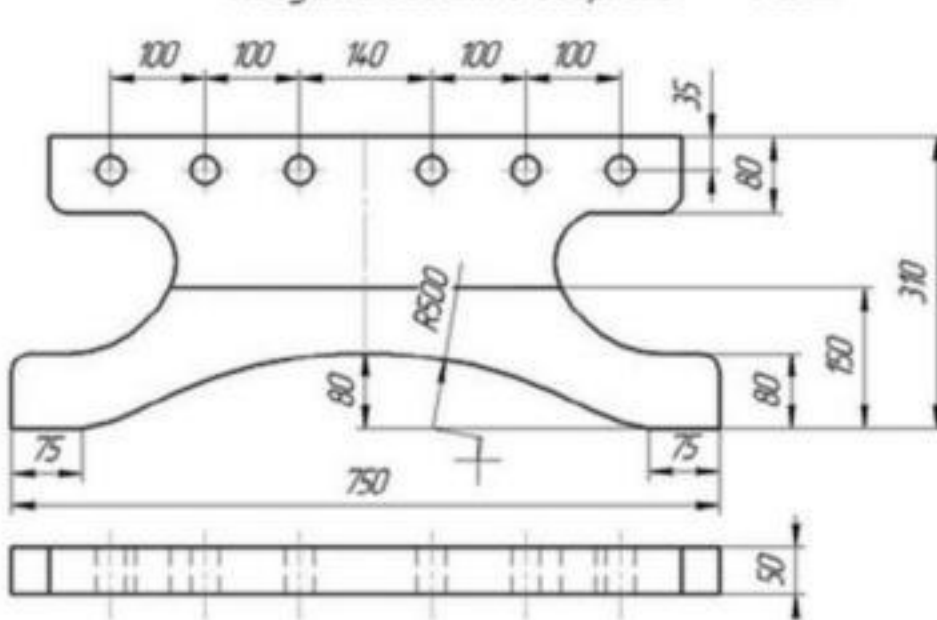

Жерди основные - 6 шт.

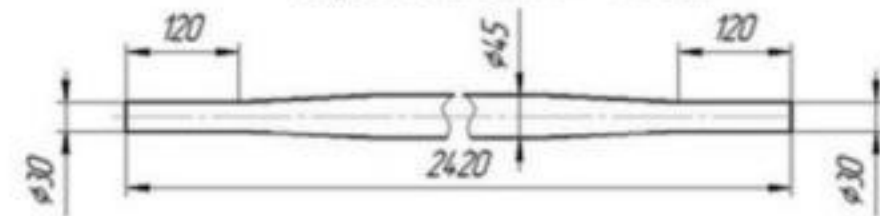

Жерди крайние - 2 шт.

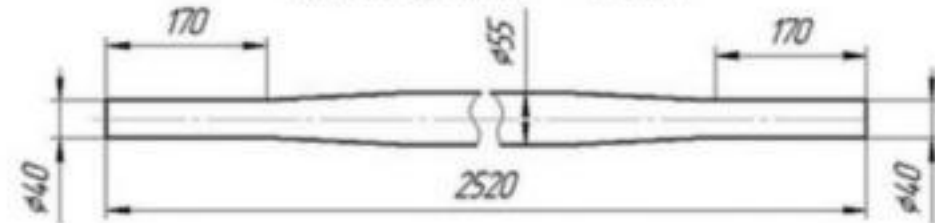

Ось колесная передняя

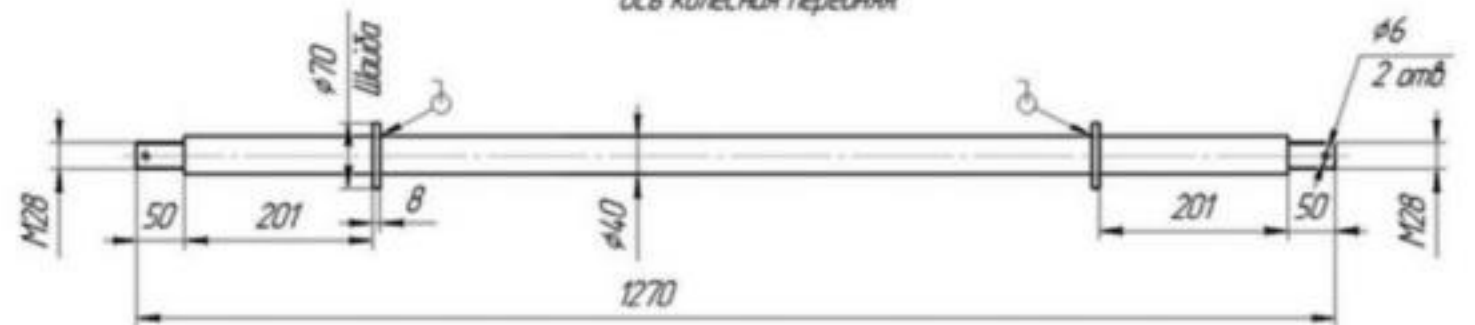

Ось колесная задняя

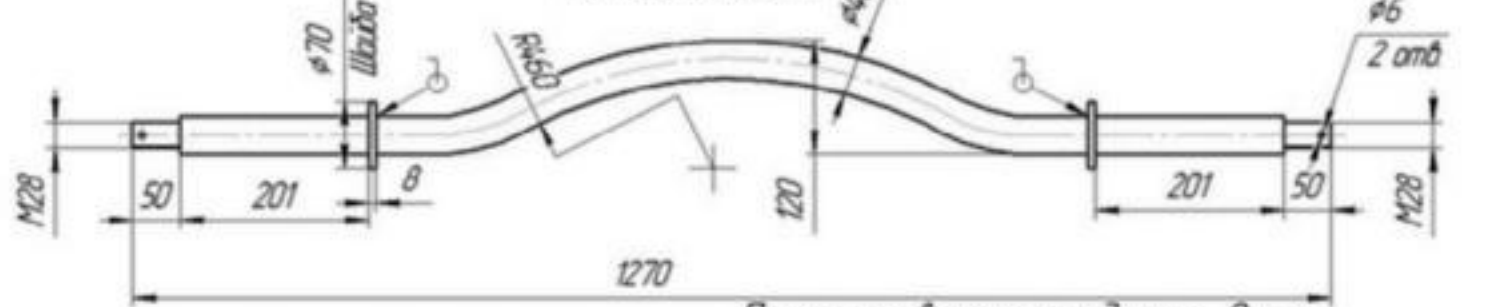

Пластины верхние подушек 2 шт.

Крючок жерди крайней - 2 шт.

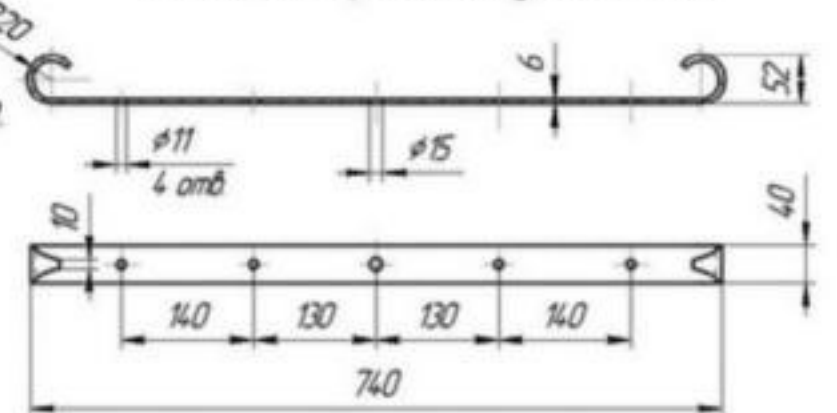
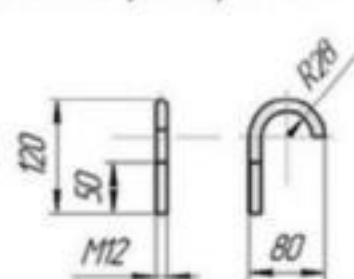

2

Альпийский луг

Схемы см.
на стр. 16

ЯРКАЯ ВЫШИВКА РАННЕГО УТРА В АЛЬПИЙСКИХ ЛУГАХ БУДЕТ ПОДНИМАТЬ ВАМ НАСТРОЕНИЕ КАЖДЫЙ ДЕНЬ.

Крест в две нити

GAMMA DMC

| | | | |
|----------|----------|-----------|--------------|
| 3048 156 | 0108 721 | 0032 920 | 3111 3807 |
| 3239 157 | 0803 738 | 3079 957 | 3209 3854 |
| 0420 310 | 3196 740 | 3210 977 | 0415 B5200 |
| 0120 321 | 3195 741 | 3156 3345 | Стежок назад |
| 0816 472 | 0308 791 | 3155 3346 | иглоку |
| 3167 520 | 0756 794 | 0614 3347 | 0803 738 |
| 0077 552 | 0026 823 | 0967 3753 | 0811 838 |
| 0011 606 | 0811 838 | 0048 3776 | |
| 0109 720 | 3159 907 | 3212 3777 | |

Антонина Авдеева,
г. Могилев



Сердечный привет

Цветочная миниатюра из букета фиалок в форме сердечка будет отлично смотреться на кармашке джинсовой куртки, поздравительной открытке или блокнотике.

Крест в две нити

GAMMA DMC

| | | | |
|----------|--------------------|---------------------|----------|
| 3107 209 | 0720 895 | Стежок назад иглоку | 0420 310 |
| 0420 310 | 3197 972 | 3108 327 | 0079 333 |
| 3108 327 | 0033 989 | 3111 793 | 0720 895 |
| 0079 333 | 0037 3609 | | |
| 0089 367 | 3109 3747 | | |
| 0217 433 | Французский узелок | | |
| 3111 793 | ● 0420 310 | | |

Наталья Буреаева,
г. Могилев. Фото автора

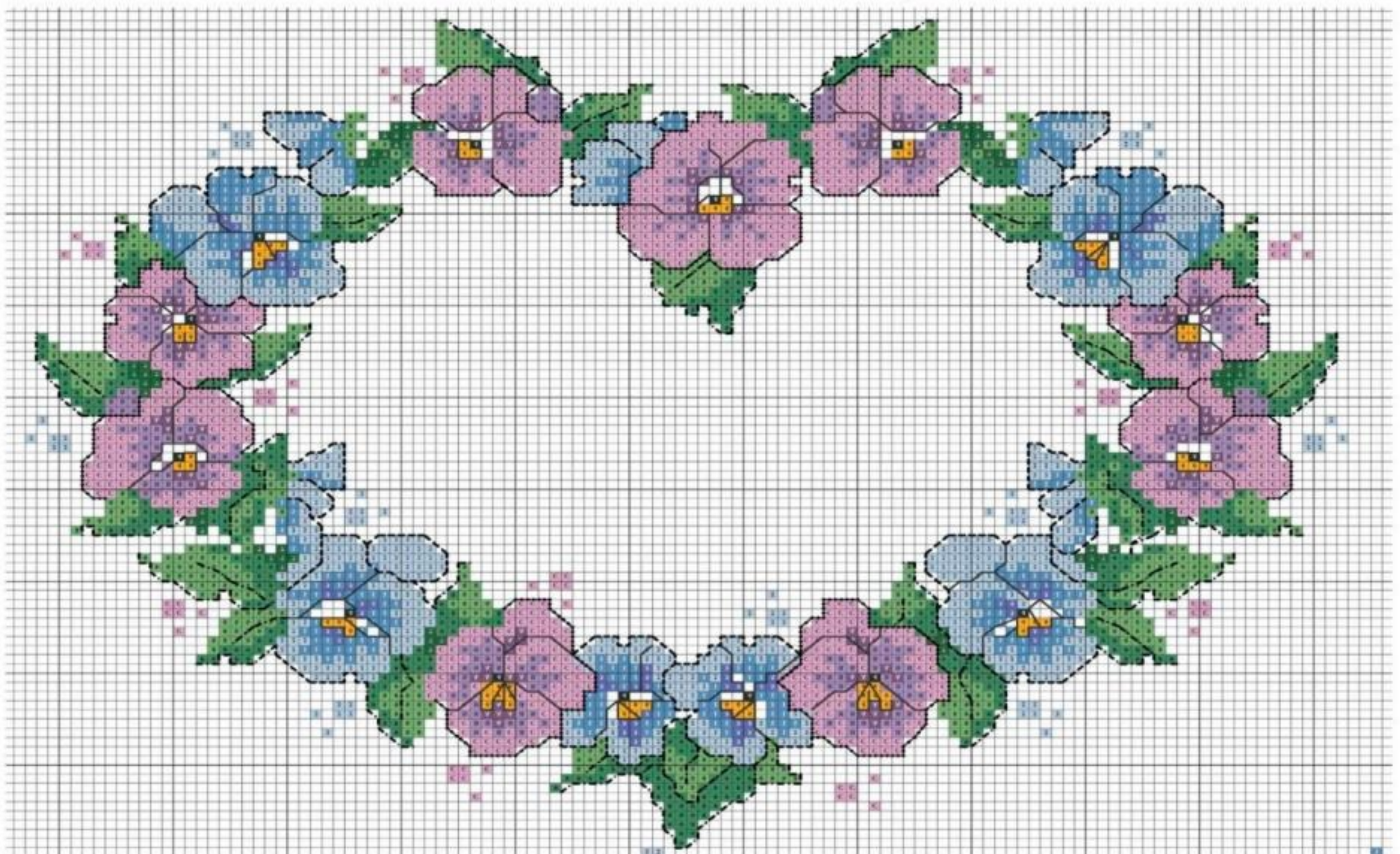

ДС идея с обложки

Шьем школьный рюкзак

Схемы см.
на стр. 15



РАБОТАЮ УЧИТЕЛЕМ ОБСЛУЖИВАЮЩЕГО ТРУДА БОЛЕЕ 30 ЛЕТ. НЕДАВНО СРЕДИ УЧЕБНЫХ ЗАВЕДЕНИЙ ПРОХОДИЛ ГОРОДСКОЙ КОНКУРС «ЯРМАРКА ИДЕЙ», В КОТОРОМ НАМ ПРЕДЛОЖИЛИ ПОУЧАСТВОВАТЬ. ВМЕСТЕ С АНАСТАСИЕЙ МИНОВОЙ, УЧАЩЕЙСЯ 8 КЛАССА, ПОДГОТОВИЛИ ТВОРЧЕСКИЙ ПРОЕКТ «НАБОР ТУРИСТА» И ПОЛУЧИЛИ ДИПЛОМ ПЕРВОЙ СТЕПЕНИ В НОМИНАЦИИ «ВТОРАЯ ЖИЗНЬ ВЕЩЕЙ». ОСНОВНАЯ СОСТАВЛЯЮЩАЯ ПРОЕКТА, КОНЕЧНО, РЮКЗАК, С КОТОРЫМ МОЖНО НЕ ТОЛЬКО ПОЙТИ В ПОХОД, НО И ИСПОЛЬЗОВАТЬ КАК ШКОЛЬНЫЙ.

Понадобится: две пары джинсовых брюк • 3 м декоративной тесьмы • 3 м ременной тесьмы • ткань для подкладки (мужская сорочка в полоску) • 4 застежки молния (одна 50 см и 3 по 20 см) • 3 пряжки для регулировки длины бретелей • 3 полукольца • синтепон • нитки швейные армированные светло-коричневые.

1. Раскроили детали рюкзака по **схеме 1 на стр. 15**.

2. Сшили бретели, вложив внутрь синтепон (**см. схему 2**) и ручку рюкзака, сложив ременную тесьму вдвое (**фото 1**).

3. Втачали молнию между заготовками **3а** и **3б** (**см. схему 1**) и настроили карман на лицевую деталь рюкзака (**фото 2**).



идея с обложки ДС



4. Подготовили боковую часть. Для этого втачали между деталями верхней планки застежку молнию (вход в рюкзак) (фото 3, 4). Настрочили к этой заготовке по обе стороны накладные карманы (фото 5, 6) и соединили полосу в кольцо.

5. Стачали переднюю часть с боковой по периметру (фото 7, 8).

6. К верхнему срезу задней части рюкзака притачали бретели и ручки. По боковым сторонам в нижних углах с помощью пряжек и полуколец закрепили лямки (фото 9).

7. Стачали по кругу заднюю и боковую деталь, предварительно расстегнув на последней молнию (фото 10). Вывернули рюкзак на лицевую (фото 11).

8. Выкроили подкладку из мужской сорочки. На переднюю и заднюю деталь настрочили по накладному карману (фото 12, 13). Сшили заготовки в той же последовательности, что и сам рюкзак, только без ручек, лямок и молнии в верхней части боковины (фото 14).

9. Готовую подкладку пришили вручную потайными стежками вдоль линии входа (фото 15).

10. Из остатков джинсовой ткани сшили косметичку и чехол для термоса (фото 16).

11. Такой набор выручит в туристическом походе или дальней поездке, а рюкзак можно брать с собой на любую прогулку или в школу.

Нина Ольховская,
преподаватель обслуживающего труда
ГУО «СШ №39»,
г. Могилев.
Фото автора



Платье-халат

Схемы см.
на стр. 15

ЭТО ПЛАТЬЕ ВПОЛНЕ МОЖЕТ ИГРАТЬ РОЛЬ КАК УДОБНОГО ДОМАШНЕГО ХАЛАТИКА, ТАК И ПЛЯЖНОГО САРАФАНА, ДА И ПРОСТО ПОВСЕДНЕВНОГО ПЛАТЬЯ С ЗАСТЕЖКОЙ НА ПРОБИВНЫЕ КНОПКИ.

Размер: 52.

Понадобится: от 1,5 до 2 м ткани при ширине 150 см (в зависимости от длины изделия) — у меня ушло 4 м жатого хлопка при ширине 90 см • 2 м косой бейки х/б • 1 м кружева • 10 пуговиц • флизелин.

Раскрой

Строим выкройку (см. схемы 1, 2 на стр. 15). Выкраиваем из ткани спинку (1 дет. со сгибом или 2 дет. со швом), полочки (2 дет.), пояс (1 дет. 12x200 см — в готовом виде 5x200 см). Припуски на швы и подгибку — 1,5 см по всем срезам, кроме вертикального среза полочек, который кроится без припусков.

Важно!

Обязательно переносим с выкройки на ткань разметку притачивания пояса.

Пошив

1. Стачиваем плечевые швы, разутюживаем и обметываем.
2. Косыми бейками обрабатываем проймы платья (у меня бейка выполняет роль канта).
3. Стачиваем боковые швы, выполнив закрепку у проймы, разутюживаем и обметываем срезы.
4. Цельнокроеные подборт застежки отворачиваем на изнанку, приутюживаем, отворачиваем еще раз и притачиваем в край планки застежки к платью. Размечаем сразу середину каждой планки — линию совмещения полочек и линию пришивания пуговиц.
5. Горловину обрабатываем косой бейкой. Для этого приклады-

ваем ее лицевой стороной к изнанке платья, отворачиваем один припуск и, уравнив срезы бейки и горловины, притачиваем, слегка подтягивая косую. У краев бортов оставляем кончики обтачки не менее 2 см. Загибаем их внутрь, огибая края бортов, и заметываем. К свободному длинному краю косой бейки приметываем кружево, подкладывая его под сгиб бейки. Последнюю перегибаем пополам, огибая срез горловины, и притачиваем в край, одновременно фиксируя строчкой кружево.

6. Присобираем платье по разметке пояса.

7. Деталь пояса чисто вытачиваем по всем срезам. Флизелином проклеиваем предварительно (по желанию) только ту часть пояса, которая не будет завязываться (равную обхвату талии минус 10-12 см). Отутюживаем деталь.

8. Прикалываем пояс по разметке, не доходя до линии середины переда 5 см. Примеряем. Если требуется корректировка, можно отодвинуть вертикальный шов пояса больше, чем на 5 см, либо сильнее-слабее затянуть стягивающие нити. Обязательно проверяем расположение пояса: насколько удобен уровень талии, так как платье может быть и слегка с напуском, и строго по фигуре в вертикальных мерках. Притачиваем пояс.

9. Подшиваем низ платья любым удобным способом (у меня — обметка на оверлоке, подгибка на 1 см и строчка в край).

10. Прометываем на правой полочке петли под пуговицы. Пришиваем их. Платье готово.

Светлана Кривобокова,
г. Ростов-на-Дону.
Фото автора



СХЕМЫ И ВЫШИВКИ ДС

Чайный домик (стр. 3)

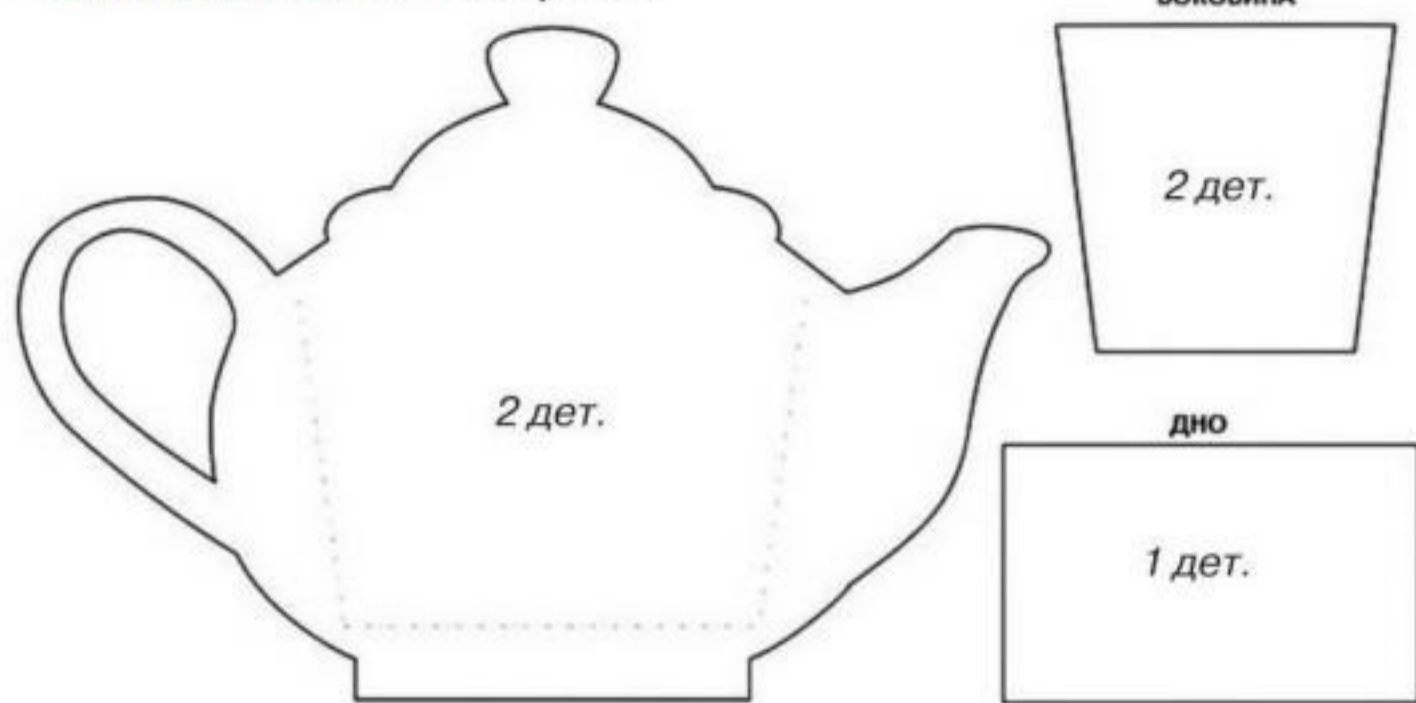

Шьем школьный рюкзак (стр. 12)

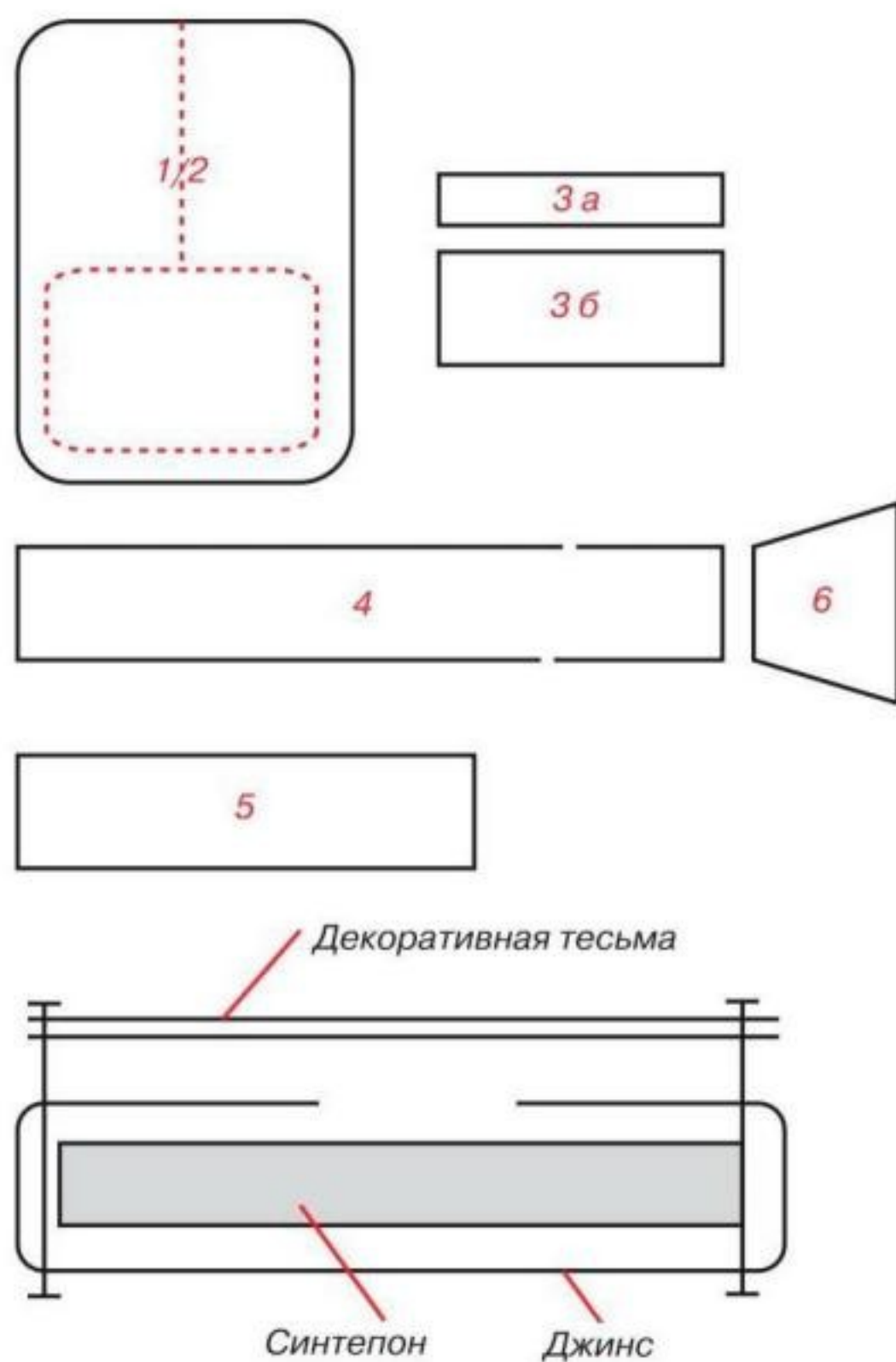

Кухонная мебель (стр. 6)



1-передняя дет.; 3а, 3б-дет. кармана; 4- боковая дет. (ширина 10 см, длина равна периметру дет. 1); 5-бретели (2 дет. ширина 8 см); боковые дет. (2 дет.)

Платье-халат (стр. 14)

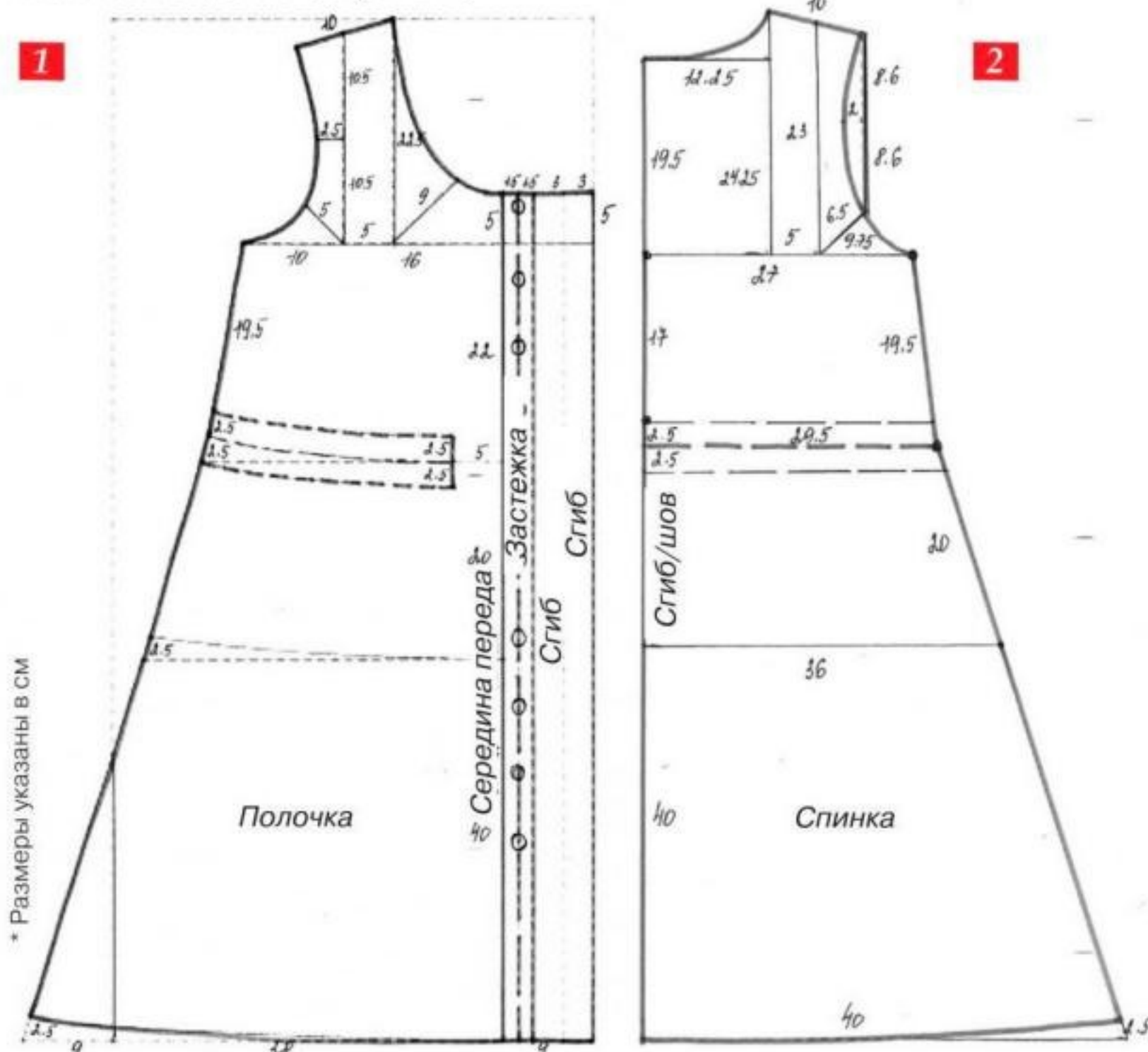

Тропический душ (стр. 22)



«Альпийский луг»

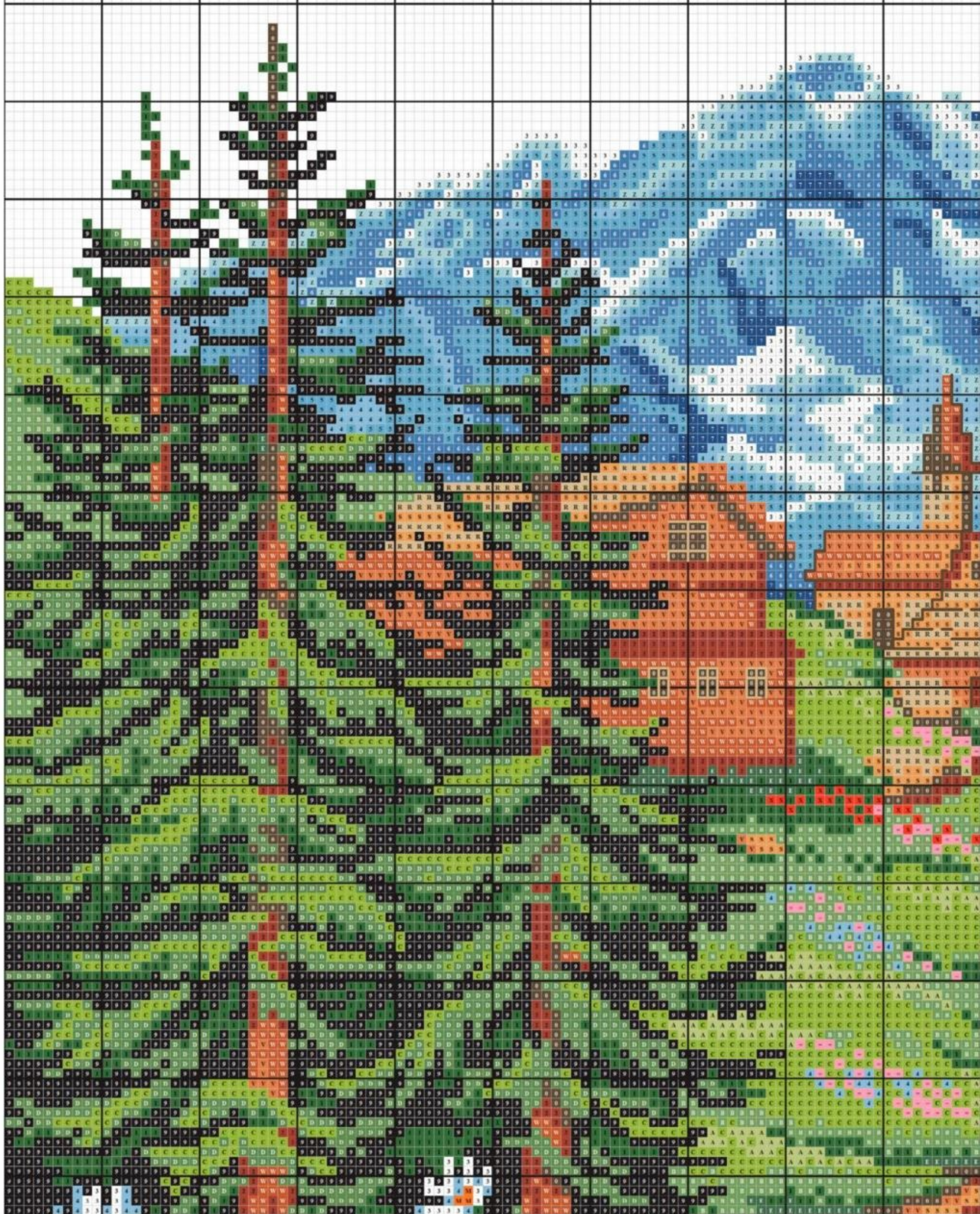

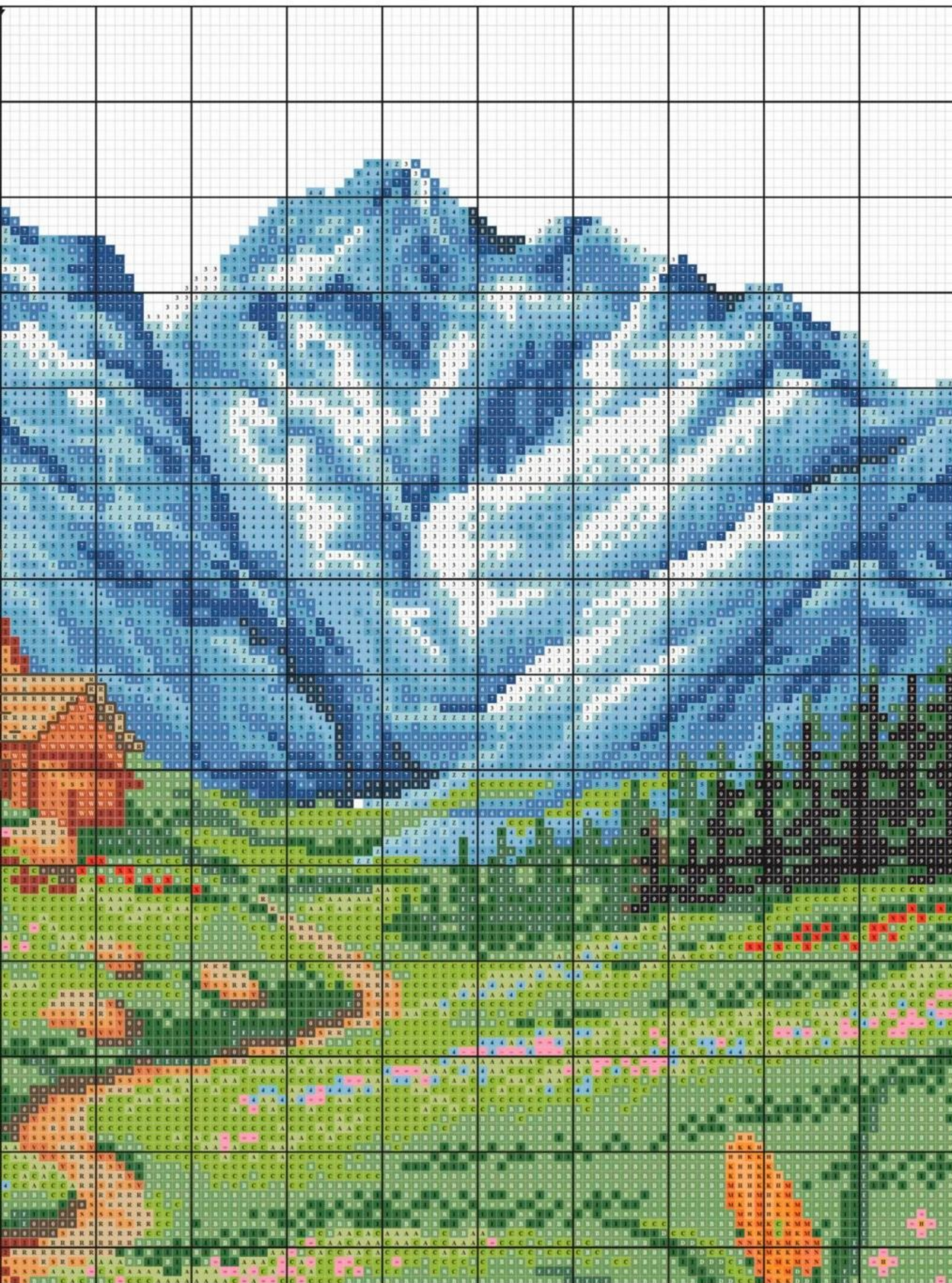

Ажурный топ (стр. 19)

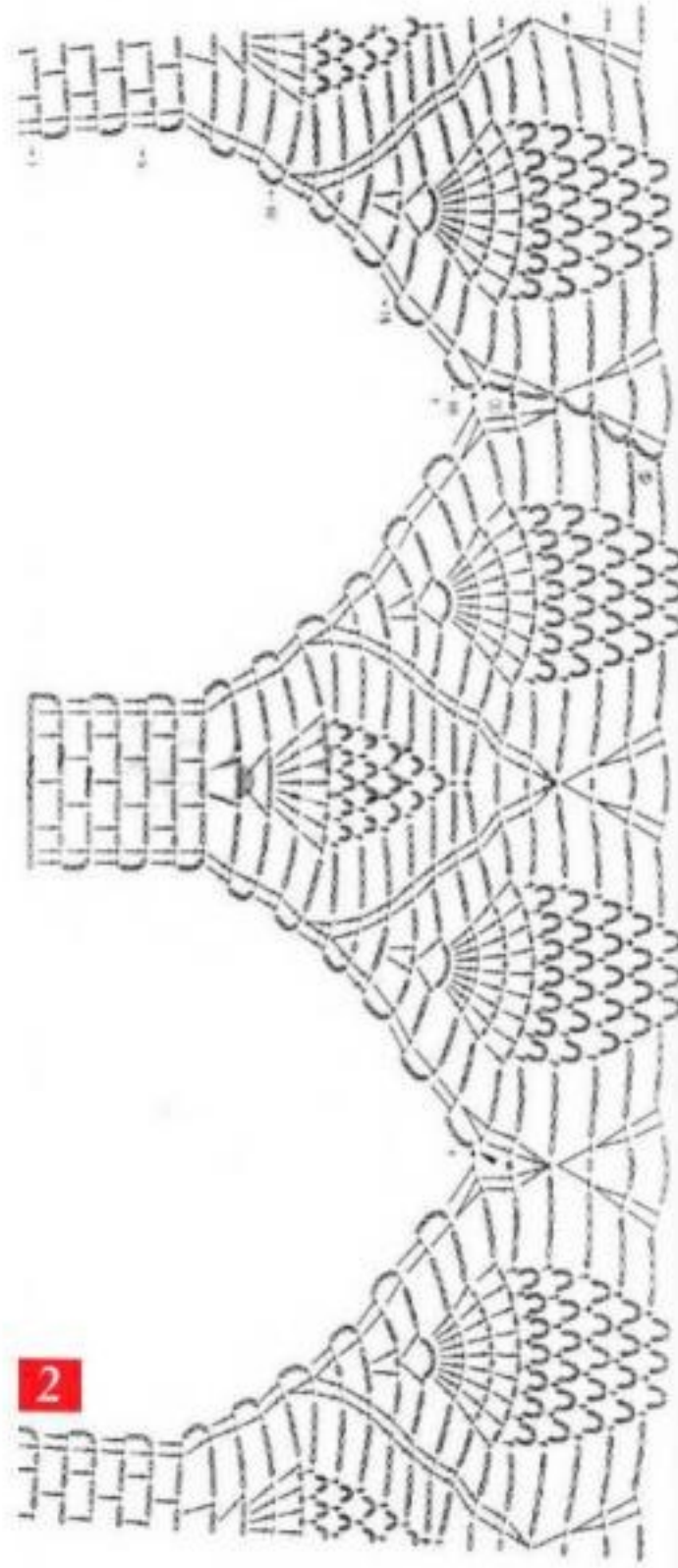
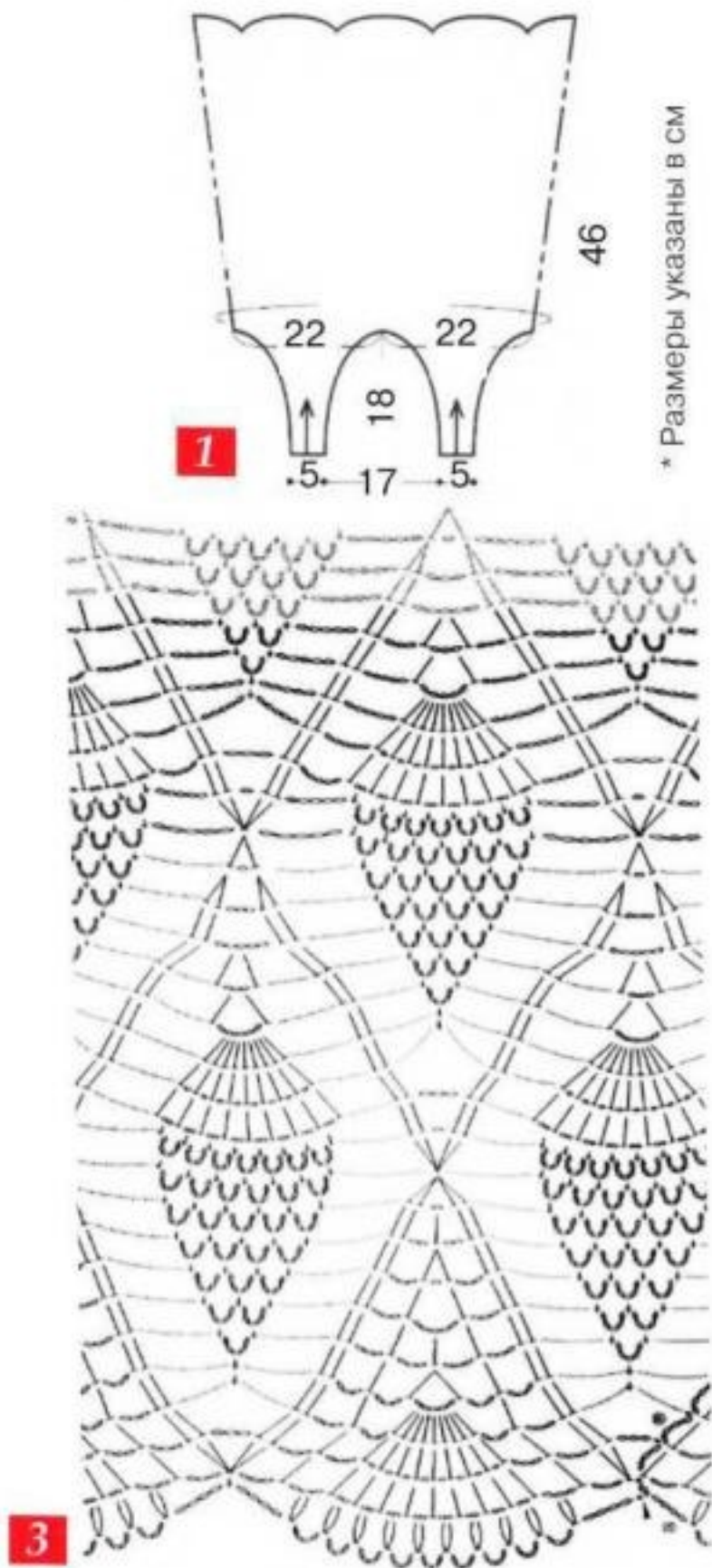

Условные обозначения:
 † - ст. б/н; ○ - в.п.; † - ст. с/н;

Радужная туника (стр. 19)

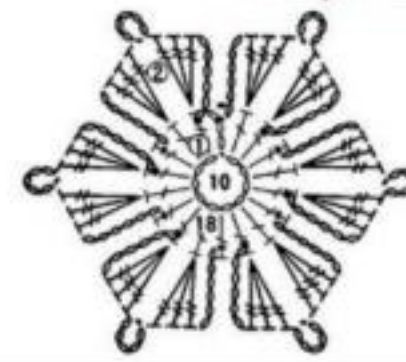

Условные обозначения:
 † - ст. с/н;
 ○ - в.п.;
 † - ст. с 2/н.;

Блуза «Васильки» (стр. 19)

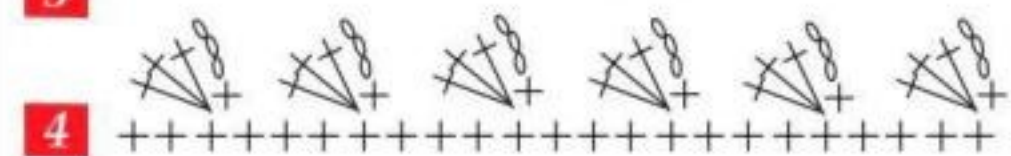
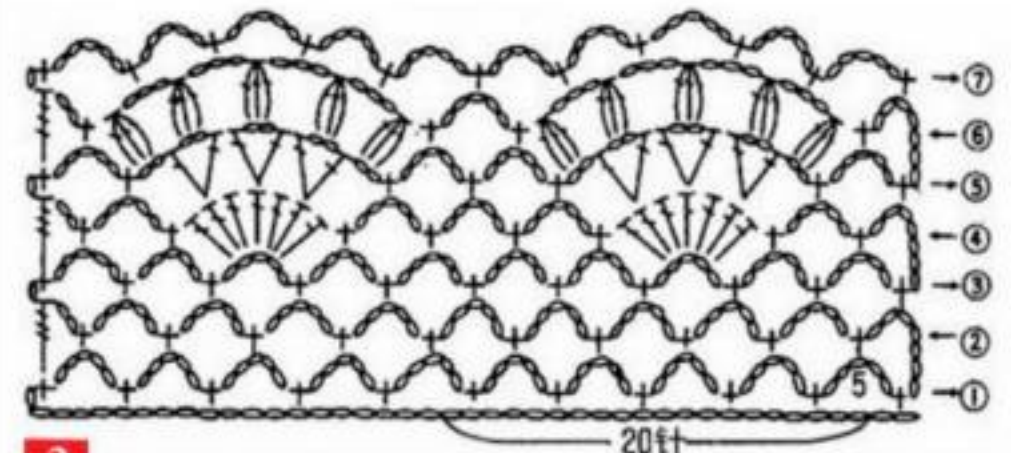
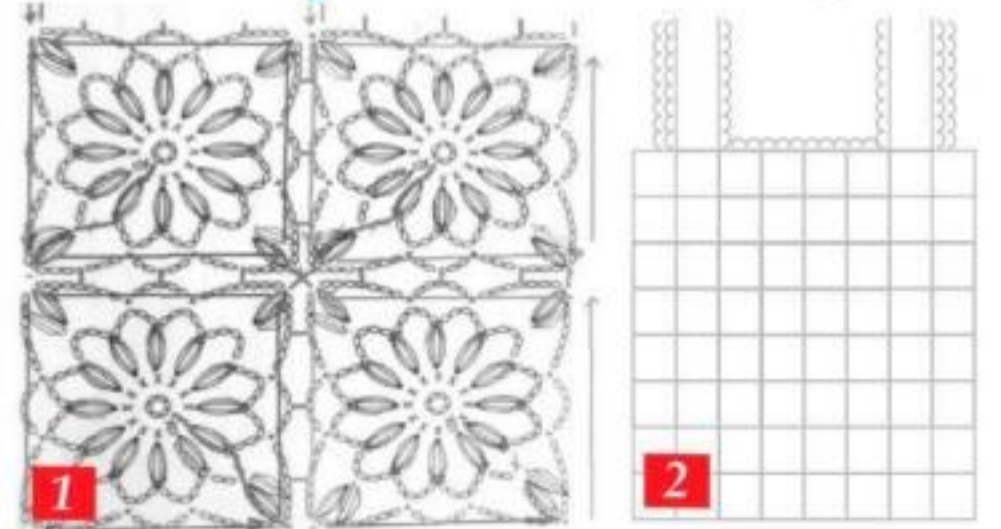

Условные обозначения:
 + - ст. б/н; ○ - в.п.; † - ст. с/н.;

Пуловер и платье «Лилия» (стр. 20)

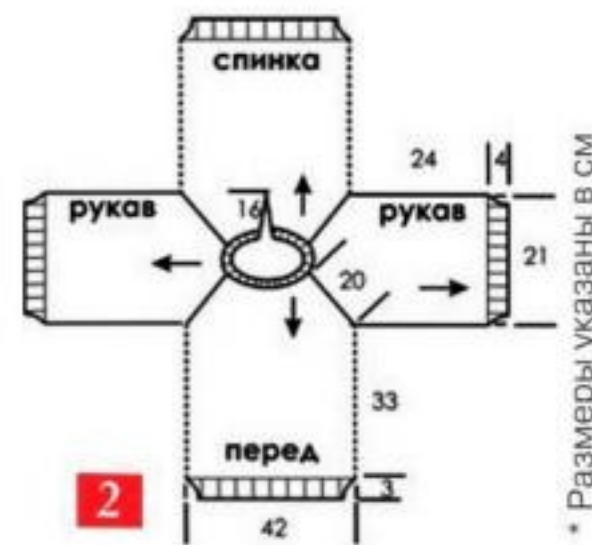
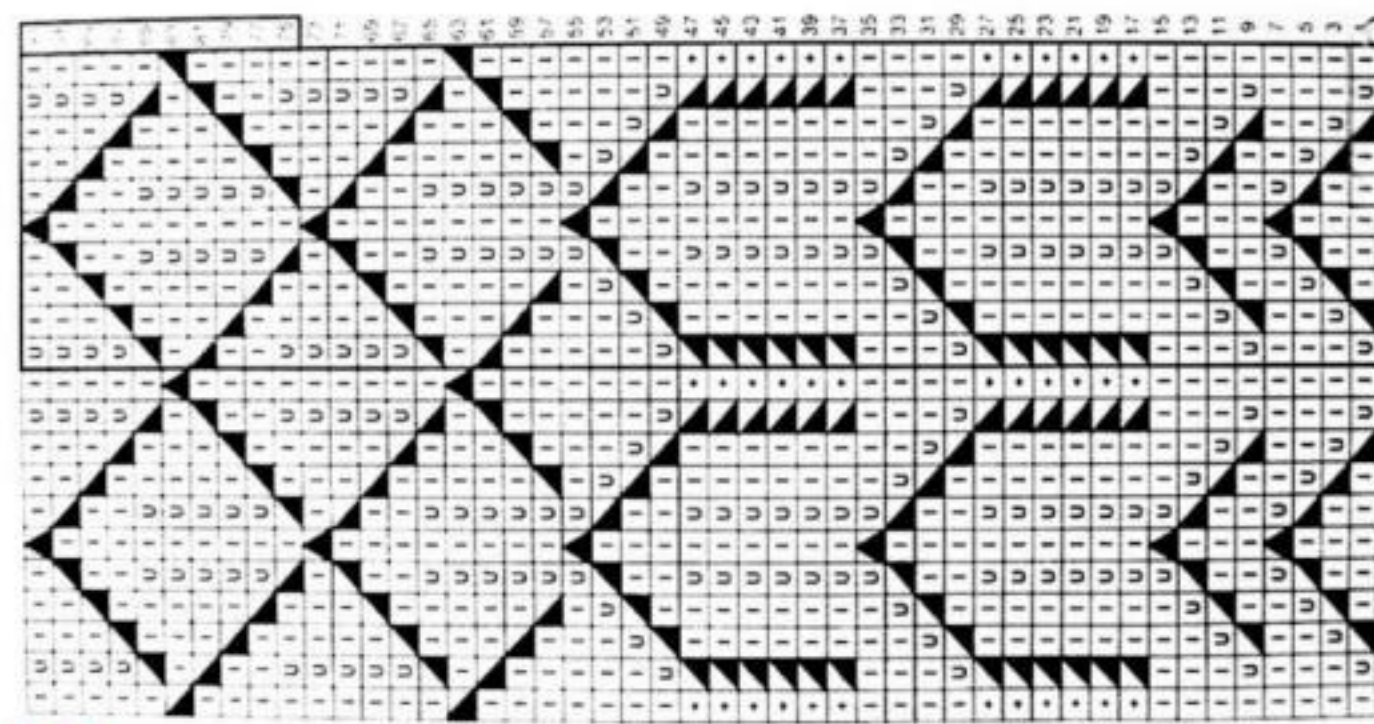
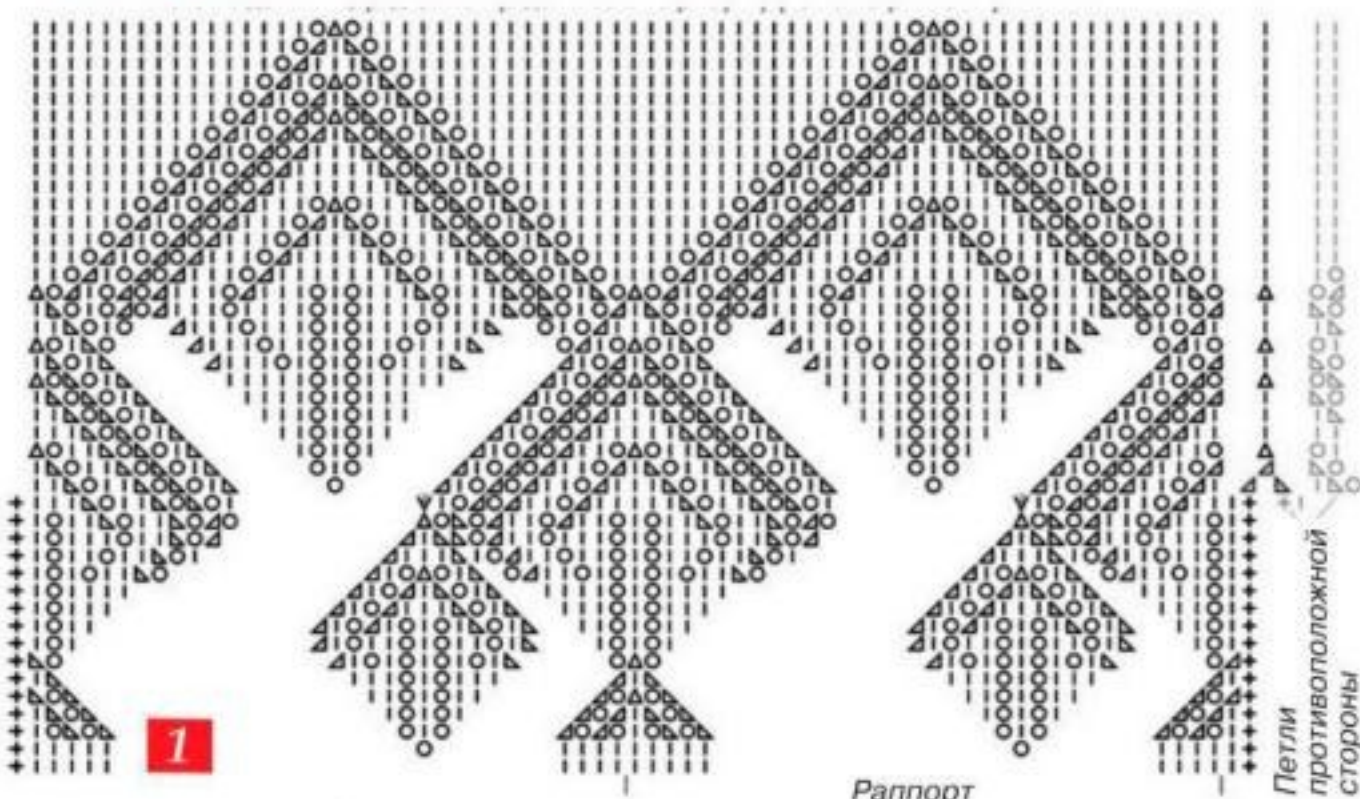

Условные обозначения:
 + - кром. п.; - - изн. п.;
 | - лиц. п.; ○ - накид;
 ▲ - 3 вместе лиц.;
 ▽ - 2 вместе лиц. с наклоном вправо; ▽ - 2 вместе лиц. с наклоном влево;
 ∇ - из 1 п. провяз.: 1 лиц. п., накид

Условные обозначения:
 □ - лиц. п.;
 ○ - изн. п.;
 ◻ - накид;
 ▲ - 3 вместе лиц. (средняя п. сверху);
 ▽ - 2 вместе лиц. с накидом вправо;
 ▽ - 2 вместе лиц. с накидом влево;
 ◻ - лиц. с лиц. и с изн. стороны

Клумба «Лягушка» (стр. 24)

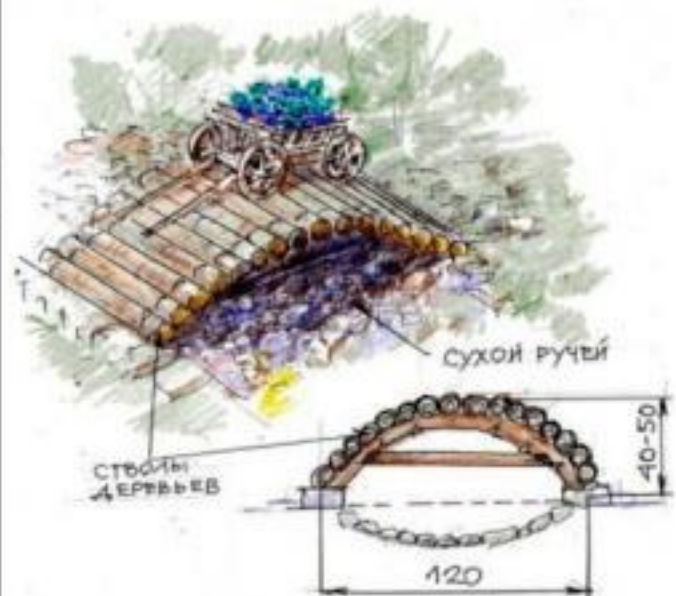

* Размеры указаны в см

Ажурный топ

Казалось бы, всем вязальщицам известные «ананасы», крупная вязка, толстая хлопковая пряжа. Но этот розовый цвет меня покори́л, от него рождается тепло, которое греет изнутри.

Понадобилось: 5 мотков египетского хлопка (120 м/50 г) • крючок №3.

Построила выкройку (см. схему 1 на стр. 18). Связала две части полочки по схеме 2. Соединила заготовки переда и вязала единым полотном до проймы. Спинку вязала аналогично. Затем соединила детали в одно полотно и вязала по кругу поворотными р. по схеме 3. Готовый топ можно носить поверх тонкой белой блузы.

Екатерина Карелина,
г. Ялта.
Фото автора



Схемы см.
на стр. 18

Радужная туника

Нежные тона переплелись в единое полотно. Такая обновка непременно украсит ваш гардероб.

Понадобилось: 2 мотка хлопковой пряжи Ализи мисс секционного окрашивания (280 м/50 г) • 3 однотонных мотка (сиреневый, бежевый и голубой) • остатки пряжи розового льна • крючок №1,25.

Связала два сиреневых шнура из 4 ст. с/н длиной по 110 см. От них вязала филейной сеткой, поперечным способом пряжей секционного крашения поочередно, сначала левую половину туники, затем правую. Сложила каждую заготовку пополам и выполнила боковые швы. Вставки между двумя частями изделия (на спинку и перед) связала из мотивов по схеме на стр. 18. Чередовала в работе разные однотонные цвета пряжи, присоединяя мотивы друг к другу в последнем ряду. Бахромушнурочки связала пышными ст. и закрепила по низу изделия.



Схемы см.
на стр. 18

Надежда Северюхина,
г. Лысьва Пермского края.
Фото автора



Схемы см.
на стр. 18

Блуза «Васильки»

Красивая яркая блуза ручной работы, связанная крючком отдельными мотивами, не оставит никого равнодушным.

Размер: 48-50.

Понадобилось: по 250 г пряжи Коко вита голубого и черного цвета (100% хлопок; 240 м/50 г) • крючок №2.

■ Связала 64 мотива по схеме 1 на стр. 18 (у меня размер квадратного элемента 5x5 см). Соединила их по выкройке (см. схему 2) в последнем круговом р. с помощью зацепов, как показано на схеме 1. Первый и второй р. вязала голубой нитью, последний — черной.

■ Бретели связала черной

пряжей. Для каждой закрепила нить на расстоянии 6 см от бокового шва и выполнила 15 ст. с/н на ширину 4,5 см. Через 33 см закончила вязание детали. Аналогично выполнила вторую. После примерки пришила их к спинке. Внешние края лямок обвязала по схеме 3.

■ Вырез горловины (внутренний край бретелек) и низ топа оформила узором по схеме 4.

Лилия Габдулкадирова,
г. Альметьевск.
Фото автора

Пуловер и платье «Лилия»

Схемы см.
на стр. 18

В ВЯЗАНИИ НЕТ ИЗЯЩНЕЕ УЗОРОВ, ЧЕМ ПЛАВНЫЕ ПРИРОДНЫЕ ИЗГИБЫ ЦВЕТОЧНЫХ ЛЕПЕСТКОВ. НЕЖНЫЙ РАСТИТЕЛЬНЫЙ ДЕКОР НА КОКЕТКЕ УКРАСИТ СОБОЙ ПЛАТЬЕ ЛИБО ТОП.



Понадобилось: пряжа Gazzal baby cotton (60% хлопок, 40% акрил; 225 м/50 г) • для платья: бобинная пряжа Итальянский бамбук (1700 м/100 г) • спицы №2,5.

Размер: 42-44.
Пуловер

■ Вязала изделие сверху вниз круговыми р. (см. схему 1 на стр. 18). Начала с воротника лиц. гл. (можно плат. вяз., резинкой 1x1). Для этого набрала крючком 90 в.п. вспомогательной нитью (потом эту нить распустила) и получила открытые п. Далее рабочей нитью набрала по цепочке снизу 90 п. и вязала по кругу 20 р. лиц. гл. (по желанию можно больше).

■ Распустила кромку (п., которые набрала крючком), подняла п., сложила полотно пополам и провязала по 2 п. вместе. Получилась красивая горловина. Далее вязала узор кокетки по схеме 2, начиная с центра спинки. Он расширяется по мере вязания, поэтому выполняла его строго по узору. Высота кокетки примерно 19-19,5 см, поэтому недостающие сантиметры довязала лиц. гл. Кокетка готова.

■ Перешла к формированию ростка, распределив получившиеся 340 п. след. образом: 109 п. спинки, 61 п. рукава, 109 п. переда, 61 п. рукава (фото 1). Росток выполнила, провязав 10-15 р. поворотными р. только по спинке (109 п.). Закончила вязание на центре спинки. Затем вязала след. образом: 55 п. половины спинки, 61 п. рукава перенесла на доп. нить, набрала на спицу 11 п. для проймы, провязала



109 п. переда, 61 п. второго рукава сняла на доп. нить, набрала 11 п. для проймы и провязала оставшиеся 54 п. спинки. Затем соединила вязание в круг и продолжила на нужную длину. Для низа кофты провязала 5-6 р. плат. вяз. и закрыла п. крючком.

■ Далее вязала рукава. Для этого подняла на спицу п. с доп. нити, п. ростка по спинке, п. проймы и 2-3 п. с другой стороны рукава. За центр рукава приняла среднюю п. из 11 п. проймы (у меня 6-я п.). В итоге получила примерно 78-80 п. Провязала 5-6 р. плат. вяз. (фото 2).

Кстати

Можно продолжить вязание рукава и выполнить его на три четверти или полной длины.

Платье

Изделие вязала нитью в 6 сложений. По аналогии с топом связала кокетку. Отличие в том, что, провязав 10 р. после подрезов, приталила изделие. Для этого равномерно убавила 5x1 п. в каждом 4-м р. (20 п.) с обеих сторон (спинки и переда). Провязала таким образом 20 р., а затем также равномерно прибавила в каждом 8-м р. эти 20 п. Далее вязала юбку узором по схеме 3 с 1-го р. по 15-й (6 раппортов), с 16-го по 55-й р. (2 раппорта) до желаемой длины. Обновка готова (фото 3).

Илона Татарко,
стм. Белики Полтавской обл.
Фото автора

**LIBRE
DERM**

LABORATORIES

Только то, что
нужно твоей коже

Реклама.

ООО «КОСМЕТИК-СЕРВИС», МО, г. Подольск, ул. Комсомольская, д.1, пом.1, пом.38, ОГРН 1165074051757.

*По результатам проведенного исследования на 21 женщине.

БУДЬ ХИТРЕЕ ВОЗРАСТА!

В СВОИ 44 Я ВЫГЛЯЖУ НА 30

Певица Лика Стар



КРЕМ-ЭКСПЕРТ СТВОЛОВЫЕ КЛЕТКИ ВИНОГРАДА LIBREDERM

Инновационная формула с биокомплексом стволовых клеток винограда запускает процессы омоложения кожи. Без парабенов и красителей. **Клинически доказанная эффективность: у 95% женщин кожа стала более гладкая, без морщин.***

Покупайте в аптеках, бутиках Librederm и на сайте librederm.ru



Окончание. Начало в «ДС» № 15.

«Тропический душ» в ванной

КОНКУРС!

На заключительном этапе ремонта в ванной решил установить душ. Банальные конструкции с загибом сверху не нравились, хотелось чего-то практичного, но и чтобы выглядело красиво. В магазине обратил внимание на разборную душевую стойку с прямым жестким держателем. Идея создания душа созрела в голове моментально.

■ Решил установить держатель на стене вместо старого смесителя, а его верхнюю часть замаскировать подвесным потолком.
■ Такой вариант помог решить вопрос с освещением. Потолок опустил не по всей площади, а только над самой ванной. И светильники (три штуки) разместил по краю. Они же задавали тот уровень, на который опустится потолок, так как лампы в них со стандартными мини-цоколями Е14.

Облицовка плиткой

■ Основную стену выкладывал плиткой от центра, чтобы по краям разместить декоративные элементы.
■ Загерметизировал ванну со стороны прилегающих стен. Выложил бордюр (фото 1) и от него продолжил выкладывать порядовку, фиксируя плитку на плиточный клей (фото 2). Когда вся ванная комната была выложена плиткой, смонтировал подвесной потолок из металлического профиля и влагостойкого гипсокартона (фото 3). В каркасе потолка зафиксировал душевую трубу и лейку.

Установка душа

■ Чтобы было проще работать, подготовил чертеж (см. рис. на стр. 15). Определил положение нижнего крепления душе-

вой стойки и зафиксировал его (фото 4).

■ Затем отметил положение верхнего уголка и прикрепил его к стене на жидкие гвозди. В потолочной панели разметил и просверлил отверстие для прохода душевой стойки. Аналогично в таких же панелях разметил отверстия под стойку, выход для лейки и под плафоны.

■ Все панели приклеил к гипсокартону Моментом. Закрепил на стене душевую стойку и подсоединил ее к смесителю (фото 5).

■ Чтобы закрыть в потолке отверстие для стойки, использовал хромированный фиксатор для труб (фото 6). Торец опущенной части потолка закрыл гипсокартоном и облицовал кафельной плиткой, зафиксировав ее на жидкие гвозди (фото 7).

■ Затем зашил остальной потолок плиткой и установил потолочные молдинги, придающие законченный вид интерьеру ванной комнаты (фото 8).

■ Справа от лейки закрепил к потолку одну направляющую для сушки белья, вторую зафиксировал на правой боковой стене. Для удобства пользования ванной установил ручку на стене (фото 9). Полотенцесушитель замаскировал навесным шкафчиком.

Вячеслав Василенко,
г. Челябинск.
Фото автора





Электротерка для яблок

В ДС № 22 ЗА 2018 ГОД ПРОЧЕЛ СТАТЬЮ «ЯБЛОКИ НЕ ПРОПАДУТ». АВТОР РАССКАЗАЛ, КАК ИЗ ПОДРУЧНЫХ МАТЕРИАЛОВ СМАСТЕРИЛ ЭЛЕКТРОТЕРКУ ДЛЯ ЯБЛОК. В ПРОДОЛЖЕНИЕ ТЕМЫ ПРЕДЛАГАЮ НЕМНОГО УПРОЩЕННЫЙ СПОСОБ ИЗГОТОВЛЕНИЯ ПОХОЖЕГО АГРЕГАТА.

Изготовление

■ Электродвигатель от старой стиральной машинки закрепил на краю небольшой скамейки, используя винты и полосу жести (**фото 1**).

■ Из листовой нержавеющей стали вырезал две одинаковые заготовки в виде трапеций. Кромки каждой обработал напильником. В одной заготовке, отступив от вершины примерно 15 см, просверлил отверстие, диаметром чуть больше диаметра вала двигателя. Готовую деталь гайками прикрутил к мотору (**фото 2**) вершиной вниз.

■ Из бруска сечением 10х10 см и длиной 10 см выто-



чил цилиндр и закрепил на нем саморезами изготовленную из полосы нержавеющей стали терку. Готовый барабанчик зафиксировал на валу электродвигателя. Для этого просверлил по центру цилиндра отверстие нужного диаметра, смазал его эпоксидным

двухкомпонентным клеем и нанизал деталь на вал. Используя рейки шириной 10 см, прикрутил саморезами вторую трапецию из нержавеющей стали (**фото 3**).

■ Чтобы приспособлением было удобно пользоваться, дополнил двигатель включателем. К проводам

мотора подсоединил сначала пускозащитное реле (**фото 4**), затем к контактам последнего подключил через обычный выключатель (**фото 5**) провод с вилкой.

Применение

У яблок удаляю сердцевину и нарезаю их на четыре части. Подключаю электротерку к сети и запускаю двигатель. Забрасываю дольки в кожух и прижимаю их к вращающемуся цилиндру деревянным бруском. Измельченный продукт осыпается в подставленную снизу емкость.

Александр Макаренко, г. Орша.

Фото Николая Головачёва

Плодоъемник из трубы

Каждый дачник согласится, что плодоъемник — полезная в хозяйстве вещь. Такой инструмент можно купить в магазине либо сэкономить и смастерить его из подручных материалов, например, из пластиковой трубы.

■ Взял отрезок трубы длиной 60 см. С одной стороны кромку нарезал на зубья длиной 3 см (**фото 1**), прогрел их над газовой плитой, следя за тем, чтобы не расплавились, и загнул внутрь (**фото 2**), это дно будущего плодоъемника.

■ С другой стороны нарисовал на трубе завиток, похожий на крючок, и по разметке ножом вырезал канавку. Отступив от ее кончика в обе стороны примерно по 6 мм, выполнил прорезы и продел в них лезвие канцелярского ножа (**фото 3**).

■ Из той же трубы вырезал квадрат со стороной 15 см. По центру прогрел его над огнем и обогнул им металлический прут. Когда деталь остыла, закрепил ею на плодоъемнике отрезок трубы, в который затем вставил деревянный черенок нужной длины. Инструмент готов.

■ Чтобы снять яблоко, подношу к нему плодоъемник так, чтобы фрукт оказался внутри трубы, а в канавку попал хвостик. Подвожу к нему лезвие и слегка дергаю на себя.

Виктор Лукашов, г. Белая церковь.

Фото автора



Клумба «Лягушка-путешественница»

Решил в этом году благоустроить небольшой уголок в саду. Вспомнил, что где-то видел ручей, но не с водой, а сухой — просто выложенный камнем. Этот вариант показался мне несложным в исполнении. Повторил композицию на своем участке и дополнил ее забавной клумбой.

■ Для русла ручья собрал камни разного размера. В сарае дожидались своего часа стволы тонких деревьев, пустил их на строительство мостика.

■ Нарисовал эскиз будущего украшения участка (см. рис. на стр. 18), чтобы определить примерное количество материалов.

■ На земле, используя шнур и колышки, наметил форму будущего ручья и выкопал небольшой котлован глубиной 20 см. Выровнял дно, застелил его пленкой (она не даст расти сорнякам), с обеих сторон (по «берегам») вставил полосы из жести. Уложил в один слой камни.

■ Из привезенных на дрова бревен выбрал два неровных ствола в виде дуги, немного подрезал их по длине

и уложил «над ручьем» на расстоянии 70 см друг от друга, это основание мостика, его можно изготовить из досок или бруса.

■ Заранее заготовленные стволы нарезал на заготовки длиной 100-120 см. Затем прибил детали гвоздями к основанию, укладывая вплотную друг к другу, дополнительно связал их проволокой по краям. Мост готов, осталось дополнить композицию клумбой.

■ В прошлом году купил на ярмарке столярного искусства декоративную телегу, уж очень она мне понравилась. Долго думал, где ее «припарковать», а тут и место нашлось. Установил повозку на мостике и «запряг» в нее пластиковую покупную лягушку. На телеге закрепил ящик с цветами.



Виктор Страшнов,
г. Москва.
Фото автора

Дорожка «Бабочки в саду»

После строительства бани и печи для нее осталось много камней разного размера. Муж собирался вывезти их в карьер, но я вспомнила, что давно хотела сделать в саду дорожку. В результате камешкам нашлось достойное применение.



■ Муж вырезал дерн в форме бабочек примерно на одинаковом расстоянии друг от друга. Всего получилось семь углублений-насекомых.

■ Затем приготовил цементно-песчаный раствор в пропорции 1:3 и залил им ямы.

■ Пока смесь не затвердела, в каждой форме выложила бабочек, подбирая камешки подходящего размера и цвета. Теперь в моем саду лето круглый год.

Наталья Захарченко,
пгт. Бродянка Киевской обл.
Фото автора

А Я делаю так!

Раз — дощечка, два — дощечка...

Между задним входом в дом и газонной лужайкой после ремонта канализации и пересадки кустарника образовался участок открытой земли. После дождей в помещение попадала грязь. Выложил в этом месте временный деревянный переход.



■ Расчистил и выровнял площадку от отмостки до газона. Ее ширину определил, ориентируясь на длину брусков, которыми решил выложить переход. Лишний песок вывез за пределы участка.

■ На утрамбованную поверхность уложил вплотную ряд предварительно пропитанных антисептиком брусков сечением 80x40 мм. По обе стороны от него разложил камни, поставил в качестве декора старый чайник и металлическое ведро. Жена высадила цветы. В итоге с минимальными затратами у нас получился небольшой «портал» из дома в сад.

Максим Котунивский,
г. Комсомольск Полтавской обл.
Фото автора



Схемы см.
на стр. 10

Начало. Продолжение в «ДС» № 17

Телега «Сибирский Ходок»

КАК-ТО ЗНАКОМЫЙ ПРИВЕЗ МНЕ КАРКАС СТАРОЙ КОННОЙ ТЕЛЕГИ И ПОПРОСИЛ ЕГО ВОССТАНОВИТЬ, ТАК КАК ПОВОЗКА ЕМУ НЕОБХОДИМА В ХОЗЯЙСТВЕ. ОСМОТРЕВ ПРИВЕЗЕННУЮ КОНСТРУКЦИЮ, ПОНЯЛ — БОЛЬШИНСТВО УЗЛОВ НУЖНО ИЗГОТАВЛИВАТЬ ЗАНОВО. С УДОВОЛЬСТВИЕМ СОГЛАСИЛСЯ ПОМОЧЬ И ВЗЯЛСЯ ЗА РАБОТУ.

■ Подготовил чертежи всей конструкции (см. рис. 1 на стр. 10) и отдельных ее узлов (рис. 2). Заказал на пилораме березовые доски сечением 150x50 мм. Сложили их в штабель для просушки на всю зиму. В лесу заготовил березовые жерди диаметром не менее 80 мм и длиной 3-3,5 м. Всего потребовалось 15 шт. Привез их домой, ошкурил и сложил под навес сушиться.

■ По чертежу изготовил две пары деревянных колес — передние d 600 мм и задние d 750 мм. Каждое окантовал металлической полосой. Из металлического прута изготовил переднюю ось, а к задней (осталась от старой повозки) приварил новые резьбовые концы и упорные кольца, собрал передний и задний мосты. Переднюю и заднюю грядки выпилил из березовой доски 50x150 мм, согласно эскизу (рис. 2). Парные детали сбил вместе на большие стальные гвозди, промазав кле-

ем ПВА предварительно просверленные отверстия. Разметил и просверлил перьевым сверлом d 30 мм по 6 отверстий под продольные жерди в верхней части каждой грядки.

■ Установил на опорную доску нижний опорно-поворотный диск. Разметил и просверлил отверстия d 11 мм под крепежные вертикальные шпильки и под болты кованых упоров.

■ Плотнo затянул гайки и закрепил к оси на четыре стремянки через скобы-серьги (фото 1). К передней грядке прикрепил верхний опорно-поворотный диск и верхнюю накладную стальную пластину с ушками под крайние жерди. Все необходимые отверстия сверлил по месту.

■ По оси симметрии в грядке и опорной доске просверлил проходное отверстие d 15 мм для последующего шарнирного соединения болтом M14x460 мм.

■ Заднюю грядку прикрепил к оси на короткие стремянки через скобы-серьги. Верхнюю накладную стальную полосу с ушками под крайние жерди прикрутил на два болта. Затем дополнительно притянул к оси длинными стремянками и центральным сквозным болтом M10x390 мм. Колесные узлы готовы (фото 2).

■ Из двух самых прямых и толстых жердей по чертежу изготовил оглобли длиной 2520 мм. Из остальных нарезал детали для телеги — 6 внутренних длиной 2420 мм d 45 мм и две крайние длиной 2520 мм d 55 мм.

■ Все готовые жерди вставил в соответствующие отверстия в грядках и напрессовал до плотной установки резиновой киянкой. Установил стальные кованые тяги от грядок к жердям (фото 3).

Анатолий Матвейчук, г. Заводоуковск.

Фото автора

*Чтобы получить более подробное описание и дополнительные чертежи, обращайтесь в редакцию (адрес и телефон — на стр. 30).

Дуга в конной упряжи

Дуга — это одна из основных деталей конной упряжи. Она служит амортизатором и нужна для того, чтобы держать гужи и не вредить спине и бокам лошади. Тем, кто решил самостоятельно смастерить этот элемент, предлагаю взять на вооружение несколько советов по его изготовлению.

■ Дуги имеют стандартный вид — полуизогнутое дерево. Их размер зависит от габаритов лошади и размера повозки. Для каждой лошади лучше изготавливать отдельные дуги.

■ Дуги нельзя делать из металла, так как лошади будет тяжело их везти, и они будут давить на упряжь. Необ-

ходимо использовать только дерево: ветлу или вяз. Вяз очень прочный, но ветла отличается легкостью, благодаря чему лошади легче тянуть повозку. Также можно взять березу, дуб или лещину.

■ Заготавливать древесину нужно весной, пока дерево не набрало много сока и осталось сухим после зимы. Из такого дерева делают кряжи (доски размером 200x50 см толщиной 8-12 см). Затем их раскалывают — это и будут заготовки для дуг. Также необходимо приобрести дужный станок для сгибания дерева.

Александр Николаенко,
мастер по изготовлению конской сбруи,
с. Ковалын Киевской обл.

Фото автора

КОНСУЛЬТАЦИЯ специалиста

Мини-парта для дочки

Как-то дочь пришла из детского сада и заявила, что ей нужно «рабочее место», чтобы рисовать и учиться писать, ведь скоро в школу. Недолго думая, подобрал несколько дощечек подходящего размера и смастерил малышке парту.



■ Взял два отрезка доски длиной 670 мм, шириной 190 мм и толщиной 30 мм. Между ними (по длине) разместил рейку сечением 30x20 мм и длиной 670 мм, склеил детали клеем ПВА. После высыхания закруглил края электролобзиком — получилась столешница.

■ Снизу, отступив от скругленных краев столешницы примерно по 100 мм, саморезами прикрутил параллельно друг другу два бруска (см. фото п. 1) сечением 40x40 мм и длиной 400 мм. Затем по краям вдоль столешницы соединил бруски двумя дощечками. По размерам получившейся ниши собрал выдвижной ящик из досок и фанеры (2).

■ К брускам прикрутил четыре доски с основанием для ножек общей высотой 370 мм (3). Дополнительно между ножками закрепил на саморезы две перемычки (4), которые изготовил из высушенных ветвей дерева.

■ По такому же принципу собрал стульчик шириной 200 мм, длиной 400 мм и высотой 200 мм.

■ Прибором для выжигания по дереву нарисовал на столе и стульчике понравившиеся дочке рисунки. Покрыв оба изделия лаком в два слоя. Столик и стульчик получились очень устойчивыми.

Андрей Бернацкий,
г. Жлобин.

Фото Ирины Савосиной

Складной табурет-тренога

В прошлом году для зоны отдыха в саду смастерил парочку складных табуретов. Также онигодились и на пикнике. Простой идеей изготовления делюсь с вами.



Понадобилось: три черенка длиной 540 мм (купила в магазине хозяйственных товаров) • брезентовая ткань (можно кожзам) • болтики с гайками • винт-кольцо • дрель • ножницы (фото 1).

■ Черенки разметила ровно посередине (фото 2). По меткам в каждом просверлила отверстие (фото 3).

■ Два черенка соединила болтом, установив между ними винт-кольцо (фото 4). На резьбовую часть последнего нанизала оставшийся третий черенок (фото 5) и зафиксировала его гайкой — основа готова.

■ Из брезентовой ткани вырезала сидуху треугольной формы. В углах пробил отверстия. Полотно зафиксировала ее на торцах черенков болтами, предварительно просверлив для них отверстия.

Светлана Судник,
г. Осиповичи.
Фото автора



Осенняя рыбалка на спиннинг

ПРИШЛА ОСЕНЬ, ХОЛОДАЕТ, СОКРАЩАЕТСЯ СВЕТОВОЙ ДЕНЬ. ВСЕ ЭТО ВЛИЯЕТ НА АКТИВНОСТЬ РЫБЫ. РЫБАЛКА В СЕНТЯБРЕ ИМЕЕТ СВОИ ОСОБЕННОСТИ. ЭТО ОБУСЛОВЛЕНО ТЕМ, ЧТО ВОДА В РЕКАХ СТАНОВИТСЯ ПРОЗРАЧНОЙ И РЫБА НАЧИНАЕТ ОСТОРОЖНИЧАТЬ. НЕСМОТРЯ НА ЭТО, МОЖНО РАССЧИТЫВАТЬ НА ХОРОШИЙ УЛОВ.



В сентябре хороши все снасти. Практически вся белая рыба ловится и на удочку: в реках на средних глубинах и преимущественно у кустов клюет на уклейку жерех; в озерах и прудах — плотва на мотыля, а окунь и мелкая щука — на малька. Также продолжается клев леща, серебристого карася, плотвы, ельца. На спиннинг, кружки и жерлицы ловится хищник: щука, окунь, жерех, сом. В ненастные ночи на донки начинают брать налим.

Оснастка спиннинга

Тормоз безынерционной катушки. Состоит из нескольких тонких дисков, которые при сжатии за счет трения препятствуют проворачиванию шпули. Регулярно меняя в катушках смазку, многие забывают о тормозе. Если диски долгое время находятся в сжатом состоянии, тормоз начинает работать рывками, что чревато обрывом лески и потерей трофея. Чтобы этого избежать, после рыбалки следует немного поворачивать шпулю, заставив тормоз работать, затем полностью ослабить его.

Как правильно выставить тормоз? Необходимо привязать конец лески к чему-нибудь и отойти на несколько метров. Полностью затянуть тормоз (фрикцион) и натянуть леску, чтобы удище получило характерную параболическую форму. Затем необходимо постепенно отпускать тормоз до момента, когда катушка отдаст несколько сантиметров. Она должна прокру-

титься при зажатой рукоятке. Настройка закончена.

Подача блесны

■ При ловле голавля, язя, а иногда и жереха на малых реках спиннингисты оказываются в сложной ситуации. Рыба стоит под нависшими кустами ниже по течению. Забросить туда легкую блесну практически невозможно.

■ Чтобы блесна попала в нужное место, ее нужно положить на щепку и, осторожно войдя в воду, отправить в плавание, не забыв открыть дужку спиннинговой катушки. Когда блесна достигнет нужного места, ее необходимо осторожно сдернуть со щепки и начать подмотку. Поклевки обычно следуют на первых же метрах.

Блесна и мальки

■ Возьмите несколько блесен разного размера, формы и окраски и,

меняя их на спиннинге, подматывайте из воды так, чтобы они проходили рядом или сквозь стайки мальков у берега.

■ Из пяти-шести блесен одна меньше всех нарушит их спокойствие, а от прохода остальных мальки будут рассыпаться в стороны. Та снасть, которая не пугает мальков, и будет самой уловистой.

■ **Поппер** рыба видит в основном снизу, а из-за дневного света его яркость не так заметна. Именно поэтому на цвет нужно обращать меньше всего внимания. Главное — поведение приманки на воде.

■ На поппер можно ловить не только на мелководье, но и в глубоких местах. Если в водоеме есть окунь, то он держится на глубине 2-3 м от поверхности, и игра поппера выманивает его с глубины. Также часто поднимается и щука.

■ Есть **два вида попперов**: тонкие и толстые (**см. фото**). Они очень заметно отличаются по своему действию. «Карандашные», тонкие попперы, дают относительно слабый звук при падении на воду, но при этом многие из них широко разбрасываются из стороны в сторону. Толстые — напротив, громче булькают и сильнее разбрызгивают воду, но идут сравнительно прямо. Их чаще используют при большой волне. «Карандаш» лучше проявляет себя при ловле вялого хищника, особенно в прохладной воде.

Ни хвоста вам, ни чешуи.

Всегда ваш Геннадий Борода.

Фото автора



тонкий



толстый

Подставка «Ежик»

ТАКУЮ ТАРЕЛОЧКУ МОЖНО ИСПОЛЬЗОВАТЬ КАК ОРГАНИЗАТОР ДЛЯ ХРАНЕНИЯ КАНЦЕЛЯРСКИХ МЕЛОЧЕЙ, НАПРИМЕР, ТОЧИЛОК, ЛАСТИКОВ, СКРЕПОК И КНОПОК.



Понадобится: гончарная глина
• стек • кисточка • вода • доска для лепки • скалка • колпачок от фломастера • шаблон.

1. Глину хорошо разминаем в руках. На доске для лепки раскатываем ее скалкой в пласт толщиной примерно 1 см (фото 1).



2. Прикладываем сверху бумажный шаблон и вырезаем по контуру режущей стороной стека (фото 2).



3. Аккуратно приподнимаем края, формируя бортик (фото 3).

4. Смоченными в шликере* (можно в воде) пальцами сглаживаем неровности глиняного среза (фото 4).

5. Стеком выполняем углубления, имитируя иголки ежика (фото 5).

6. Колпачком от фломастера оставляем отпечатки глаз (фото 6). Из глины лепим яблочко и крепим его в уголке подставки.

7. Сушим сутки, а затем запекаем изделие в муфельной печи по инструкции (фото 7).



Кстати

Можно покрыть ежика цветной глазурью для керамики и еще раз обжечь.

* Шликер — клей, который готовится из воды и глины. При проклейке деталей поверхность необходимо процарапать для лучшего крепления, нанести шликер и плотно прижать нужную деталь.

Ольга Романюк,
педагог дополнительного образования
образцовой студии декоративно-прикладного
творчества «Крыничка НЦХТДМ, г. Минск.

На фото Ирины Савосиной —
автор и Михаелла Лянка

Вкусный сюрприз

Решила удивить свою племянницу, смастерив ей «вкусный» букет: собрала в нем и сладкое, и полезное. Такой оригинальной композицией можно поздравить и любимых учителей с приближающимся Днем знаний.

Понадобилось: конфеты • пирожное • печенье • фрукты • деревянные шпажки • скотч • ножницы • гофрированная бумага (можно упаковочная).

Нанизала поочередно на шпажки подготовленные элементы. Собрала все заготовки в букет. Зафиксировала шпажки снизу несколькими витками скотча. Упаковала композицию в бумагу. Сюрприз готов!

Наталья Варламова, г. Волгоград. Фото автора





Школьный комплект

Учебный год начинается 1 сентября с линейки, цветов, красивых нарядов. Традиционно школьницы украшают прическу бантами. Но если раньше это были классические белые банты, то сейчас они могут быть самыми разнообразными. Предлагаю смастерить такой строгий и нарядный набор из заколок для волос и декоративного галстука на блузку.

Понадобилось: репсовая лента с рисунком шириной 2,5 см
 ● репсовая лента белая шириной 2,5 см ● фурнитура для заколок ● фурнитура булавка с основанием ● термопистолет.

■ Нарезала ленты на заготовки нужной длины. Края обработала зажигалкой. Для каждого из бантов использовала 2 отрезка тесьмы с рисунком по 15 см и один 16 см. Белой ленты брала два отрезка по 16 см и один 12 см. Для верхушки галстука



отрезала детали, аналогичные бантам, а для низа — три отрезка (два из белой, один из цветной ленты) по 11 см (**фото 1**).

■ Сложила каждый отрезок пополам, отметила центр по сгибу. К нему прикрепила термопистолетом короткие срезы ленты (**фото 2**).

■ Склеивала заготовки между собой крест-накрест, затем фиксировала друг на друга (**фото 3**). Под бант галстука приклеила три ленты, срезав их открытые короткие концы под углом.

■ На середины бантов и галстука приклеила декоративные бусины (**фото 4**). С тыльной стороны закрепила фурнитуру для заколок, резинок и брошки-галстука. Готово!

Татьяна Джигило,

г. Пинск Брестской обл. Фото автора

Плюшевый букет



Такой букет можно смастерить на любое мероприятие — к 1 сентября для учителя начальных классов, на выпускной или День рождения. На общем родительском собрании решили удивить классного руководителя вот таким необычным букетом из семнадцати плюшевых медвежат и роз по количеству учеников.

Соединила между собой 13 медвежат в круг с помощью широкой ленты и термопистолета (**фото 1**). Разложила полоску гофрированной бумаги по диаметру заготовки и зафиксировала аккуратно клеем (**фото 2**). Остальные четыре игрушки прикрепила к проволоке, которая потом стала ручкой букета. Снизу оформила композицию упаковочной бумагой, закрепив складки степлером (**фото 3**). В центр вставила букет из 17 роз. Срезы ножек цветов обмотала мокрой ватой, накрыла пакетом и завернула в пленку под цвет букета (**фото 4**). Диаметр его вышел примерно 1 м. Учитель был в восторге!



Наталья Губская, г. Валки. Фото автора

В следующем номере



- Небольшой, но вместительный кухонный шкаф-пенал для круп, макарон или заготовок можно смастерить без особых затрат. Чертежи и описание ищите в следующем номере.
- Подготовьтесь к наступающим холодам вместе с нашими постоянными авторами-вязальщицами. Воздушная шаль-палантин, кардиган и митенки — все, что нужно, чтобы почувствовать себя королевой осени.
- Удобная лотковая кормушка из листовой жести и сварной сетки пригодится хозяевам подросших к осени цыплят.
- Приспособление с двумя насосами для быстрой очистки скважины или колодца просто незаменимо на финишном этапе бурения. С его помощью вы легко откачаете смесь воды с песком и завершите строительство.
- Даже самое крепкое крыльцо со временем приходится ремонтировать. В рубрике «Стройплощадка» мы расскажем, как экономно и эффективно обновить входную группу вашего дома.

Одна ванна хорошо, а две — лучше!

Так получилось, что в прошлом году у меня на даче оказались две старые металлические ванны. Одну я привез из города, а вторую — отдал сосед. Каждой емкостью распорядился с пользой. Делюсь с вами своими идеями.

«Хранилище» для дождевой воды

Одну ванну установил на уклоне в конце участка (фото 1) и через резиновый шланг с переходником из пластиковой шестилитровой бутылки соединил ее с водосточной трубой дома (фото 2). Так я избавился от луж у крыльца после дождя, а заодно уменьшил расход воды для полива огорода.

Мини-пруд

На лужайке в саду вырыл яму глубиной по высоте второй ванны. Под ножки емкости на дно уложил кирпичи. Ванну с закрепленными на ней трубками и сифоном установил в яму. Сливная трубка у меня получилась под уклоном, поэтому удлинил ее, чтобы при сливе у пруда не образовывались лужи. Переливное отверстие заглушил. Засыпал ванну со всех сторон песком, а изнутри «вымостили» плоскими камешками на плиточный клей, из них же выложил бордюр. Получился красивый мини-пруд (фото 3), в котором в теплое время года растут белые лилии.

Виктор Луценко,
г. Сумы.

Фото автора



«ТОЛОКА. ДЕЛАЕМ САМИ» 16+
№ 16 (445), 20 августа 2019 г.

Свидетельство о регистрации
ПИ № 77-11635 от 21.01.2002 Министер-
ство Российской Федерации по делам
печати, телерадиовещания и средств
массовых коммуникаций

Главный редактор САНЧУК Т.И.
Учредитель и издатель ООО
«Издательский дом «Толока»
Юридический адрес: Россия, 214000,
г. Смоленск, ул. Тенишевой, 4а

Адрес редакции:
Россия, 214000 г. Смоленск,
ул. Тенишевой, 4а.
E-mail: ru@toloka.com

Для писем: Россия, 214000, г. Смоленск,
главпочтамт, а/я 200; www.toloka.com;
E-mail: ru@toloka.com ds@toloka.com

Подписные индексы:

П1197 «Подписные издания» Официаль-
ный каталог ФГУП «Почта России»,
63246 «Пресса России»

Распространитель —
ООО «Толока»
Тел. (4812) 61-19-80, тел./факс (4812) 64-74-54.
E-mail: ru@toloka.com

По вопросам доставки
и качества изданий: тел. (4812) 64-75-47

Свободная цена.
Подписано в печать 9. 08. 2019 г. в 16.00
Тираж 24 400 экз. Заказ № 4275
Отпечатан в ООО
«Типографский комплекс «Девиз»
Адрес типографии: 195027,
г. Санкт-Петербург, ул. Якорная, д. 10,
корпус 2, литер А, помещение 44.

Отдел рекламы в Москве:
8 (495) 662-92-18, 8 (903) 615-56-07;
E-mail: reklama_ru@toloka.com
За стиль и содержание рекламы ответ-
ственность несет рекламодатель.
Перепечатка и любое использование ма-
териалов возможны только с письменного
разрешения редакции. Рукописи не рецен-
зируются и не возвращаются.

Если у вас есть отзыв, вопрос или претензия по доставке издания, позвоните нам по телефону (4812) 64-75-47 или напишите на электронную почту ru@toloka.com. Мы хотим, чтобы наше издание стало еще лучше благодаря вам.

Подлежит распространению в России и странах СНГ. For distribution in Russian Federation and CIS countries. Экспорт и распространение издания за пределы РФ и РБ осуществляется только с письменного разрешения правообладателя.

Редакция оставляет за собой право редактировать материалы.

Редакция имеет право публиковать любые при-
сланные в свой адрес письма читателей и иллюстрированные материалы. Факт пересылки означает согласие их автора на передачу редакции прав на использование произведения в любой форме и любым способом на территории стран СНГ, Литвы, Латвии.

За опубликованные материалы, при отсутствии отказа от получения, выплачивается вознаграждение (гонорар), размер которого устанавливается редакцией.

Условия выплаты вознаграждения: после публикации и при наличии следующих персональных данных: ФИО, адрес регистрации и почтовый адрес (в случае его отличия от регистрации), номер телефона, серию и номер паспорта, когда и кем он выдан, дату рождения,

номер свидетельства государственного пенсионного страхования, ИНН. При начислении вознаграждения последний рабочий день месяца публикации материала включается в страховой пенсионный стаж.

Предоставлением своих персональных данных субъект персональных данных выражает свое согласие на сбор, хранение и обработку его персональных данных для осуществления и выполнения функций и обязанностей, возложенных на оператора законодательством Российской Федерации.

Фото: Shutterstock.com, Depositphotos.com, Rusmediabank.ru.

Издается с марта 1996 г.
Выходит два раза в месяц.
Следующий номер выйдет
3 сентября 2019 года

Сегодня также вышли издания:

«Цветок», «Сваты», «Домашний», «Народный доктор», «Садовод и огородник», «Волшебный», «Золотые рецепты наших читателей», «Счастливая и красивая», «Сваты на кухне», «Сваты на даче», «Сваты на пенсии», «Саша и Маша: 1000 приключений», «Наша кухня. Выпечка», «Наша кухня. Салаты и закуски», «Сваты. Скандорды», «Давление в норме 120/80»

Смотрите в сентябре на телеканале

ИНДИЙСКОЕ КИНО

Фильмография Акшая Кумара

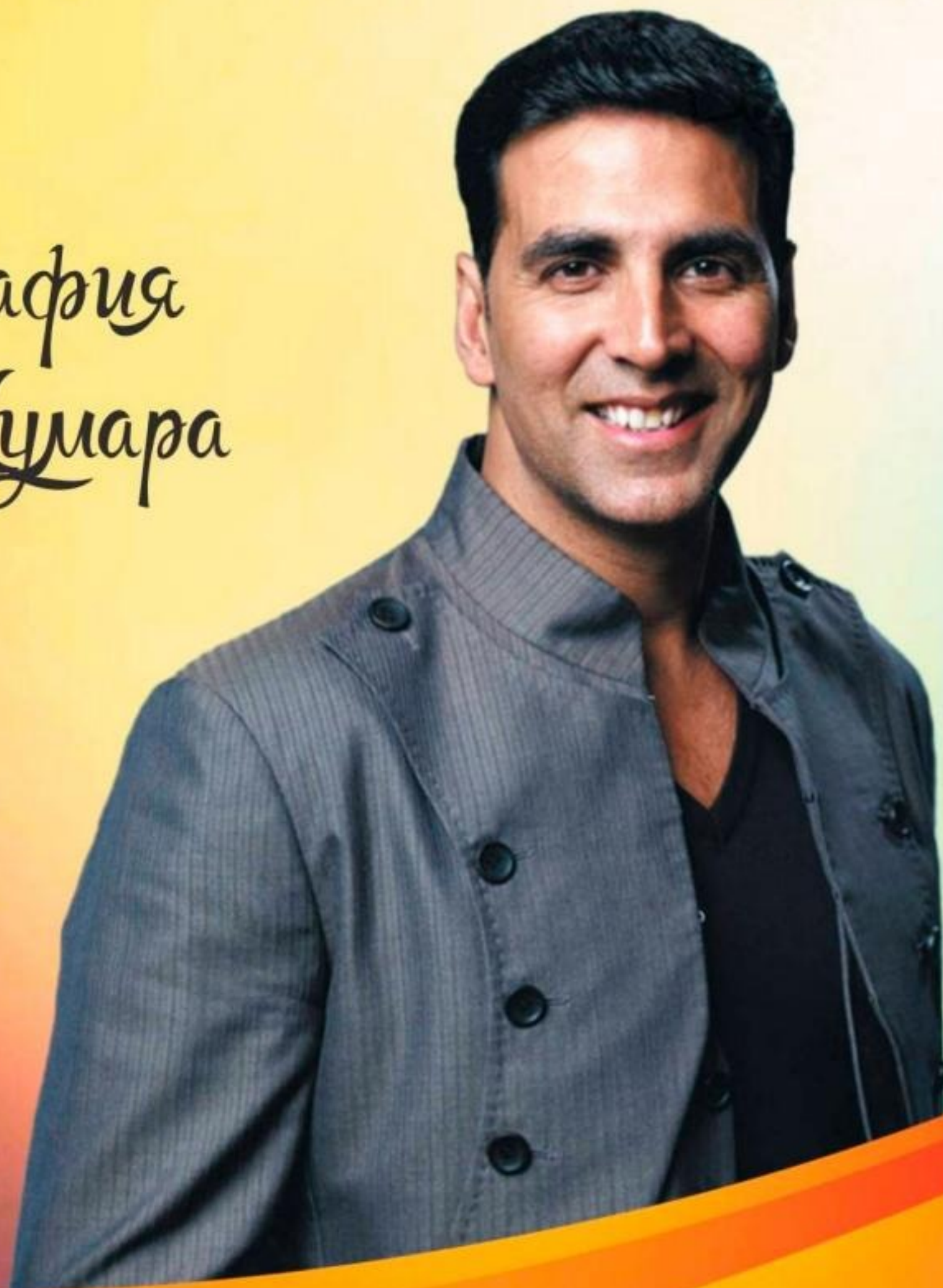

Узы любви
9 сентября в 20:00



Опасная игра
16 сентября в 20:00

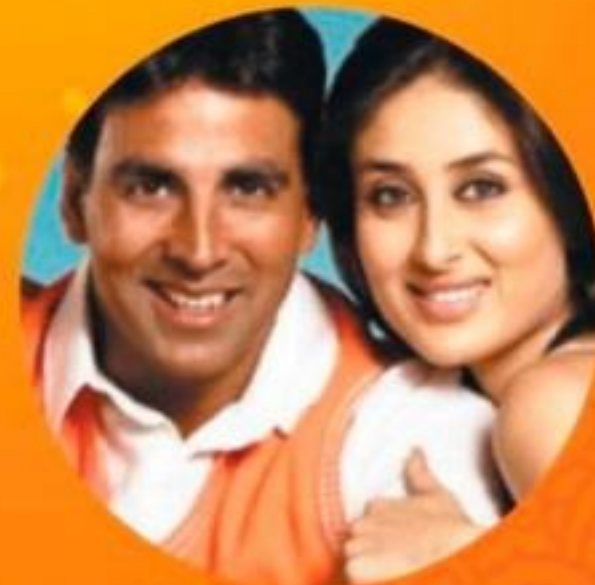

Друзья навсегда
23 сентября в 20:00

НАСТРОЙ КИНО!



ВСЕ СЕЗОНЫ

ШЕРЛОК

СО 2 СЕНТЯБРЯ В 20:00
ПО БУДНЯМ

на телеканале

КИНОСЕРИЯ