

Создаём образ

Вязаный пуловер “Ромбы” из хлопка с пайетками:
идеальный вариант для предстоящих праздников



Сочетание пуловера с брюками палаццо

Описания и МК по вязанию <https://t.me/vyazaniemk>
Книги и журналы по вязанию <https://t.me/vyazanieknigi>



Пуловер + джинсы



Пуловер “Ромбы”

Размер 42-44

(ширина 50 см, длина 50 см,
длина рукава 54 см)

Потребуется: пряжа бобинный хлопок
с пайетками 6 мм (100 г/400 м),
цвет шоколад; или любой аналог
нужного метража.
Расход около 300 г.

Крючок № 3,5.

Плотность узора:

1 см = 2,1 петли

1 см = 1,1 ряда

Выкройка

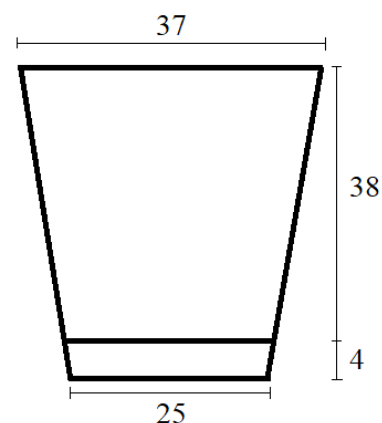
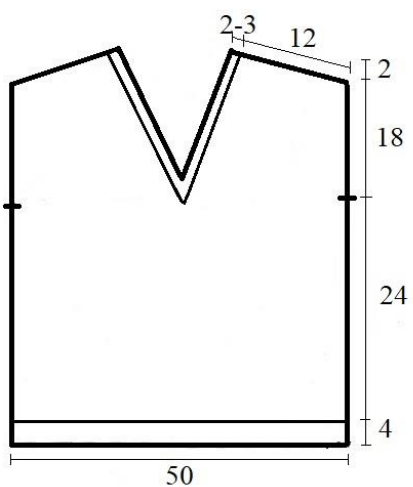
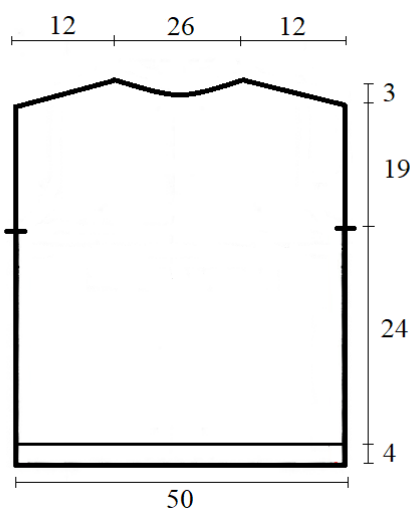

Условные обозначения

-  воздушная петля
-  столбик без накида
-  столбик с накидом
-  перекрещенные ССН

Пуловер вяжется по Схеме 1.
Ромбы распределяются на всю ширину
спинки и переда одинаково,
симметрично относительно середины.

*Прибавка на свободу облегания 12 см.

Схема 1

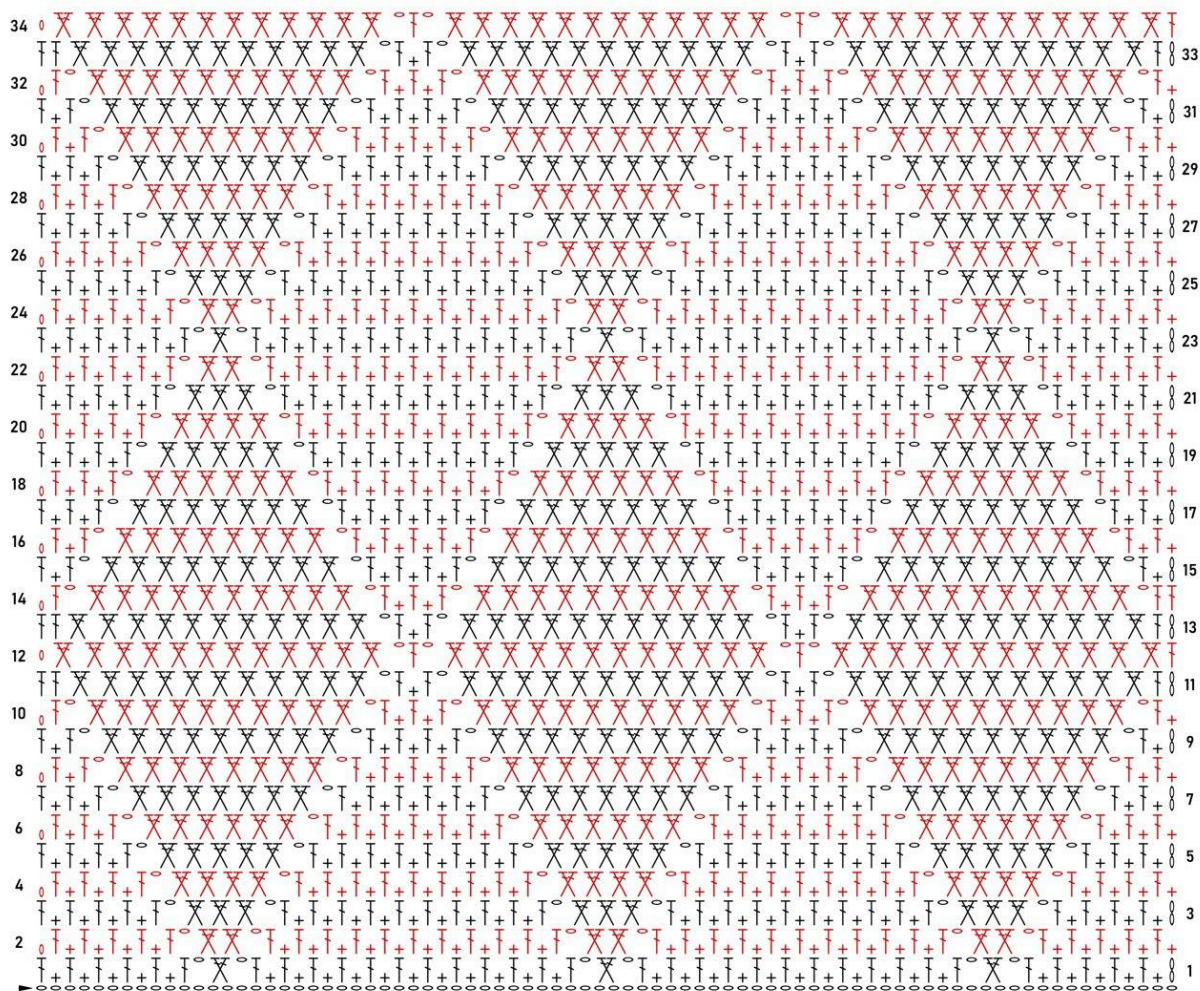

Спинка

Вязание начинаем с резинки.
Набираем 14 вп (= 4 см) и вяжем
поперек соединительными столбиками
за задние полупетли.

Всего вяжем 108 рядов (количество
рядов = ширине спинки в петлях).

Распределяем основной узор
(Схема 1) по рядам провязанной
резинки.

Важно! 1 ряд резинки = 1 вп наборного
ряда Схемы 1.

Получается 4 полных “ромба” из
перекрещенных ССН.

Вяжем вверх 54 ряда.

55-57 р – вяжем скос плеча и
горловину.



Перед

Вяжем аналогично спинке, сначала резинку, затем от резинки вверх основным узором 34 ряда.

Горловина:

35-52 р – сокращаем от центра по 2 петли, тем самым формируя угол горловины.

53-54 р – вяжем скос плеча.

Важно! Длина переда на 2 см меньше длины спинки.



Рукав

Вязание начинаем с резинки. Набираем 14 вп (= 4 см, ширина манжеты).

Всего вяжем 52 ряда (количество рядов = количеству петель в нижней части рукава).

Узор распределяем симметрично относительно середины детали.

Рукав заужен книзу, поэтому для расширения делаем прибавку в каждом 4-м ряду, начиная с 6-го ряда.

1-5 р – вяжем по узору

6 р – прибавка 1 ССН с каждой стороны

7-9 р – вяжем по узору

10 р – прибавка 1 ССН с каждой стороны

11-13 р – вяжем по узору

14 р – прибавка 1 ССН с каждой стороны

Продолжаем выполнять прибавки до нужной длины. Всего 46 рядов.

Важно! Последним рядом должен быть 12-й или 34-й ряд Схемы 1.

Сборка

С помощью крючка меньшего размера выполняем плечевые и боковые швы и втачиваем рукава в проймы соединительными петлями.

Горловина

Набираем необходимое количество воздушных петель (= 4 см, ширина обвязки горловины) и вяжем резинку соединительными столбиками поперек, одновременно присоединяясь к основному полотну, вдоль всего края горловины.

Угол горловины формируем сокращениями.





Пуловер
поверх рубашки

Пряжа от магазина
[“Пряжа Петербурга”](#)