

Кардиган Frambuesa от Drops Design



Сложность: 2 из 3

Сезоны: Весна, Осень

Описание:



Frambuesa от DROPS Design

Вязаный длинный жакет пряжей DROPS Nepal. Изделие связано сверху вниз ажурным узором и жемчужным узором по кокетке, А-образного кроя с карманами. Размеры S - XXXL.

РАЗМЕРЫ:

S - M - L - XL - XXL - XXXL

ВАМ ПОТРЕБУЕТСЯ:

пряжа DROPS NEPAL от Garnstudio (принадлежит к пряже группы C) 750-800-900-950-1050-1150г цвет №8910, raspberry rose

ПЛОТНОСТЬ:

16 п и 20 р = 10 x 10 см лиц гладью.
Высота узора А.1 прим. 16-16-16-20-20-20 см.

СПИЦЫ:

Чулочные спицы DROPS DOUBLE POINTED NEEDLES 5.5 мм.
Круговые спицы DROPS CIRCULAR

NEEDLE 5.5 мм длиной 40 и 80 см для лиц глади.

Чулочные спицы DROPS DOUBLE POINTED NEEDLES 4.5 мм.

Круговые спицы DROPS CIRCULAR NEEDLE 4.5 мм длиной 40 и 80 см для кромок.

Пуговицы DROPS BUFFALO HORN BUTTONS, (angular) №537: 6-6-6-7-7-7 штук.

ОПИСАНИЕ УЗОРОВ:

КРОМКА/ПЛАТОЧНАЯ ВЯЗКА (поворотными рядами):

Все ряды лицевыми.

1 кромка в высоту = 2 ряда связаны.

УЗОР:

См. схемы А.1 - А.3. Выберите схему своего размера (применимо к А.2). В схемах даны все ряды с лиц стороны.

РАВНОМЕРНЫЕ ПРИБАВКИ:

Чтобы рассчитать, когда выполнять прибавки, взять общее число петель (например, 84 п.) минус петли планки (т.е. 10п), и разделить их на число петель, которые необходимо прибавить (например, 27) = 2.7

В этом примере для прибавок делаем 1 накид попеременно после каждой 2-й и 3-й петли. Не делать прибавок на планках. В следующем ряду провязывать накиды скрещенными петлями, чтобы не было дырок.

ПРИБАВКИ ПО БОКАМ и РУКАВАМ:

Начинать за 2п перед маркером, 1 накид, провязать 4п лиц (маркер находится в середине этих 4п), 1 накид. В следующем ряду/круге вязать накид скрещенной петлей, чтобы избежать дырок. Далее вязать новые петли лицевой гладью.

РЕГЛАН:

После завершения кокетки, вяжется небольшой реглан перед разделением на нижнюю часть и рукава. Все прибавки делать в лиц рядах!

Прибавить по 1п с двух сторон от 4 маркеров, которые находятся на линиях реглана как описано ниже (8п прибавлено в ряду).

Начиная перед последней петлей перед маркером, 1 накид, 2лиц (маркер находится между этими 2п), 1 накид (= 2п прибавлено). В следующем ряду (изн ряд) вязать накиды скрещенной петлей, чтобы избежать дырок. Далее вязать новые петли лицевой гладью.

УБАВКИ РУКАВОВ:

Начинать за 3п перед маркером, 2лиц вместе, 2лиц (маркер находится в середине этих 2п), снять 1п как лицевую, 1лиц и накинута снятую петлю на провязанную (=2п убавлено).

ПЕТЛИ ДЛЯ ПУГОВИЦ:

Петли для пуговиц вязать на правой планке (в застегнутом виде). Вязать с лиц стороны перед последними 3п ряда таким образом: 1накид, 2лиц вместе и 1лиц. В следующем ряду накид вязать лицевой, чтобы осталась дырка.

Первая петля для пуговиц вяжется после пим. 2см резинки на горловине. Остальные 5-5-5-6-6-6 пуговиц вязать на расстоянии прим. 10-10-10-9-9-9 см друг от друга.

ЗАКРЫТИЕ ПЕТЕЛЬ:

Чтобы закрытый край не стягивал, можно закрывать петли спицами большего размера; или делать накид через каждые примерно 8п, продолжая закрывать петли (накиды закрываются как обычные петли).

КРАТКОЕ ОПИСАНИЕ МОДЕЛИ:

Горловина и кокетка вяжутся поворотными рядами на круговых спицах от центра переда, затем кокетка делится на нижнюю часть и рукава. Нижнюю часть продолжаем вязать поворотными рядами на круговых спицах. Рукава вяжутся по кругу на коротких круговых спицах/чулочных спицах сверху вниз. Карманы вяжутся отдельно, а потом пришиваются к переду.

ГОРЛОВИНА:

Набрать 84-88-92-92-96-100п (включая по 5п планки с двух сторон от середины переда) на круговые спицы 4.5 мм пряжей Nepal. 1 ряд изнаночными (= изн ряд). След лиц ряд вязать таким образом: по схеме А.1 (= 5п планки), * 2лиц, 2изн *, повторять от *-* до последних 7п, 2лиц и

закончить по схеме А.1 (= 5п планки). Продолжить вязать резинкой 3-3-3-4-4-4 см; помните о Петлях для пуговиц – см. Описание узоров.

После резинки провязать 1 лиц ряд лицевыми, в котором равномерно прибавить 27-33-29-39-47-43п - см. Описание узоров = 111-121-121-131-143-143п. Поместить 1 маркер после 5п планки в начале ряда; от данного места будет измеряться длина кокетки! 1 изн ряд изнаночными (накиды вязать изн скрещенными, а 5п планки по схеме А.1). Далее вязать кокетку.

КОКЕТКА:

Перейти на круговые спицы 5.5 мм и вязать следующий лиц ряд таким образом: по схеме А.1 5п планки, по схеме А.2А (= 6-6-6-7-7-7 п), по схеме А.2В до последних 10-10-10-11-11-11п ряда (= 9-10-10-9-10-10 раппортов из 10-10-10-12-12-12п), по схеме А.2С (= 5-5-5-6-6-6п) и закончить по схеме А.1 на 5п планки. Продолжить вязать по рисунку. ПОМНИТЕ О ПЛОТНОСТИ ВЯЗАНИЯ! В ТОЖЕ ВРЕМЯ в каждом круге схемы А.2А со стрелочкой равномерно прибавлять петли как описано ниже – см. Описание узоров (все прибавки делать в изн ряду).

Стрелка-1: равномерно прибавить 40-40-40-48-48-48п = 151-161-161-179-191-191п.

Стрелка -2: равномерно прибавить 40-40-40-48-48-48п = 191-201-201-227-239-239п.

Стрелка -3: равномерно прибавить 30-30-30-36-36-36п = 221-231-231-263-275-275п.

Стрелка -4: равномерно прибавить 4-6-6-10-2-14п = 225-237-237-273-277-289п.

По окончании схемы А.2 в высоту длина модели составит примерно 16-16-16-20-20-20 см от маркера на горловине. Если деталь вышла короче, продолжайте вязать лиц гладью по кругу и по схеме А.1 на 5п планки с двух сторон до нужной длины. Далее делать прибавки для маленького реглана как описано ниже.

РЕГЛАН:

Поместить 4 маркера в работу для прибавок реглана. Маркеры размещаются без провязывания петель; первый маркер после первых 39-40-40-46-48-51п (= перед), 2-й маркер после следующих 40-44-44-50-48-48п (= рукав), 3-й маркер после следующих 67-69-69-81-85-91п (= спинка) и 4-й маркер после следующих 40-44-44-50-48-48п (= рукав). Осталось 39-40-40-46-48-51п переда после последнего маркера.

Вязать лиц гладью В ТОЖЕ ВРЕМЯ в следующем лиц ряду сделать прибавку РЕГЛАН с двух сторон 4-х маркеров – см. Описание узоров (= 8п прибавлено). Делать прибавки в каждом 2-м ряду (т.е. в каждом лиц ряду) всего 2-4-6-4-6-8 раза = 241-269-285-305-325-353п. Продолжить вязать без прибавок до высоты 19-21-23-25-27-29 см от маркера на горловине.

Теперь разделим работу на нижнюю часть и рукава: провязать 41-44-46-50-54-59п как и ранее (= перед), поместить следующие 44-52-56-58-60-64п на вспомогательную нить для рукава и набрать 6-6-8-8-10-10п для подреза рукава (= подрез рукава), провязать следующие 71-77-81-89-97-107п как и ранее (= спинка), поместить следующие 44-52-56-58-60-64п на вспомогательную нить для рукава и набрать 6-6-8-8-10-10п (= подрез рукава) и провязать оставшиеся 41-44-46-50-54-59п (= перед). Нижнюю часть и рукава закончить раздельно. ВСЕ ИЗМЕРЕНИЯ БУДУТ ДЕЛАТЬСЯ ОТ ЭТОГО МЕСТА!

НИЖНЯЯ ЧАСТЬ:

= 165-177-189-205-225-245п. Поместить по 1 маркеру с двух сторон через 44-47-50-54-59-64п от каждого края (= бок изделия). 77-83-89-97-107-117п между маркерами на спинке. Перемещать маркеры за работой, они будут использованы для прибавок по бокам изделия.

Вязать лиц гладью поворотными рядами и 5 планок по схеме А.1 с двух сторон от середины

переда – помните о петлях для пуговиц на правой планке.

На высоте 5 см от разделения для всех размеров прибавить по 1п с двух сторон от маркеров - см. Описание узоров (=4п прибавлено). Делать прибавки каждые 5см всего 8 раз = 197-209-221-237-257-277п.

Продолжить работу до высоты 45 см от разделения для всех размеров (осталось прим. 3 см до низа изделия; можно примерить джемпер и вязать до желаемой длины).

1 изн ряд изнаночными (планки вязать по схеме А.1) , в котором равномерно прибавить 40-43-41-45-50-55п = 237-252-262-282-307-332п. Это необходимо для того, чтобы закрытый край не стягивал низ.

Перейти на круговые спицы 4.5мм и вязать следующий лиц ряд таким образом: 5п планки по схеме А.1, по схеме А.3 до последних 7п ряда, 2лиц и закончить 5п планки по схеме А.1.

Продолжить вязать край до высоты 3 см. Закрыть все петли лицевыми с лиц стороны – см.

Описание узоров! Длина жакета прим. 70-72-74-76-78-80 см от плеча до низа.

РУКАВ:

Поместить отложенные 44-52-56-58-60-64п на короткие круговые спицы/чулочные спицы 5.5мм и набрать лицевыми по 1п из новых 6-6-8-8-10-10п подреза рукава = 50-58-64-66-70-74п. Поместить маркер в середине 6-6-8-8-10-10п подреза рукава. Перемещать маркер за работой; он понадобится для прибавок/убавок на рукаве.

Начиная от маркера, вязать лицевой гладью по кругу. На высоте рукава 3-2-2-2-3-3 см от разделения, убавить 2п возле маркера – см. Описание узоров. Делать убавки каждые 3-2-1½-1½-1-1 см всего 4-7-9-9-10-11 раз= 42-44-46-48-50-52п.

На высоте рукава 16-16-16-15-15-15см от разделения прибавить 2п возле маркера – см. Описание узоров. Делать прибавки каждые 6-7-5-6-3-3½ см всего 4-3-4-3-5-4 раз = 50-50-54-54-60-60п.

Продолжить вязать до высоты рукава 39-38-36-34-32-31 см от разделения (осталось прим. 3 см до конца рукава; можно примерить джемпер и вязать до желаемой длины). ПРИМЕЧАНИЕ: рукав короче для больших размеров, так как кокетка длиннее и шире горловина.

1 круг лицевыми, в котором равномерно прибавить 0-0-1-1-0-0п = 50-50-55-55-60-60п.

Перейти на чулочные спицы/короткие круговые спицы 4.5 мм и вязать по схеме А.3 по кругу 3 см. Закрыть все петли как лицевые – см. Описание узоров! Длина рукава прим. 42-41-39-37-35-34 см от разделения. Связать второй рукав аналогично.

СБОРКА:

Пришить пуговицы на левую планку.

КАРМАН:







Набрать 33-33-33-39-39-39п на круговые спицы 5.5 мм пряжей Nepal. 1 изн ряд изнаночными.

Следующий лиц ряд: 1 кромочная петля Платочной вязкой – см. Описание узоров, по схеме А.2А (= 6-6-6-7-7-7 п), по схеме А.2В следующие 20-20-20-24-24-24п (= 2 раппорта по 10-10-10-12-12-12п), по схеме А.2С (= 5-5-5-6-6-6п) и закончить 1 кром петлей платочной вязкой.

Продолжить по рисунку до окончания второй линии жемчужного узора. Затем вязать лиц гладью и по 1кром петле платочной вязкой с двух сторон кармана до высоты кармана 16-17-18-19-20-21 см. Закрыть все петли лиц с лиц стороны. Связать второй карман аналогично.

Поместить карманы на планки переда примерно на 8 - 13 см от внешнего края планки, а нижний край выровнять по переходу между лиц гладью и узором нижнего края жакета – см. фото (вы можете примерить жакет и разместить карманы по своему усмотрению). Пришить карманы за внутреннюю стенку кромочной петли карманов.

Схема

	= лиц в лиц р; изн в изн р
	= изн в лиц р; лиц в изн р
	= между двумя петлями сделать 1 накид
	= 2лиц вместе
	= снять 1п как лицевую, 1лиц и накинуть снятую петлю на провязанную
	= снять 1п как лицевую, 2лиц вместе и накинуть снятую петлю на провязанные

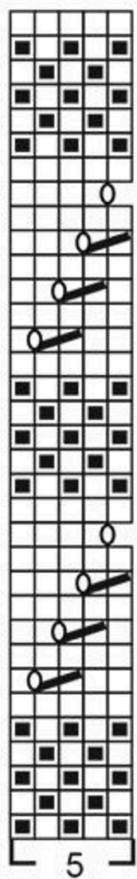

5
A.2C
S - M - L

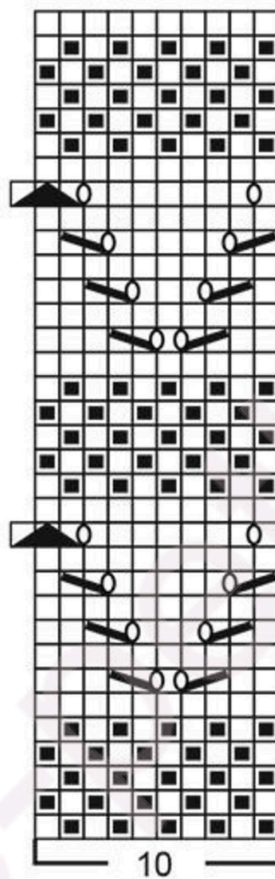

10
A.2B
S - M - L

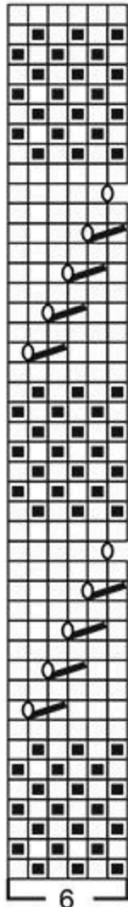

6
A.2C
XL - XXL - XXXL

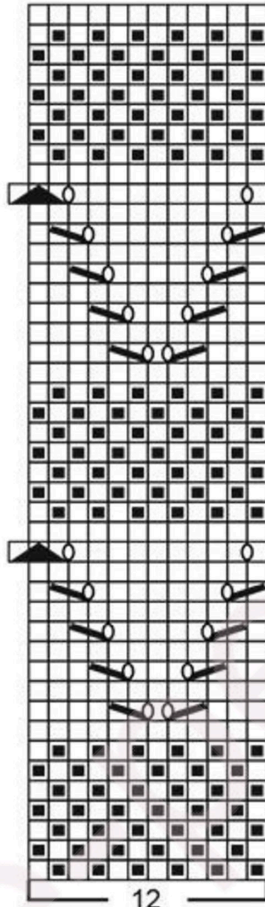

12
A.2B
XL - XXL - XXXL

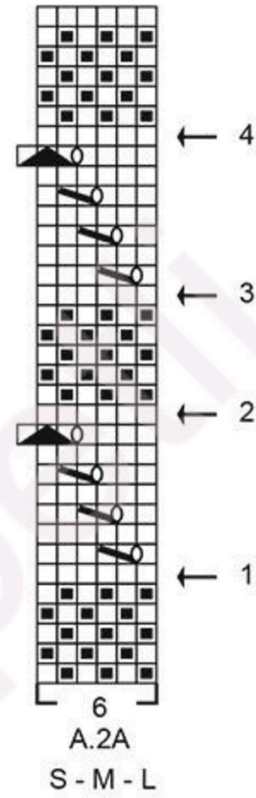
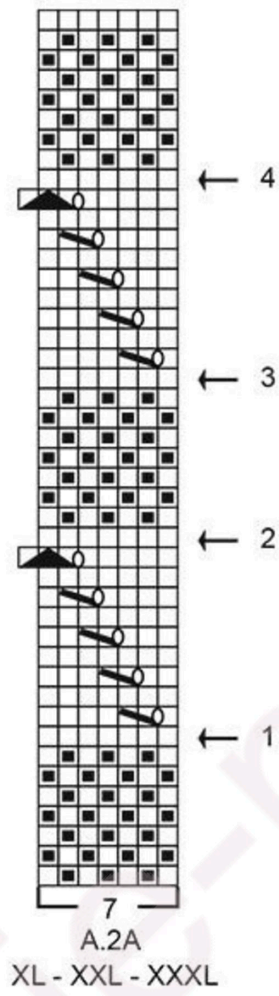
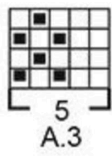
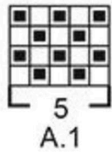

rovnic-p.edu

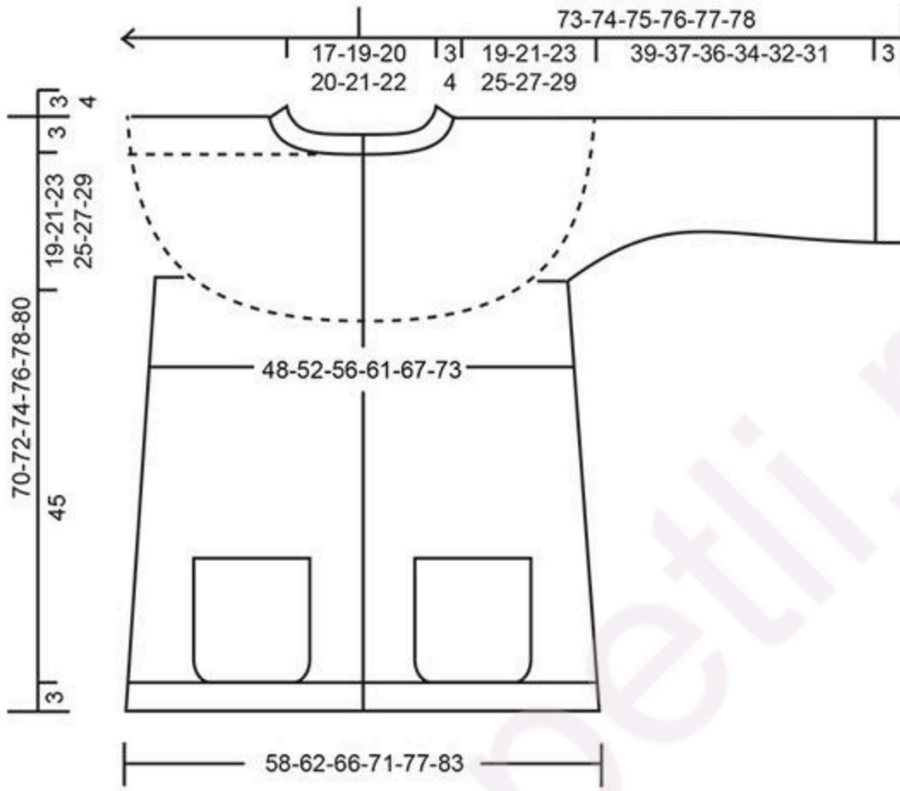

rovnie-petli.ru



DROPS DESIGN®
www.garnstudio.com



DROPS DESIGN®
www.garnstudio.com



DROPS DESIGN®
www.garnstudio.com