

JULIE HOOVER



MARON

Классический пуловер с V-образным вырезом горловины из пряжи
Featuring Biches & BÜches

РАЗМЕРЫ

42¾ (46¾, 50¾, 54¾, 58¾, 62¾, 66¾, 70¾)" / 108.5 (118.5, 128.5, 139, 149, 159, 169.5, 179.5) см окончательный обхват груди
Для примера показана модель размера 46¾" / 118.5 см с припуском на свободное облегание + 12¾" / 32.5 см

Пряжа А

Biches & Bûches Le Petit Lambswool
100% шерсть
270 ярдов / 248 метров на моток пряжи 50 г
4 (5, 5, 6, 6, 7, 7, 8) мотков пряжи
1040 (1170, 1250, 1420, 1560, 1700, 1840, 2000) ярдов / 950 (1070, 1150, 1300, 1430, 1560, 1690, 1840) м

Пряжа В

Biches & Bûches Le Petit Silk & Mohair
30% шелк, 70% кидмохер, 230 ярдов / 210 м на моток 25 г
5 (6, 7, 8, 9, 9, 10, 10) мотков пряжи
1250 (1400, 1550, 1700, 1880, 2040, 2200, 2300) ярдов / 1140 (1280, 1420, 1550, 1720, 1870, 2010, 2100) м
Для примера показан цвет Beige

ПЛОТНОСТЬ ВЯЗАНИЯ

24 п. и 33 ряда = 10 x 10 см лицевая гладь на спицах размера А, пряжей в 2 сложения – 1 нить пряжи А и 1 нить пряжи В, после блокировки

Спицы А

Круговые спицы № 3.5 длиной 60 см
Или другой размер спиц, который позволит получить требуемую плотность вязания

Спицы В (для воротника)

1 пара прямых спиц или круговые спицы № 3.25 длиной 60 см на 1 размер меньше, чем размер А

Другие материалы

Спица для кос, вспомогательная нить или держатели для петель, трикотажная игла с тупым острием, провода и Т-булавки для блокировки (не обязательно, но рекомендуется)

ПРИМЕЧАНИЯ ПО КОНСТРУКЦИИ

- Пуловер всегда вязать пряжей в 2 сложения – 1 нить пряжи А и 1 нить пряжи В сложенные вместе.
- Пуловер отдельными деталями, прямыми рядами снизу вверх и затем детали сшиваются, круговые спицы используются из-за большого количества петель.
- С обеих сторон вяжется 1 кром.п., в описании она выделена {фигурными скобками}.
- Для получения наилучшего результата при формировании пройм, плеч и оката рукава используйте метод *Sloped Bind Off Method* (см. *Специальные методы*).



СПИНКА

Круговыми спицами длиной 60 см размера А и пряжей в 2 сложения – 1 нить пряжи А и 1 нить пряжи В, сложенные вместе - набрать 118 (130, 142, 154, 166, 178, 190, 202) п. методом набора петель *Long-Tail Purl Method* (см. *Специальные методы*).

Петли в круг.р. не соединять.

Установка основного полотна

След. ряд (лиц.р.): Лиц.п. до конца.

След. ряд (изн.р.): {1 лиц.п.}, изн.п. до послед. петли, {1 лиц.п.}.

Продолжить вязать в установленном порядке еще 16 рядов, или на высоту детали 2¼" / 5.5 см от наборного ряда петель, закончить изн.р.

Ряд с прибавками для боковых сторон (лиц.р.): 3 лиц.п., Inc-R, лиц.п. до послед. 4 п., Inc-L, 3 лиц.п. (2 п. прибавлено)

Повторить Ряд с прибавками для боковых сторон в каждом 18-м р. еще 3 раза, затем в каждом 16-м р. 2 раза. **

Вязать 19 рядов прямо или пока высота детали не составит 15" / 38 см от наборного ряда петель, закончить изн.р. [130 (142, 154, 166, 178, 190, 202, 214) п. на спицах]

Сформировать проймы

Закрыть 5 (6, 7, 8, 9, 10, 11, 12) п. в начале следующих 2 рядов, затем закрыть 3 (4, 4, 6, 6, 7, 7, 8) п. в начале след. 2 рядов.

[114 (122, 132, 138, 148, 156, 166, 174) п. осталось]

Ряд с двойными убавками для пройм (лиц.р.): 3 лиц.п., D2-R, лиц.п. до послед. 7 п., D2-L, 3 лиц.п. (4 п. убавлено)

Провязывая 1 кром.п. с обеих сторон, повторить Ряд с двойными убавками для пройм в каждом лиц.р. еще 2 (3, 4, 4, 5, 6, 6, 6) раза.

[102 (106, 112, 118, 124, 128, 138, 146) п. осталось]

Вязать 1 изн.р. прямо.

Ряд с обычными убавками для пройм (лиц.р.): 3 лиц.п., 2 п. вместе лиц.п., лиц.п. до послед. 5 п., SSK, 3 лиц.п. (2 п. убавлено)

Повторить Ряд с простыми убавками для пройм в каждом лиц.р. еще 3 (3, 4, 4, 5, 5, 7, 7)

раз, затем в каждом 4-м р. 3 (3, 3, 4, 4, 4, 4, 5) раз.

[88 (92, 96, 100, 104, 108, 114, 120) п. осталось]

Вязать 31 (33, 33, 35, 35, 37, 37, 37) ряд прямо или на высоту проймы 7½ (7¾, 8¼, 9, 9½, 10, 10½, 11)" / 19 (20, 21, 23, 24.5, 25.5, 27, 28) см, закончить изн.р.

Сформировать плечи и вырез горловины

Для получения наилучшего результата для закрытия петель рекомендуется использовать метод *Sloped Bind Off Method*.

Закрыть 3 (4, 4, 5, 5, 4, 5, 6) п. в начале следующих 4 рядов.

[76 (76, 80, 80, 84, 92, 94, 96) п. на спицах]

След. ряд (лиц.р.): закрыть 4 (4, 4, 4, 4, 5, 5, 5) п., вязать 24 (24, 25, 25, 26, 29, 29, 30) лиц.п. (включая последнюю петлю края с закрытыми петлями), затем поместить эти петли на вспом. нить или держатель для петель для правого плеча, закрыть след. 20 (20, 22, 22, 24, 24, 26, 26) п. для горловины, лиц.п. до конца.

[28 (28, 29, 29, 30, 34, 34, 35) п. осталось для левого плеча]

Левое плечо

От начала изн.р., закрыть по краю плеча 4 (4, 4, 4, 5, 5, 5) п. 3 раза, и ОДНОВРЕМЕННО, в начале лиц.р., закрыть от края горловины 6 (6, 7, 7, 6, 6, 6, 7) п. 1 раз, затем 3 (3, 3, 3, 4, 4, 4, 4) п. 2 раза.

[4 (4, 4, 4, 4, 5, 5, 5) п. осталось]

Оставшиеся петли закрыть в изн.р.

Правое плечо

С изн. стороны, поместить на спицы отложенные 24 (24, 25, 25, 26, 29, 29, 30) п. правого плеча и присоединить пряжу.

В начале изн.р., закрыть от края горловины 6 (6, 7, 7, 6, 6, 6, 7) п. 1 раз, затем 3 (3, 3, 3, 4, 4, 4, 4) п. 2 раза, и ОДНОВРЕМЕННО, в начале лиц.р. закрыть от края плеча 4 (4, 4, 4, 4, 5, 5, 5) п. 3 раза.

[0 п. осталось]

ПЕРЕД

Вязать так же, как описано для спинки до **.

Вязать 11 рядов прямо или пока высота работы не составит приблизительно 14" / 35.5 см, закончить изн.р.

Сформировать вырез горловины, проймы и плечи

*Формирование выреза, пройм и плеч выполняются одновременно: сначала начинается формирование выреза, формирование пройм начинается и заканчивается до завершения формирования выреза. Формирование выреза продолжается во время формирования плеча. Пожалуйста, перед продолжением работы прочитайте выполнение следующей секции до конца. Для получения наилучшего результата для закрытия петель рекомендуется использовать метод *Sloped Bind Off Method*. После закрытия петель, продолжить выполнять 1 кром.п. по краям.*

След. ряд (лиц.р.): Провязать 59 (65, 71, 76, 82, 88, 93, 99) п., затем поместить эти петли на вспом. нить или держатель для петель для левого плеча, закрыть следующие 12 (12, 12, 14, 14, 14, 16, 16) п. для горловины, вязать лиц.п. до конца.
[59 (65, 71, 76, 82, 88, 93, 99) п. осталось для правого плеча]

Правое плечо

Вязать 5 рядов прямо.

Ряд убавками для правой стороны горловины (лиц.р.): 3 лиц.п., 2 п. вместе лиц.п., вязать до конца.

(1 п. убавлена по краю горловины)

Повторить Ряд убавками для правой стороны горловины в каждом 6-м р. еще 2 (3, 2, 4, 4, 5, 6, 6) раз, затем в каждом 4-м р. 10 (9, 12, 6, 10, 8, 6, 6) раз, затем в каждом 6-м р. 3 (3, 3, 6, 4, 5, 6, 7) раз. ОДНОВРЕМЕННО, когда высота работы составит 15" / 38 см [8 рядов после ряда с закрытыми петлями для горловины] в начале изн.р. закрыть 5 (6, 7, 8, 9, 10, 11, 12) п. по краю проймы 1 раз, затем 3 (4, 4, 6, 6, 7, 7, 8) п. 1 раз.

[50 (54, 59, 61, 66, 70, 74, 78) п. осталось]

Ряд с двойной убавкой для правой проймы (лиц.р.): Вязать до послед. 7 п., D2-L, 3 лиц.п. (2 п. убавлено по краю проймы)

Повторить Ряд с двойной убавкой для правой проймы в каждом лиц.р. еще 2 (3, 4, 4, 5, 6, 6, 6) раз.

[43 (44, 47, 49, 52, 53, 57, 61) п. осталось]

Вязать 1 изн.р. прямо.

Ряд с обычной убавкой для правой проймы (лиц.р.): Вязать до послед. 5 п., SSK, 3 лиц.п. (1 п. убавлено по краю проймы)

Повторить Ряд с обычной убавкой для правой проймы в каждом лиц.р. еще 3 (3, 4, 4, 5, 5, 7, 7) раз, затем в каждом 4-м р. 3 (3, 3, 4, 4, 4, 4, 5) раз.

[31 (33, 33, 34, 35, 37, 39, 41) п. осталось]

Продолжая формирование выреза, вязать 32 (34, 34, 36, 36, 38, 38, 38) рядов прямо или пока высота проймы не составит 7½ (7¾, 8¼, 9, 9½, 10, 10½, 11)" / 19 (20, 21, 23, 24.5, 25.5, 27, 28) см, закончить лиц.р.

В начале изн.р. закрыть 3 (4, 4, 5, 5, 4, 5, 6) п. 2 раза, затем закрыть 4 (4, 4, 4, 4, 5, 5, 5) п. 4 раза. [0 п. осталось]

Левое плечо

С изн. стороны, поместить отложенные 59 (65, 71, 76, 82, 88, 93, 99) п. левого плеча на спицы и присоединить пряжу к краю горловины.

Вязать 5 рядов прямо.

Ряд убавками для левой стороны горловины (лиц.р.): Вязать до послед. 5 п., SSK, 3 лиц.п. (1 п. убавлено по краю горловины)

Повторить Ряд убавками для левой стороны горловины в каждом 6-м р. еще 2 (3, 2, 4, 4, 5, 6, 6) раз, затем в каждом 4-м р. 10 (9, 12, 6, 10, 8, 6, 6) раз, затем в каждом 6-м р. 3 (3, 3, 6, 4, 5, 6, 7) раз. ОДНОВРЕМЕННО, когда высота работы составит 15" / 38 см [7 рядов после края с закрытыми петлями для горловины] в начале лиц.р. рядов, закрыть 5 (6, 7, 8, 9, 10, 11, 12) п. по краю проймы 1 раз, затем 3 (4, 4, 6, 6, 7, 7, 8) п. 1 раз.

[50 (54, 59, 61, 66, 70, 74, 78) п. осталось]

Вязать 1 изн.р. прямо.

Ряд с двойной убавкой для левой проймы (лиц.р.): 3 лиц.п., D2-R, лиц.п. до конца. (2 п. убавлено по краю проймы)

Повторить Ряд с двойной убавкой для левой проймы в каждом лиц.р. еще 2 (3, 4, 4, 5, 6, 6) раза.

[43 (44, 47, 49, 52, 53, 57, 61) п. осталось]

Вязать 1 изн.р. прямо.

Ряд с обычной убавкой для левой проймы (лиц.р.): 3 лиц.п., 2 п. вместе лиц.п., лиц.п. до конца. (1 п. убавлена по краю проймы)

Повторить Ряд с обычной убавкой для левой проймы в каждом лиц.р. еще 3 (3, 4, 4, 5, 5, 7, 7) раза, затем в каждом 4-м р. 3 (3, 3, 4, 4, 4, 4, 5) раза.

[31 (33, 33, 34, 35, 37, 39, 41) п. осталось]

Продолжая формирование выреза, вязать 31 (33, 33, 35, 35, 37, 37, 37) рядов прямо или пока высота проймы не составит $7\frac{1}{2}$ ($7\frac{3}{4}$, $8\frac{1}{4}$, 9, $9\frac{1}{2}$, 10, $10\frac{1}{2}$, 11)" / 19 (20, 21, 23, 24.5, 25.5, 27, 28) см, закончить изн.р.

В начале лиц.р. закрыть 3 (4, 4, 5, 5, 4, 5, 6) п. 2 раза, затем закрыть 4 (4, 4, 4, 4, 5, 5, 5) п. 4 раза. [0 п. осталось]

РУКАВА (вязать 2)

Спицами размера А длиной 60 см и пряжей в 2 сложения – 1 нить пряжи А и 1 нить пряжи В, сложенные вместе - набрать 60 (62, 62, 64, 64, 66, 66, 68) п. методом набора петель *Long-Tail Purl Method* (см. *Специальные методы*).

Петли в круг.р. не соединять.

Установка основного полотна

След. ряд (лиц.р.): Лиц.п. до конца.

След. ряд (изн.р.): {1 лиц.п.}, изн.п. до послед. петли, {1 лиц.п.}.

Вязать 8 (8, 6, 6, 6, 4, 4, 4) р. прямо в установленном порядке.

Ряд с прибавками для рукава (лиц.р.): 3 лиц.п., Inc-R, лиц.п. до послед. 4 п., Inc-L, 3 лиц.п. (2 п. прибавлено)

Повторить Ряд с прибавками для рукава в каждом 10-м (10-м, 8-м, 8-м, 8-м, 6-м, 6-м, 6-м) р. еще 9 (5, 11, 7, 1, 19, 14, 11) раз, затем в каждом 8-м (8-м, 6-м, 6-м, 6-м, 4-м, 4-м, 4-м) ряду 3 (8, 5, 11, 20, 4, 12, 17) раза.

[86 (90, 96, 102, 108, 114, 120, 126) п. на спицах]

Вязать 9 рядов прямо или пока высота работы не составит $16\frac{1}{4}$ ($16\frac{1}{4}$, $16\frac{1}{2}$, 17, $17\frac{3}{4}$, $17\frac{3}{4}$, 18, $18\frac{1}{4}$)" / 41.5 (41.5, 42, 43.5, 45.5, 45.5, 46, 46.5) см от наборного ряда петель, закончить изн.р.

Сформировать окат рукава

Для получения наилучшего результата для закрытия петель рекомендуется использовать метод *Sloped Bind Off Method*. После закрытия петель, продолжить вязать по краям 1 кром.п. Закрыть 5 (6, 7, 8, 9, 10, 11, 12) п. в начале след. 2 рядов.

[76 (78, 82, 86, 90, 94, 98, 102) п. осталось]

Ряд с двойными убавками для оката (лиц.р.):

3 лиц.п., D2-R, лиц.п. до послед. 7 п., D2-L, 3 лиц.п. (4 п. убавлено)

Повторить Ряд с двойными убавками для оката в каждом лиц.р. еще 4 (4, 4, 4, 5, 5, 6, 6) раза.

[56 (58, 62, 66, 66, 70, 70, 74) п. осталось]

Вязать 1 изн.р. прямо.

Ряд с обычными убавками для оката (лиц.р.):

3 лиц.п., 2 п. вместе лиц.п., лиц.п. до послед. 5 п., SSK, 3 лиц.п. (2 п. убавлено)

Повторить Ряд с обычными убавками для оката в каждом лиц.р. еще 4 (5, 5, 5, 4, 4, 4, 6) раза, затем в каждом 4-м р. 5 (5, 6, 7, 8, 9, 9, 9) раз, затем в каждом лиц.р. 2 раза.

[32 (32, 34, 36, 36, 38, 38, 38) п. осталось]

Вязать 1 изн.р. прямо.

Повторить Ряд с двойными убавками для оката в каждом лиц.р. 2 раза.

[24 (24, 26, 28, 28, 30, 30, 30) п. осталось]

Вязать 1 изн.р. прямо.

Закрыть 3 п. в начале следующих 2 рядов.

[18 (18, 20, 22, 22, 24, 24, 24) п. осталось]

Оставшиеся петли закрыть.

ВОРОТНИК

Спицами размера В предпочитаемого стиля и пряжей в 2 сложения – 1 нить пряжи А и 1 нить пряжи В, сложенные вместе – свободно набрать 15 (15, 15, 17, 17, 17, 19, 19) п. методом набора петель *Long-Tail Method*.

След. ряд (изн.р.): 1 лиц.п., *снять 1 п. как изн.п. с пряжей перед петлей, 1 лиц.п.; повторять от * до конца.

Ряд 1 (лиц.р.): Снять 1 п. с пряжей перед петлей как при вязании изн.п. за заднюю стенку, *1 лиц.п., снять 1 п. как изн.п. с пряжей перед петлей; повторять от * до послед. 2 п., 2 лиц.п.

Ряд 2 (изн.р.): Снять 1 п. как лиц.п. с пряжей за петлей, * снять 1 п. как изн.п. с пряжей перед петлей, 1 лиц.п.; повторять до конца.

Повторять Ряды 1 и 2, пока высота работы не составит 27 (28, 30, 31½, 33, 34, 35, 36½)" / 68.5 (71, 76, 80, 84, 86.5, 89, 92.5) см, закончить изн.р.

След. ряд (лиц.р.): Снять 1 п. как изн.п. за заднюю стенку, затем поместить петлю на левую спицу, 2 п. вместе лиц.п., *2 п. вместе лиц.п., затем закрыть предыд. петлю; повторять от *, пока не останется 1 п., оставшуюся петлю закрыть.

ОКОНЧАНИЕ

Детали постирать, оставив в воде минимум на 45 минут. Детали отжать, не выкручивая, бережно удалить остатки воды, скрутив между двумя большими полотенцами. Заблокировать детали по измерениям на схеме выкройки (настоятельно рекомендуется использовать провода для блокировки и Т-булавки, чтобы получить наилучший результат).

Дать деталям полностью высохнуть.

Сборка

Выполнить плечевые швы, используя невидимый метод. Пришить воротник к вырезу горловины, используя комбинацию невидимого метода по центру горловины переда и матрасный шов вдоль вертикальных краев. Пришить рукава к проймам, используя комбинацию невидимого метода по горизонтальному краю и матрасный шов по вертикальным краям или используйте шов «назад иголку». Выполнить бо-

ковые швы и швы рукавов от нижнего края пуловера до манжет рукавов, используя матрасный шов (см. *Специальные Методы*)

Незаметно закрепить концы всех нитей с изн. стороны пуловера. Отпарить все швы, чтобы расправить полотно и расслабить натяжение швов или снова выполнить влажную блокировку всего пуловера, при желании.

СОКРАЩЕНИЯ

D2-R (двойная убавка с наклоном вправо):

Поместить 2 п. на спицу для кос за работой. *Ввести правую спицу в 1-ю п. на левой спице и в 1-ю п. на спице для кос, провязать эти 2 п. вместе лиц.п.; повторить от * 1 раз

D2-L (двойная убавка с наклоном влево): Поместить 2 п. на спицу для кос перед работой.

*Ввести правую спицу в 1-ю п. на спице для кос и в 1-ю п. на левой спице, провязать эти 2 п. вместе лиц.п.; повторить от * 1 раз

Inc-L (прибавка с наклоном влево): Снять след. петлю с левой спицы как при вязании изн.п., затем поднять левую стенку петли ниже снятой петли на левую спицу и провязать ее лиц.п. за заднюю стенку

Inc-R (прибавка с наклоном вправо): Поднять правую стенку петли, которая находится ниже 1-й п. на левой спице и провязать ее лиц.п., затем снять 1-ю п. с левой спицы как изн.п.

SSK: снять 1 п. как лиц.п., снять 1 п. как лиц.п., затем вернуть снятые петли обратно на левую спицу, не меняя их новой ориентации и провязать их вместе лиц.п. за задние стенки (убавлена 1 п. с наклоном влево)

СПЕЦИАЛЬНЫЕ МЕТОДЫ

Обучающие видео методам набора петель Long-Tail Purl Method, закрытия петель Sloped Bind Off Method и рекомендованные методы выполнения швов можно посмотреть по ссылке

<https://juliehoover.com/techniques>

СХЕМА

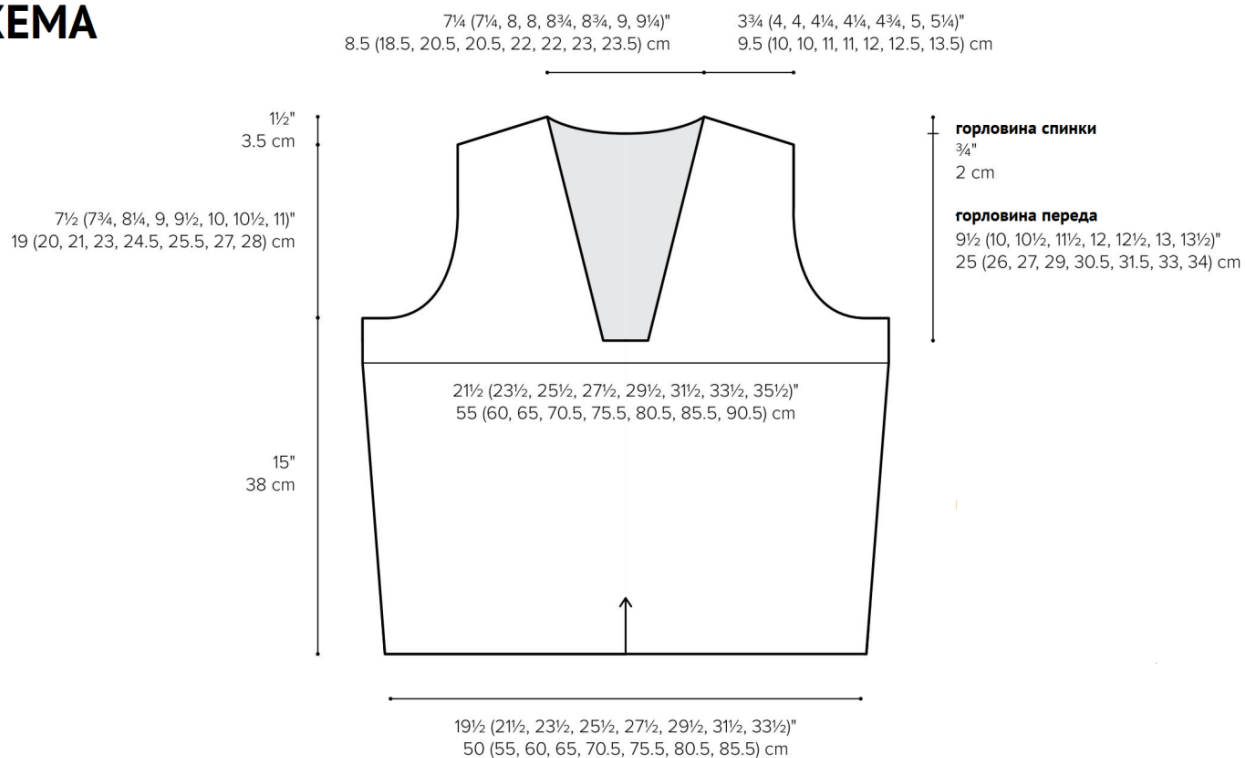

Планка горловины (не показана)

27 (28, 30, $31\frac{1}{2}$, 33, 34, 35, $36\frac{1}{2}$)" / 68.5 (71, 76, 80, 84, 86.5, 89, 92.5) см длина;
 $1\frac{1}{4}$ ($1\frac{1}{4}$, $1\frac{1}{4}$, $1\frac{1}{2}$, $1\frac{1}{2}$, $1\frac{1}{2}$, $1\frac{1}{2}$)" / 3 (3, 3, 3.5, 3.5, 3.5, 4, 4) см ширина

