

## RIBBED RAGLAN

English



RibbedRaglan – это мягкий и пушистый вязанный жакет с элегантной линией реглана, деталями, связанными ломаной резинкой и отделкой скрещенной резинкой. Край воротника выполнен мягким руликом. Кардиган вяжется снизу вверх. Корпус выполняется поворотными рядами, а рукава по кругу, отдельно. Затем корпус и рукава соединяются для вязания кокетки и воротника. В завершении петли поднимаются по краю полочек и вяжутся планки.

**Размеры:** S (M) L (XL)

**Окончательный обхват бюста:** 107 (107) 116 (124) см.

### **Материалы:**

Пряжа: Filcolana Saga (100% шерсть; 300 м/ 50 гр) - 200 (200) 200 (250) гр цвета 101;

Filcolana Tilia (70% мохер, 30% шелк; 210 м/ 25 гр) - 125 (150) 150 (175) гр цвета 101;

Filcolana Tilia (70% мохер, 30% шелк; 210 м/ 25 гр) - 125 (150) 150 (175) гр цвета 336.

Кардиган вязать сложив все эти нити по одной

**Спицы:** круговые и чулочные 4 мм, 4.5 мм и 5 мм.

9 пуговиц, маркеры петель, держатели петель.

**Плотность:** 18 п.х 26 рядов = 10 см ломаной резинкой, после блокировки.

## Аббревиатура:

**М1** = прибавить 1 петлю, поднять протяжку между петлями на левую спицу и связать ее за заднюю стенку лицевой.

**ЛС** = лицевая сторона

**ИС** = изнаночная сторона

**кром** = кромочная петля

**сн** = переснять петлю(и) как изнаночную с левой на правую спицу

**сск** = снять 1 п. как лицевую, снять еще 1 п. как лицевую на правую спицу, вернуть обе петли назад на левую спицу в перевернутом виде и провязать их вместе лицевой.

**ссп** = снять 1 п. как изнаночную, снять еще 1 п. как изнаночную на правую спицу, вернуть обе эти петли в перевернутом виде и провязать их вместе изнаночной.

**зст** = за заднюю стенку петли (скрещенная петля)

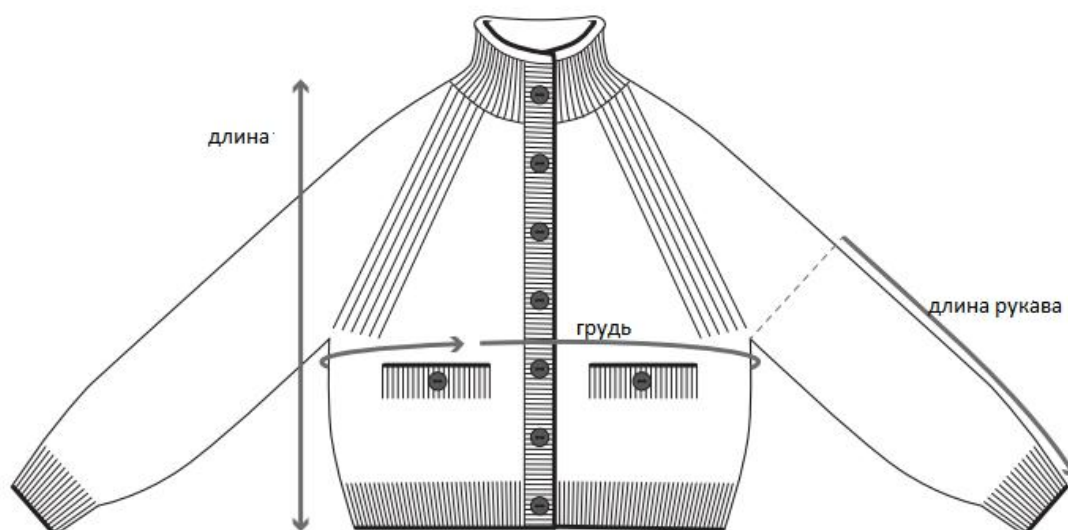

## Тело

Набрать 179 (179) 195 (211) пет на круговые спицы 4,5 мм и вязать спинку и перед.

Скрещенная резинка:

Ряд 1 (ИС): 1изн, \*1изн. зст, 1лиц. зст\*. Повторить от \* до \*. Закончить 1изн. зст, 1лиц.

Ряд 2 (ЛС): 1изн, \*1лиц. зст, 1изн. зст\*. Повторить от \* до \*. Закончить 1лиц. зст, 1лиц.

Повторить ряды 1 и 2 на высоту резинки 6 см. Закончить рядом на ИС.

Поменять спицы на круговые 5 мм и провяжите ряд с прибавками следующим образом: 1изн, \*19 (19) 21 (23) лиц, М1\*. Повторить от \* до \* дальше. Закончить 7 (7) 5 (3)лиц.пет = 188 (188) 204 (220) пет.

Продолжить вязать основным УЗОРОМ.

**УЗОР:**

Ряд 1 (ИС): 1изн, \*2изн, 2лиц\*. Повторить от \* до \* до. Закончить 2изн,1лиц.

Ряд 2 (ЛС): 1изн, лицевыми до конца ряда.

Повторить ряды 1 и 2 на длину работы 16 см.

Закончить рядом на ИС.

Продолжить вязать по УЗОРУ, одновременно отмечая размещение карманов и провязывая петли кармана скрещенными петлями (ЛС): 1изн, вязать 8 (8) 12 (12)п по УЗОРУ, поместить маркер 1, [1лиц. зст, 1изн. зст] 12 раз, поместить маркер 2, вязать по УЗОРУ пока на левой спице не останется 33 (33) 37 (37)п, поместить маркер 3, [1лиц. зст, 1изн. зст] 12 раз, поместить маркер 4, вязать 9 (9) 13 (13) пет. по УЗОРУ.

Ряд 1 (ИС): 1изн, вязать по УЗОРУ до маркера 4, \*1изн. зст, 1лиц. зст\*, повторить от \* до \* до маркера 3, вязать по УЗОРУ до маркера 2, \*1лиц. зст, 1изн. зст\*, повторить от \* до \* до маркера 1, вязать 8 (8) 12 (12) пет. По УЗОРУ, 1лиц.

Ряд 2 (ЛС): 1изн, вязать по УЗОРУ до маркера 1, \*1лиц. зст, 1изн. зст\*, повтор. от \* до \* до маркера 2, вязать по УЗОРУ до маркера 3, \*1изн. зст, 1лиц. зст\*, повтор. от \* до \* до маркера 4, вязать по УЗОРУ до конца ряда.

Провязать ряд 1 еще один раз.

Сделать отверстие для пуговицы в следующем ряду (ЛС): 1изн, вязать по УЗОРУ до маркера 1, \*вязать 11п скрещенной резинкой, накид, 2вместе лиц, 11п скрещенной резинки\*, вязать по УЗОРУ до маркера 3, вязать от \* до \* один раз для второго кармана, вязать по УЗОРУ до конца ряда.

Повторить ряд 1 и 2 раза.

Закрывать петли кармана в следующем ряду (ИС): 1изн, вязать по УЗОРУ до маркера 1, закрыть 24 пет, вязать по УЗОРУ до маркера 3, закрыть 24 пет, 8 (8) 12 (12) пет. по УЗОРУ, 1лиц.

Оставить петли на спице, пока вяжется подкладка кармана.

**Подкладка кармана**

Вязать подкладки кармана с ИС тела. Поднять и связать петли вдоль верхней части резинки на полочке, где находятся отверстия карманов (см. Иллюстрацию).

Провязать 1-ый ряд спицами 5 мм, поднять и связать 24 п., набрать дополнительно по 1воздушной петле по краям. Вяжите обратными рядами по 26 п. для мешковины кармана следующим образом:

Ряд 1: 1изн, 25лиц.

Ряд 2: 25изн, 1лиц.

Повторить ряд 1 и 2 пока мешковина кармана не станет такой же высоты, как петли корпуса на спице.

Оборвать нить и поместить 26 п. на петледержатель.

Второй карман вязать на другой стороне корпуса.

Вязать подкладку второго кармана с другой стороны тела так же, как и на первом.

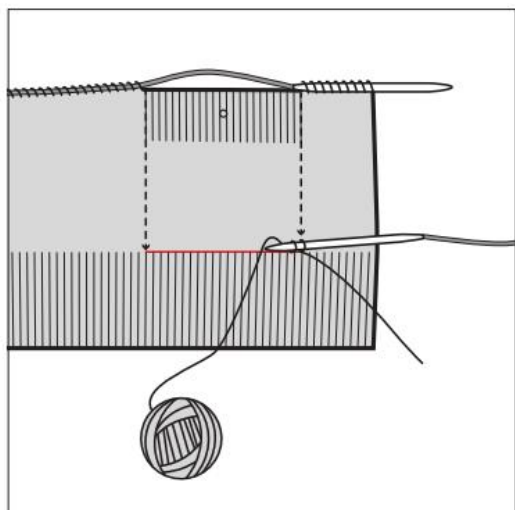

### Продолжить вязать тело

Соедините подкладки кармана с телом. Поместите подкладку кармана на носочные спицы и вяжите вдоль петель тела следующим образом: 1 изн, \* вязать по УЗОРУ до 1п перед провязанными петлями кармана, провяжите последнюю петлю перед связанными петлями вместе с первой петлей подкладки кармана лицевой за заднюю стенку, провяжите 24п по УЗОРУ поперек петель подкладки кармана, провяжите вместе лицевой последнюю петлю подкладки кармана со следующей петлей тела \*. Повторять от \* до \*. Закончить 8 (8) 12 (12) пет. УЗОРА.

Продолжить вязать по УЗОРУ по всему телу, пока размер работы не достигнет 23 (25) 24 (23) см.



Закончить рядом на ЛС.

След. ряд (ИС): 1изн, 41 (41) 45 (49) пет. по УЗОРУ, закрыть 8 пет, вязать по узору пока на спицах не останется 88 (88) 96 (104) пет после связанных петель, закрыть 8 пет, вязать по УЗОРУ пока на спицах не останется 41 (41) 45 (49)п после связанных петель, 1лиц.

Не обрывать нить, оставить петли на спице и вязать рукава.

### Рукава

Набрать 40 (40) 40 (48) пет на чулочные спицы 4,5 мм.

Присоединиться к вязанию по кругу и поставить маркер начала круг. ряда.

Скрещенная резинка: \* 1лиц. зст, 1изн. зст \*. Повторить от \* до \* до конца кругового ряда.

Провязать скрещенной резинкой 6 см.

Поменять размер спиц на носочные 5 мм и провязать ряд с прибавками следующим образом: \* лицевыми 5 (5) 5 (6) петель, М1 \*. Повторить от \* до \* до конца ряда. Теперь на спицах 48 (48) 48 (56) петель.

Продолжить вязать по УЗОРУ:

Круг. ряд 1: 1 лиц, \* 2 изн, 2 лиц \*. Повторить от \* до \*. Закончить 2изн, 1лиц.

Круг. Ряд 2: лицевыми до конца круг. ряда.

Продолжить вязание до тех пор, пока не будет провязано 5 круг. рядов УЗОРОМ.

Закончить круговым рядом 1.

Во 2 круговом ряду УЗОРА сделать прибавки следующим образом:

Круг. ряд с прибавками: 3лиц, М1, вязать до последних 3п до конца ряда, М1, 3лиц.

Продолжить вязать установленным УЗОРОМ, провязывая ряд с прибавками в каждом 6-м(6-м) 4-ом(4-ом) круг. ряду, пока на спицах не будет 64 (64) 72 (80) пет – и всего 8 (8) 12 (12) круг. рядов с прибавками.

Ряд 1: *1лиц, 2изн*, 1изн, \*2лиц, 2изн\*. Повторить от \* до \* до новых петель в конце ряда, 1изн, *2изн, 1лиц*.

Ряд 2: вязать до конца ряда.

Первые и последние 3п ряда (*выделены курсивом*) выполняются одинаково на всем протяжении, одновременно прибавленные петли включать в УЗОР, как и остальные петли ряда.

После 2-ого ряда с прибавлениями УЗОР выполняется следующим образом:

Ряд 1: *1лиц, 2изн*, \*2изн, 2лиц\*. Повторить от \* до \* до петель в конце ряда, 2изн, *2изн, 1лиц*.

Ряд 2: лиц. до конца круг. ряда.



После 3-его ряда с прибавлениями УЗОР выполняется следующим образом:  
Ряд 1: *1лиц, 2изн, 1лиц, \*2изн, 2лиц\**. Повторить от \* до \* до петель в конце ряда, *2изн, 1лиц, 2изн, 1лиц*.  
Ряд 2: лицевыми до конца ряда.

Продолжить вязать установленным узором, включая прибавки в УЗОР, пока все увеличения не будут выполнены.



Вязать по УЗОРУ прямо до длины рукава 34 (36) 36 (36) см.

Закончить тем же круг. рядом узора, что и на корпусе, и закрыть петли для проймы следующим образом: закрыть 4 петли, провязать 56 (56) 64 (72) петли УЗОРОМ, закрыть 4 петли.

Отрезать нить и отложить петли.

Второй рукав связать аналогично.

### **Кокетка**

Соедините петли рукава с телом круговыми спицами 5 мм, поместив их над закрытыми петлями пройм. Продолжить вязать по УЗОРУ в каждой секции разместить маркеры для убавлений реглана следующим образом (ЛС):

Правая полочка: 1изн, 37 (37) 41 (45) пет по УЗОРУ, поместить маркер, 4п по УЗОРУ.

Правый рукав: 56 (56) 64 (72) пет по УЗОРУ.

Спинка: вязать 4п по УЗОРУ, поместить маркер, 80 (80) 88 (96) пет по УЗОРУ, поместить маркер, 4п по УЗОРУ.

Левый рукав: вязать 56 (56) 64 (72) пет. По УЗОРУ.

Левая полочка: вязать 4 пет по УЗОРУ, поместить маркер, вязать 38 (38) 42 (46) пет. по УЗОРУ.

Всего на спицах 284 (284) 316 (348) петель.

След. ряд (ИС): изн, вязать по УЗОРУ, 1лиц.

Начало регланных убавлений:

Ряд 1 (с убавками, ЛС): 1изн, \*вязать по УЗОРУ до 6п перед маркером, 2вместе лиц, 4лиц, переснять маркер, 4лиц, сск\*. Повторить от \* до \* 3 раза. Вязать по УЗОРУ до конца ряда.

Ряд 2: 1изн, \*вязать по УЗОРУ до 5 пет перед маркером, 2изн, 2лиц, 1изн, переснять маркер, 1изн, 2лиц, 2изн\*. Повторить от \* до \* 3 раза. Вязать по УЗОРУ до последней петли, 1лиц.

Ряд 3: 1изн, \*вязать по УЗОРУ до 5 пет перед маркером, 5лиц, переснять маркер, 5лиц \*. Повторить от \* до \* 3 раза. Вязать по УЗОРУ до конца ряда.

Ряд 4 (с убавками, ИС): 1изн, \* вязать по УЗОРУ до 6 пет перед маркером, ссп, 1изн, 2лиц, 1изн, переснять маркер, 1изн, 2лиц, 1изн, 2вместе изн\*. Повторить от \* до \* 3 раза. Вязать по УЗОРУ до последней петли, 1лиц.

Ряд 5: вязать как ряд 3.

Ряд 6: вязать как ряд 2.

Вязать ряд 1-6 всего 11 (11) 12 (14) раз. Сейчас на спицах 108 (108) 124 (124) петель

Вязать ряд 1-3 еще 0 (0) 1 (1) раз. На спицах 108 (108) 116 (116) пет.

Продолжить вязать обратными рядами по УЗОРУ с убавлениями для реглана в каждом 3 ряду, как установлено, одновременно закрывая 3 (3) 3 (3)п в начале ряда всего 12 раз.

Продолжить выполнять убавления для реглана передней части так долго, как это возможно. Оставшиеся петли оставить на спице.

Отрезать пряжу.

### **Край горловины**

Поднять и связать 18 новых петель на ЛС вдоль правого переднего края круговыми спицами 4,5 мм. Начать с переднего края и закончить петлями, упирающимися в спицу, вязать петли на спице, вязать через петли спинки, поднять и провязать 18 пет вдоль левого переднего края горловины, заканчивая спереди.

Ряд 1(ИС): 1 изн, \* 1лиц. зст, 1изн. зст\* Повторить от \* до \*. Закончить 1 лицевой.

Ряд 2: 1 изнаночная, \* 1 лиц. зст, 1 изн. зст \* Повторить от \* до \*. Закончить 1 лицевой.

Повторить ряд 1 и 2 еще 10 раз.

Не обрывать пряжу. Поместить петли на держатель.

### **Левая передняя планка**

Поднять и вязать 109 (113) 119 (125) п. вдоль левого переднего края полочки на ЛС круговыми спицами 4,5 мм. Вязать поворотными рядами.

Ряд 1 (ИС): 1изн, \*1изн. зст, 1лиц. зст\*. Повторить от \*до \*. Закончить 1изн.зст, 1лиц.

Ряд 2: 1изн, \*1лиц. зст, 1изн. зст\*. Повторить от \* до \*. Закончить 1лиц. зст, 1лиц.

Повторить Ряд 1 и 2 дважды.

Вязать Ряд 1 еще раз.

Закрывать петли по узору.

### **Правая передняя планка**

Поднять и вязать 109 (113) 119 (125) п. вдоль правого переднего края полочки на ЛС круговыми спицами 4,5 мм. Вязать обратными рядами.

Ряд 1 (ИС): 1изн, \*1изн. зст, 1лиц. зст\*. Повторить от \*до \*. Закончить 1изн. зст, 1лиц.

Ряд 2: 1изн, \*1лиц. зст, 1лиц. зст \*. Повторить от \* до \*.

Закончить 1лиц. зст, 1лиц.

Вязать Ряд 1 еще раз.

Связать отверстие для пуговицы в следующем ряду (ЛС):

1изн, вязать 4 п. скрещенной резинкой, накид, 2 вместе лиц, \*вязать 14 (14) 15 (16) п. скрещенной резинкой, накид, 2 вместе лиц, вязать 14 (15) 16 (17) п. скрещенной резинкой, накид, 2 вм. лиц\*.

Повторить от \* до \* дважды. Вязать 5 (6) 6 (6) п. скрещенной резинкой, 1лиц.

Повторить Ряд 1 и 2 еще один раз.

Ряд 1 вязать последний раз.

Закрывать петли по рисунку.

### **Закручивающийся край**

Поднять и связать 8 новых петель вдоль верхней части правого переднего края на ЛС круговыми спицами 4 мм, вязать петли вдоль горловины, поднять и связать 8 п. вдоль верхней части левого переднего края.

Ряд 1 (ИС): снять 1 п., изнаночными до последней петли, 1лиц.

Ряд 2: снять 1 п., вязать лицевыми до конца ряда.

Повторить Ряд 1 и 2 еще раз.

Вязать Ряд 1 последний раз.



Закрывать петли.

### Отделка

Спрятать концы. Пришить мешковины карманов на ИС кардигана. Сшить отверстия под каждым рукавом. Пришить пуговицы напротив петель.

