



リリヤン形状のコットン100%のテープヤーンは、すっきり爽やかな肌触り。難しい印象の縦縞配色も、横縞みにした縞み地を2枚編んで突き合わせにしているのでもかたんです。模様編みを編む面白さに目覚めそう。

デザイン/宇野千尋
編み方 155 ページ
使用糸/パビー アラビス



ナチュラルが心地いい 天然素材のシンプルウエア

薄着になるこの季節、肌に直接触れるウエアに求めるものは安心の素材感。
コットンやシルク、天然素材ならではの着心地を存分に!

photograph Shigeki Nakashima styling Kuniko Okabe, Yuumi Sano
hair&make-up Hitoshi Sakaguchi model Anna (173cm), Danila (183cm)

なじみのあるデニムカラーのベストなら、普段ニットを着慣れない彼にもおすすめ! ビッグなシルエットが可愛いから共有するのもありだと思います。コットン100%の風合いがさらりと心地いいから、次はリクエストされてしまうかも?!

デザイン/伊藤直孝
編み方 166 ページ
使用糸/パビー ピマデニム



Puppy

<http://www.puppyarn.com>

毛糸と編み物のパビー

検索

作品で使用した糸は通信販売で購入できます。詳しくは 94・95 ページをご覧ください。



ラフなスタイルをハイクオリティな素材で編むのも大人のニットスタイルの醍醐味。シルク100%の糸とスラブ調の風合いが素敵なコットン&リネンの混紡糸を引き揃えた、シルク特有のシャリ感とリネンの張りが楽しめるバルーン袖のウエアです。レリーフのようにあしらわれた1目交差も素敵です。

デザイン/ yohnKa

編み方 186 ページ

使用糸/ておりや Tシルク、コットンリネン
KS





TEORIYA
since 1977

<https://teori-ya.com>

作品の糸はておりやの店舗または通信販売で購入できます。
連絡先は193ページをご覧ください。

並太タイプのコットンヤーンで編んだ、上品な穴あき模様のプルオーバー。太めの糸も透かし模様になると軽やかに仕上がり、きれいな発色で色数豊富な糸なので、糸を選ぶ至福の時間も味わえます。

デザイン/ YOSHIKO HYODO
製作/ 山田加奈子
編み方182ページ
使用糸/ ておりや オリジナルコットン



春待ち靴下

チェーンのように可愛い透かし模様の靴下で、新しい季節へ。
春のおしゃれは足元から！はじめの一步を踏み出して。

photograph Shigeki Nakashima styling Kuniko Okabe, Yuumi Sano
hair&make-up Hitoshi Sakaguchi model Anna (173cm)





基本のデザインを少しずつ変化させて楽しむ3種類の靴下。右上のベーシックカラーは、裏メリヤスペースの透かし模様を履き口まで続けて編んでいます。左上は春色カラーのツートーン。配色をしながら右上と同じように編みますが、履き口は模様を編まずにぐるんと丸まるように仕上げます。左下のイエローはベース模様を交互に編んで、履き口は折り返しています。編みたい靴下は見つかりましたか？ それとも3足編みましょうか。

デザイン/西村知子
製作/八木裕子(右上)
編み方184ページ
使用糸/DARUMA スーパーウォッシュスパンニッシュメリノ

編みやすさが気持ちいい

ペン-E

POINT

1

針先

針先は、角度をやや浅くした形。スピーディーに編み進められます。

糸をかける部分もなめらかで美しい表面仕上げ



POINT

2

軽量の針軸

針軸をグリップの奥まで挿入せず短くすることで、軽さを実現しました。

POINT

3

グリップについて パッド

指が当たる部分には、パッドがついています。ソフトで優しい感触です。

POINT

4

グリップの形

親指と人差し指でつまみ、中指を添える持ち方に適した、安定感のある持ちやすい形状です。



「ペン-E」の「E」は「エクセレント (Excellent)」の頭文字で、「優れたペン」という意味です。1996年の発売以来、軽くて持ちやすく安定感のある柄が、世界の編み物ファンに支持され愛用されてきました。糸がかけやすく、編み目から抜きやすい理想的なかぎ先の形状、幅が広く指との接触面が広い他にないデザインの柄は、疲れにくいとご好評をいただいています。

ゴッホ
7/0
4.0mm

DOVER
KNITTING

もっと自由なかぎ編み針

アミュレ

Amure



糸をかける部分も
なめらかで
美しい表面仕上げ

1
point

針先

小さめの針先で編み目に入りやすく、深めの切り込みで糸が外れにくくなっています。

2
point

針軸

針軸の太さが一定なので、目がゆるまずにきれいに編めます。



3
point

グリップの形

自然と指先にフィットし、しっかり握れる立体的なカーブのソフトグリップです。

4
point

グリップの素材

さまざまな持ち方に対応する、すべりにくい素材でできたグリップ。手になじみやすく、ソフトな手触りです。

アミュレは「Amu (編む)」と「re (リピート)」を合わせた造語で、「ずっと編んでいたい!」というメッセージを含めて名付けました。「自由に楽しく編み物がしたい」というお客様の声に、基本動作がより簡単・確実にできる針先、様々な持ち方に自然にフィットするデザインのソフトグリップを採用。号数ごとに違う色がカラフルで可愛い、わかりやすいと、世界中のお客様に「アミュレ」ファンが拡大しています。



提供/クロバー 株式会社 ☎ 06 - 6978 - 2277 (お客様係) <https://clover.co.jp>

最新情報
配信中



ハンドメイドのオンラインレッスン

ルナヘヴンリさんの
かぎ針編みのお花アクセサリ



フィンランドの白くま貯金箱
お花見セットくわっパキ



ポビンレースの
小さなアクセサリレッスン



紙バンドで作る
ポーランド風ピクニックバスケット



オーガニックコットン糸で編む
リンクス模様のベスト

Let's start the lesson

CRAFTINGの特徴

01 憧れの講師と動画でプライベートレッスン体験

創業から手芸の道ひとすじに歩んできた日本ヴォーグ社が運営しているサービスです。著名なハンドメイド本の著者の方々、人気のクラフト講座の講師陣から動画を通じて学んでいただけます。プライベートレッスンのような体験をご自宅にお届けします。

02 受講期間はたっぷり1年間。繰り返し学べます

いつでもどこでも。パソコンでも携帯、タブレットでも。ゆっくりご自分のペースで、お楽しみください。編み物のレッスン、キットも多数掲載されています。
(※一部レッスンで期間の異なるものがあります)

03 わからないところは質問できます



講師と楽しくLINEでつながります。作品づくりでわからないところはコミュニケーションしながら、作品完成まで丁寧にサポートさせていただきます。



動画

質問・添削

材料セット



CRAFTING

ハンドメイドのオンラインレッスン

各講座のお申し込みはこちら

CRAFTING

<https://crafting.jp/>

お問い合わせ customer@crafting.jp



手づくり専門カルチャースクール



Happy Life with Handmade

新入生応援

入学金無料 キャンペーン

定期講座を2024.2.1(木)～3.31(日)までにお申し込みの方対象 入学金 11,000円が **0円**

同時開催

「心地よいお部屋をつくるハンドメイド」キャンペーン

キャンペーン期間 2024.2.1(木)▶3.31(日)

各校の指定する対象講座にキャンペーン期間内に新たにお申込みいただく

入学金無料 + 受講料を3,000円OFF

※該当講座は各校にお問い合わせいただくか、公式ホームページのキャンペーンページをご確認ください。・2024年4月期初講日からご入学できる方が対象です。・他のキャンペーンとの併用不可

4月からの各校おすすめ講座のご紹介

オンライン

かぎ針で編む かわいいお花アクセサリ



毛糸でまで始まった連載も好評のルナヘヴンリィさんによるオンラインレッスン。40番のレース糸でお花を編み、染め、組み立てて、本物のお花をそのままアクセサリにしたような可愛い作品が作れます。LIVEだからチャットで質問もできます。

講師 ルナヘヴンリィ 中里華奈
水曜日 13:30～15:10 3ヶ月 6回

東京校

alaの美味しいかぎ針編み



レース糸・レース針を使用してリアルなモチーフを編んでいきます。各回ごとにパーツを作っていく、今期は最終日にプリンアラモードを完成させます!それぞれのパーツも単体でアクセサリやディスプレイに応用出来ます。基本的な編み方で、いかに形やサイズを表現するかのコツなどを楽しく学んでいただけます。

講師 ala(ア-ラ)
火曜日 13:30～16:00 6ヶ月 5回

横浜校

望月美和のやさしい手編み



お好きなニットを自由にとっていただくクラスです。デザインを形にしたい、自分サイズにぴったり作りたいたいなどのご希望にできる限りお答えいたします。手芸好きのお仲間と一緒に、癒しの一時を過ごしてみませんか?

講師 望月美和
火曜日 10:00～16:00 6ヶ月 5回

名古屋校

編物製図科



ニットの製図を基礎から学びたい方のクラスです。テキストの内容はもちろん流行のシルエットなど、製図の学習をふくらませたカリキュラムが組まれています。こちらの講座は前期10回・後期10回とご受講いただき、既定の課題をご提出いただくと、申請により公益財団法人日本手芸普及協会の製図科修了証が取得できます。※こちらの講座では編物の実技の指導はございません。

講師 坂本裕代
金曜日 10:00～16:00 6ヶ月 5回

心斎橋校

山下ひとなつの楽しいあみもの



少人数制で編み物を楽しむ講座です。初心者さん向けのまっすぐ編みニットや編み込み小物等の提案作品、ご自身のニットのリメイクできる「リメイクニット」やオリジナル編み込み模様のデザイン等々。チャレンジしたい作品と一緒に楽しく制作しましょう。

講師 山下ひとなつ
月曜日 10:00～12:30 6ヶ月 5回

天神校

河村美琴の「裂き編みバッグ」



裂き編みは布を裂いてひも状にしたものをかぎ針で編みます。本講座では限定デザインの丸底トートバッグから始めて基本を学び、その後デザイン性の高いオリジナルバッグを制作していきます。裂くこと、編むことの両方を楽しんでいただけるようにご指導いたします。※写真はイメージです。

講師 河村美琴
月曜日 10:00～12:30 6ヶ月 6回
月曜日 13:30～16:00 6ヶ月 6回

最新情報・各種キャンペーン情報・お申込みは公式ホームページおよび下記各校へ

ヴォーグ学園

検索

<http://www.voguegakuen.com>



各校の最新情報を配信中。ヴォーグ学園公式HPよりSNSにアクセスしてください。



オンライン事業部
TEL 03-6369-8878
online-div@voguegakuen.com
〒164-0013
東京都中野区弥生町
5-6-11 ヴォーグビル1階

東京校
TEL 03-5282-3045
tokyo@voguegakuen.com
〒101-0061
東京都千代田区神田三崎町
1-3-12 水道橋ビル7階

横浜校
TEL 045-227-1605
yokohama@voguegakuen.com
〒231-0023
神奈川県横浜市中央区山下町 252
グランベル横浜ビル5階

名古屋校
TEL 052-932-8030
nagoya@voguegakuen.com
〒461-0004
愛知県名古屋市中区3-1-8

心斎橋校
TEL 06-6241-1075
shinsaibashi@voguegakuen.com
〒542-0081
大阪府大阪市中央区南船場 4-12-8
関西心斎橋ビル6階

天神校
TEL 092-726-0330
tenjin@voguegakuen.com
〒810-0004
福岡県福岡市中央区渡辺通
5-14-12 南天神ビル8階

志田ひとみの
クチュールアレンジ ②

スカラップエッジの カーディガン

photograph: Hironori Hamada styling: Masayo Akutsu hair&make-up: Yuri Arai model: Paulina (174cm)



「クチュール・ニット」春夏4より
しずくが連なったような模様のプルオーバーでした



2
ハイネックの
半袖プルオーバー
です。裾はレース
で飾りつけ、ボタ
ンも付いたデザイン
です。春夏4より
おなじみのアクリ
ル糸をメインとし
て編み上げまし
た。

春は柔らかい光を連れて、二歩ずつゆっくりやっ
て来ます。植物の芽吹く力を目覚めさせ、木々
や大地に色を与えて、私たちに春の訪れを知ら
せてくれます。

今回はクチュールニット春夏4より、太いレース
模様と細いレース模様を縦に並べたハイネックの
半袖プルオーバーをアレンジ。軽やかなカーディガ
ンを目指してみました。

アイテムをプルオーバーからカーディガンに変
えたことで大きく変化、模様も胸元で上下に分
けてみました。毎段のレース模様を2段の模様に変
え、衿のくりだけカーブをつけて、身頃も袖も
直線で編みやすいように考えました。軽く仕上
げたいと思い、少し細めの綿テープメッシュを選び、
色は薄いグレーにピンクを混ぜたような微妙な
大人色です。

今回はアイテム、素材、模様、その他かなりの
部分をアレンジし、ちょっと真面目なカーディガン
になりました。春から夏まで活躍してくれそう
です。色や縁編み、ボタンの数や大きさを変える
など、もう少し遊び心をプラスして、皆さんの個
性でアレンジなさってみてください。



detail

身頃下部の大きなレース模様は、ねじり目のラインを4本を入れ、くり返しの総模様になります。模様の流れのまま上部の模様に移行し、細かいレース模様を対称に縦に配して編みます。袖も身頃と同様に大きなレース模様を続け、縦模様に移行して直線に編み、身頃と目と段のはぎをします。

縁編みは前立てと衿を続けて編み、縁編みの裏目を通します。角は前立てと衿縁編みを対称に増し目をしてゆるやかなカーブをつけ、止めは1目のねじりゴム編み止めに。

作り目は縁のスカラップエッジを活かすために、別糸の作り目です。編み上がりましたらガーター編みをし、スカラップがきれいに見えるよう、裏目でゆったりと伏せ止めます。

「クチュール・ニット」春夏4より
製作/牧野けい子
編み方169ページ
使用糸/ダイヤモンド毛糸 ダイヤシエロ
スカート ¥15,950 / SLOW 表参道店

作品で使用した糸は通信販売で購入できます。詳しくは94・95ページをご覧ください。

第39回 岡本啓子の

Knit + 1

ニットプラスワン

少しずつ日差しが強くなってくる春、ストロングトーンの羽織りもので元気に過ごしましょう。

photograph Shigeki Nakashima styling Kuniko Okabe, Yuumi Sano
hair&make-up Hitoshi Sakaguchi model Anna (173cm)

初めて会った人の顔も名前も覚えていないけど、服の色は覚えてる！ そんな経験はありませんか？ 暗く沈んだ色の服を着ている人よりも、明るい色の服を着ているの方が親しみを感じます。身につけている色は様々な印象を人に与えると同時に、自分の気持ちにも影響を与えます。色彩心理という言葉を目にしたことのある人もいらっしゃるでしょう。人と色の印象は密接に結びついているのですね。

今回は春号ということで、繊細な模様で大胆なデザインのかぎ針編みの羽織りものをご紹介します。明るく優しい色合いのバステルカラーも良いかな？ と思ったのですが、あえて元気でパワフルなストロングカラーの黄色と緑を選んでみました。黄色は明るく社会的な印象を与えるので初対面の人にも親近感を抱かれます。ただ、黄色は幼く見える欠点もあるので、少しダークなストロングトーンをチョイス。緑は目に優しく、相手に安心感を与えます。自然体でナチュラルな印象があるため、相手に緊張感を与えることはありません。ただ、ファッションに占める緑の面積が多すぎると個性が強くなるので、気をつけましょう。

今回は、かぎ針に最適な糸「カッパーニー」を使っています。綿のグレードは繊維の長さで決まります。使用している綿はMAKOコットンという最高級綿で、通常のコットンの100倍程の吸湿性と通気性に優れているそうです。なんととってもシルクのような光沢が良いですね。今年の春夏は色のある服を着てみましょう！ きっと気分も明るくなりますよ。

岡本啓子：おかもとけいこ

atelier K's K (アトリエ ケーズケー) 主宰。ニットデザイナーとして指導者として、全国を奔走。阪急うめだ本店10階のショップ「K's K」オーナー。公益財団法人 日本手芸普及協会理事。「岡本啓子のあみもの かぎ針あみ」(日本ヴォーグ社)好評発売中。
<http://atelier-ksk.net/>
<http://atelier-ksk.shop-pro.jp/>



カッペリーニ

右/大きな花モチーフを大胆に配した印象的なカーディガン。袖下はとじないで、ひらひらとした動きを楽しめます。
製作/笹島美千代
編み方171ページ
使用糸/カッペリーニ

左/ショートボレロはパイナップル模様を縦にあしらってすっきりと見せます。裾に丸モチーフをプラスして楽しげに仕上げました。
製作/宮本寛子
編み方177ページ
使用糸/カッペリーニ

作品で使用した糸は通信販売で購入できます。
詳しくは93ページをご覧ください。



スイスイ編めるから、どんどん楽しくなる

ビギナーのための

新・あみ機 **スイ**どん講座[®]

春号でチャレンジするのはなんと「モチーフ」。機械編みでモチーフが編めるって、ご存じでしたか？

photograph Hironori Handa styling Masayo Akutsu hair&make-up Yuri Arai model Paulina (174cm)

サイドオープンベストは、あみ機で編んだモチーフをかぎ針でつないだ、機械編みと手編みのドッキング作品。モチーフの途中に透かし模様を入れて、優しい印象に仕上げました。中心につけたかぎ針編みのお花で春らしさをプラスしています。

デザイン/シルバー編物研究会
編み方 188 ページ
使用糸/ダイヤモンド毛糸 ダイアコスタ
ノーバ、ダイヤスケッチ

タートルニット ¥8,580 / SLOW 表参道店、スカート ¥3,850 / 原宿シカゴ(原宿/神宮前店)





あみ機を使って四角いモチーフを編み、シンプルなプルオーバーにアップリケしてみました。大きさや色を変えてお好みで配置すれば、オリジナル作品のできあがり。あみ機で編むモチーフ、ぜひ挑戦してみてください。

デザイン/奥村利恵子(シルバー編物研究会)

編み方 190 ページ

使用糸/バビー コットンコナ

パンツ ¥15,400 / サンタモニカ原宿店



新・あみ機スイどん講座

機械編みでは珍しいモチーフ編みに挑戦しましょう。
 小さなパーツをつなぎ合わせると、
 クンスト編みのようなモチーフが作れます。

撮影/森谷則秋

四角モチーフの編み方 (89ページの作品、モチーフA)

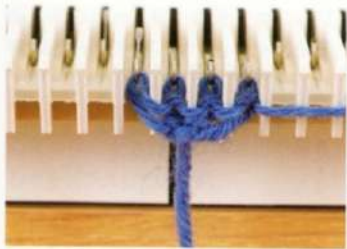

4 左側の空針に糸がかかり、ループができました。



3 左側の空針を1目D位置に出し、他の針もD位置に出して左から1段編みます。オモリは使わず、手で軽く編み地を持ちます。



2 キャリッジに糸を通し、右から1段編みます。



1 パーツaを編みます。キャリッジを右側に置いた状態で、左側から巻き目で3目作りします。



8 15目まで編めたら捨て編みではずします。同じ要領でもう1枚編みます。



7 3~6をくり返します。目数が増えたらオモリをかけて15目になるまで編みます。



6 右側の空針に糸がかかり、ループができました。

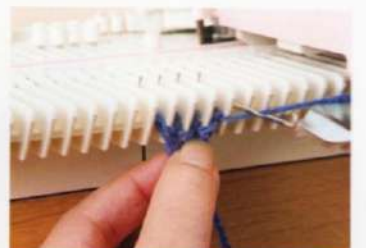

5 右側の空針を1目D位置に出し、他の針もD位置に出して、右から1段編みます。



12 左側の空針を1目出し、もう1枚のパーツaの4段めの右端のループをかけ、針をD位置に出して4段目を編みます。



11 右側の空針に糸がかかり、パーツaの3段めとつながりました。



10 右側の空針を1目出し、パーツaの3段めの左端のループをかけ、針をD位置に出して3段目を編みます。

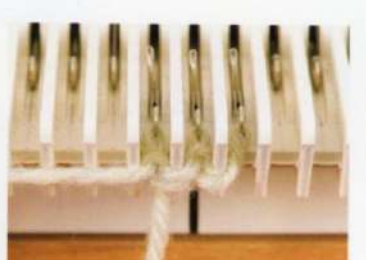

9 パーツbを編みます。1~2と同じ要領で2段めまで編みます。

モチーフA (メリヤス編み)



パーツb (モチーフA)

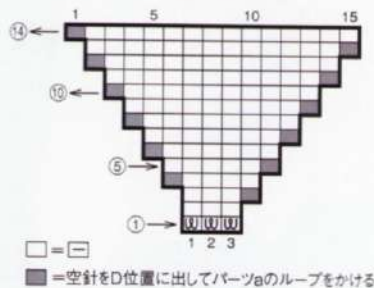

パーツa (モチーフA)

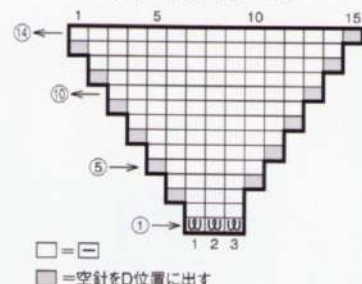



16

編み始めの糸端で向かい合うパーツ同士をつないで中央の穴をとじます。



15

同じ要領でパーツbをもう1枚編みます。4枚のパーツがつながり、四角いモチーフになりました。



14

15目まで編めたら捨て編みではずします。3枚つないだところ。



13

左側の空針に糸がかかり、もう1枚のパーツaの4段めとつながりました。10~13の要領で15目になるまで編みます。

コード編みの編み方

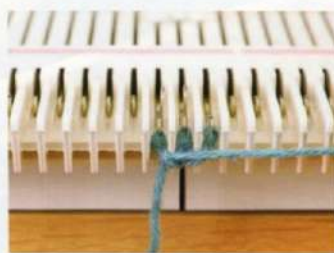

4

左から1段編みます(目がすべります)。



3

右から1段編みます。(全目編めます)



2

ラッセルレバーの右側をスベリメ、左側をヒラアミにします。



1

キャリジを右側に置いた状態で、左側から巻き目で3目作りします。



8

編み機からはずし、もう一度糸を通してしばります。



7

糸端をとじ針に通し、針にかかった目に糸を通してしばります。



6

必要段数が編めたら糸を切ります。



5

3~4をくり返します。キャリジの1往復で1段が編めます。

DLLES IN

Happy Knitting

あみむめも

株式会社ドレスイン
www.dllesin.com ホームページにて「あみむめも」レシピ掲載中

あみ機は通信販売で購入できます。お申し込み方法は95ページをご覧ください。[商品番号566001 / 価格32,780円(税込)]

創る喜びの力



SK280

パンチカード **カンタン280**

中細タイプの糸がきれいに編める

- 全長幅 1,110mm、重さ 11.8kg
- 針ピッチ 4.5mm、針数 200
- 溝板素材はスチール製 ● 使用糸の範囲は極細～太用
- パンチカード方式 24 選針
- 自動選針機構 = 編込み・すべり目編・添え糸編
引き上げ編・スレッド編・マジックポイント編・パンチレース編

Happy Knitting

あみむめも

親切 DVD 付きだから
はじめての人でも楽しく編めます！

- 全長幅 758mm、重さ 2.3kg ● 針ピッチ 6.5mm、針数 100
- 溝板素材は工業用プラスチック製
- 編目ダイヤルを棒針号数で表示 (3～15号)
- 側板が両サイドに伸びる伸縮構造

GK-370

※93ページの一部商品、94～95ページの材料セットに編み図は含みません。
本誌に掲載されている編み図をご利用ください。

Mail Shopping

毛糸だまメールショッピング

本誌掲載作品の糸セットや用具をお手元にお届けします。

michiyoの4 size knitting

人気の連載から、モノトーンのプルオーバー
20・21ページ掲載

イラストックなベスト ▶

商品番号 **OVB09** (S・M・Lサイズ) 税込 **5,720円**

商品番号 **OVB10** (LLサイズ) 税込 **7,150円**

落ちわただけで紡いだ、100%リサイクルコットンを使用。コーン巻きでお届けします。

●サイズ(cm): S=胸囲104、丈53.5、ゆき丈26.5、M=胸囲108、丈55.5、ゆき丈27.5、L=胸囲114、丈57.5、ゆき丈29、LL=胸囲118、丈59、ゆき丈30.5 ●内容:リリ(リサイクルコットン100%) / S・M・L=2色計4コーン、LL=2色計5コーン ★棒針5号、かぎ針4/0号を使用します。



衿つきカーディガン ▶

商品番号 **210102** 税込 **7,040円**

大きなモチーフが印象的なカーディガン。袖下をとしないポンチョのようなデザインです。

●サイズ(cm): 胸囲94.5、丈47、ゆき丈53 ●内容: カッペリーニ(コットン100%) 7玉、くるみボタンの中身(直径8mm) 7個 ●デザイン: 岡本啓子 ★かぎ針4/0号を使用します。



岡本啓子のKnit+1

かぎ針編みのモチーフフエア
86・87ページ掲載

野口光の、 ダーニングでリペアメイク

hikaru noguchiオリジナル
19ページ掲載

ダーニングクラゲ

商品番号 **OA7586** 税込 **6,270円**

hikaru noguchiオリジナルのダーニング用具。どっしりとして安定感のある便利な形です。縁に溝があるので、付属のゴムで生地を止めて作業ができます。

●サイズ(cm): 直径: 約8×高さ5 ●素材: プナ ●日本製



緑色のポレロ

商品番号 **210103** 税込 **4,950円**

2種の模様編みを使うポレロスタイル。ひも先にはタッセルをつけて仕上げます。

●サイズ(cm): 胸囲98、丈39、ゆき丈47.5 ●内容: カッペリーニ(コットン100%) 5玉 ●デザイン: 岡本啓子 ★かぎ針4/0号を使用します。



便利な 新商品紹介

▼ 玉巻器

商品番号 **503216** 税込 **8,250円**

軽い力で、たっぶり糸が巻き取れる玉巻器。並太なら130gと巻き取り量が多く、ハンドル1回転につきボビンが多く回って効率的です。糸の絡まりや糸くずの侵入を抑える保護カバー付き。

●パッケージサイズ(cm): 幅16×長さ14.2×厚さ17.2



キルト・編み図つき

◀ フラワーブランケット

商品番号 **1A7224** 税込 **11,330円**

丸くてかわいいフラワーモチーフが並んだ、少しレトロな印象のブランケットです。

●サイズ(cm): 84×84 ●内容: コットンシェリー(綿100%) 7色、計15玉 ★かぎ針5/0号を使用します。

キルト・編み図つき

デイジーバッグ ▶

商品番号 **1A7215** 税込 **5,346円**

デイジーの花をイメージした、かぎ針のモチーフを編みつないで使いやすいサイズのバッグ。

●サイズ(cm): 深さ18.5、幅31.5 ●内容: コットンシェリー(綿100%) 2色各2玉、3色各1玉 ★かぎ針5/0号を使用します。



モチーフと迎える春

ホビーラホビーレのキット
30・31ページ掲載



キルト・編み図つき

▲ ラージモチーフベスト

商品番号 **1A7223** 税込 **5,390円**

1辺18cmの大きなモチーフを長方形に編みつないだベストです。

●サイズ(cm): 胸囲144、着丈54、ゆき丈36 ●内容: コットンフィールファイン(綿100%
(エジプト綿)) 8玉 ★かぎ針4/0号を使用します。

弊社ホームページでは人気レシピや編み物情報をはじめ、
下記の糸をインターネット価格で販売しております。

<https://www.tezukuritown.com/nv/c/ckshop/>

Mail Shopping

この本の掲載作品の使用糸を通信販売でお届けします。

- ★一部お取扱いのない糸もございますので、ご了承をお願い致します。
- ★表示の価格はすべて消費税込みの金額です。
- ★●印の糸は3月上旬のお届けになります。

注文はがき・お電話・FAX
でお申し込みください

3

下表・左のセット価格表から、
掲載ページを探して
セット番号を確認

2

本誌の中から
編みたい作品をチェック

1

サイズ変更など追加注文したい場合、1玉単位で注文したい場合は、下表・
右のセット内容明細表で使用糸名、商品番号、色番号、玉数をご指定ください。

本のとおり編む場合

セット価格表

※掲載ページとセット番号をご指定ください。
(セット内容は右表を参照)

玉数を変更して編む場合

セット内容明細表

※サイズを変更する場合は、下表から使用糸名、商品番号、色番号、玉数をご指定ください。
※作品セットの1アイテムを編む場合は、各編み方ページを参考に、アイテムに必要な玉数を計算し、ご注文ください。

セット価格表(本のとおり編む場合)

掲載ページ	セット番号	セット価格
税込価格		
10	紫のブルオーバー	OVB01 12,100
11	レイヤードクロッシェベスト	OVB02 8,250
12	薄緑のかぎ針ブルオーバー	OVB03 8,415
13	花模様のレイヤードクロッシェ	OVB04 15,895
14	かぎ針編みのカーディガン	OVB05 11,011
15	黄色の横編みブルオーバー	OVB06 8,415
16	グレーのかぎ針カーディガン	OVB07 8,250
17	引き上げ編みのジャケット	OVB08 12,375
20	イラストチックなベスト S・M・L	OVB09 5,720
	イラストチックなベスト LL	OVB10 7,150
24	青のブルオーバー	OVB11 7,920
25	モチーフつなぎのブルオーバー	OVB12 7,920
26	花モチーフのカーディガン	OVB13 12,738

セット内容明細表(玉数を変更して編む場合)

使用糸名	グラム数	商品番号	色番号	単価(円)	玉/カセ数
税込価格					
サンパドゥース	40	592056	505	1,210	7
			506		2
			503		1
パビーリネン 100	40	592042	902	1,650	5
スキーみなも	30	005987	1916	935	9
スキーみなも	30	005987	1912	935	17
ダイヤシシリー	30	020643	4104	847	5
			4102・4101		各4
ダイヤブルーア	30	020644	4204	935	9
エミーグランデ	50	001184	484	1,375	6
エミーグランデ	50	001184	814	1,375	9
りりり	100	501159	2004	1,430	3
			2207		1
			2004		4
			2207		1
スキーウォッシュャブルUV	30	005975	5216	495	14
			5206		2
スキーウォッシュャブルUV	30	005975	5201	495	16
エミーグランデ	50	001184	252	1,375	6
			273		2
			141		1
エミーグランデ(カレース)	10	001064	560	363	1

セット価格表(本のとおりに編む場合)

掲載ページ	セット番号	セット価格	税込価格
27	モチーフ飾りのバッグとプレスレット	OVB14	12,870
28	モチーフつなぎのベスト	OVB15	3,630
29	フード付きモチーフカーディガン	OVB16	5,082
42	グレーのフード付きブルオーバー	OVB17	7,920
43	青と白のVネックベスト	OVB18	5,280
44	ショール 黄緑	OVB19	6,875
45	ショール 灰味ピンク	OVB20	4,125
	ショール グレー	OVB21	8,250
	ショール 青緑	OVB22	8,250
	ショール ベージュ	OVB23	5,500
74	緑のストライプブルオーバー	OVB24	16,500
75	メンズベスト	OVB25	10,890
84	スカラップエッジのカーディガン	OVB26	8,316

セット内容明細表(玉数を変更して編む場合)

使用糸名	グラム数	商品番号	色番号	単価(円)	玉/カセ数	税込価格
シャボット	35	001293	17	858	4	
			7・18		各2	
			5・10・19・20・4・6・16		各1	
エブリデイ ソリッド	100	018701	2	726	4	
			104		1	
エブリデイ ソリッド	100	018701	30	726	3	
			102・54		各2	
●エコヴィータ388	100	069988	110	1,320	5	
			138		1	
●エコヴィータ388	100	069988	1	1,320	3	
			107		1	
エミーグランデ	50	001184	252	1,375	5	
			141		2	
			162		1	
			484		6	
			343		6	
アラビス	40	017062	7622	1,650	6	
			6002		3	
			1644		1	
ピマデニム	40	017883	159	1,210	8	
			200		1	
ダイヤシエロ	30	020615	102	924	9	

毛糸だまメールショッピングご利用方法

インターネット手づくりタウン

<https://www.tezukuritown.com>

「毛糸だまWEB」からお申し込みいただけます。

※インターネットからのご注文は、1回のご注文金額が合計5,500円(税込)以上の場合送料無料になります。

TEL 0120-923-258

○受付時間:午前9時~午後5時(日・祝日は休業)

※社会情勢により、受付時間を変更する場合があります。

FAX 0120-923-147 ○24時間受付

はがき とじ込みの「注文はがき」をご利用ください。ご注文、お名前には必ずフリガナをつけてください。

★注文金額欄には、税込価格をご記入ください。

●お届け

◆ご注文の日(はがきの場合は小社到着後)から、10日前後でお届けいたします。

◆特定の商品に注文が集中したとき、発送が遅れたり、品切れになる場合がありますので、ご了承ください。

●お支払い

◆初めての方はご注文の限度額が33,000円(税込)となります。限度額を超える場合は、「代金引換」もしくは「クレジットカード」でのお支払いになります。

◆商品に同封の「払込取扱票」にて、商品到着後1週間以内にお近くの郵便局またはコンビニエンスストアからお振込みください。郵便局にて現金でお支払いの場合は郵便局の事務手数料として、1件ごとに110円(税込)の料金が加算されます。

◆「代金引換」と「クレジットカード」でもお支払いが出来ます。「代金引換」をご希望される場合は、代金引換手数料として330円(税込)のご負担をお願い申し上げます(ご本人様以外不可)。「クレジットカード」につきましては、フリーダイヤル0120-923-258までお問い合わせください。

●配送料

◆1回のご注文につき、配送料の一部として880円(税込)のご負担をお願いいたします。

※メンバーズの方の配送料は、440円(税込)になります。

◆小社出版物(NVコードのついた本)、「大きくて詳しい編み図」「全国編み図」のみのご注文の場合は、配送料330円(税込)になります。

※メンバーズの方は、275円(税込)になります。

※1回のご注文金額が11,000円(税込)以上の場合、配送料が無料になります。

●交換・返品

◆商品が万一発送中の事故などで破損、汚損したときは、小社責任でお届けいたします。弊社カスタマー本部103-3383-0730へご連絡の上、商品到着後1週間以内に同封の「返品連絡票」に必要事項をご記入いただき、ご返送ください。

◆お客様都合での返品(商品がお気に召さないなど)の場合、送料はご負担いただきます。

※ご使用後の商品の返品・交換はご遠慮ください。

ご注意ください!

P94・95の表内の商品は、編み図は含みません。本誌掲載の編み図をご利用ください。

※使用糸の玉数には、ゲージを編む分量は含まれておりません。また、手加減で分量が多少変わる場合がございます。ご了承ください。

※お届けする商品には、刺しゅう糸、ボタン、リボン、ファスナー、ビーズ、ベルト、持ち手などの付属品は含まれておりません。

※印刷物のため、色調が実物と若干異なる場合がありますのでご了承ください。

お申し込み期間は
2024年4月30日(火)まで

お問い合わせ

日本ヴォーグ社 カスタマー本部

TEL:03-3383-0730

受付時間:午前9:30~午後5:30

(土・日・祝日は休業)

〒164-8705 東京都中野区弥生町5-6-11



「思い出の記念に」

石田 智子さん

2023年に亡くなった母のために、余り毛糸総動員で編みました。気に入ってよく着てくれていました。形見になりました。これからは私が着ようと思います。オリジナルデザイン

⑤いろいろな模様の編み込みで編まれていて、配色もとても綺麗です。大切にされているのが伝わります。



「パリの贈りもののニット」

小泉 桃子さん

3歳の娘に編みました。縦糸渡しの編み込みに苦戦しつつ少しずつ形になっていく過程を親子で楽しみました。完成を娘が一番喜んでくれました。『毛糸だま2020年冬号』より

⑤かわいい♡ 衿ぐりや袖、裾に入った赤い色がポイントですね。あみぐるみもあるのでぜひ編んでください!



BEST SHOT!

「編み物の妖精」

ミキファンタジーさん

毛糸だまにいつも登場している、アミノノ君が可愛くて編んでみました。頭の毛糸玉を作るのが難しかったです。

オリジナルデザイン

⑤ありがとうございます! 編み物の妖精?! アミノノのあみぐるみを編んでもらえてとっても嬉しいです。



「異国風巾着ショルダー」

佐藤 綾さん

母が使わなくなった毛糸で何を作ろうか考えて巾着を編みました。バスケット編みとスタークローズ編みなどを織り交ぜて異国風に作り上げました。オリジナルデザイン

⑤編み方だけでなく、巾着の袋口のヒモやウッドビーズ、持ち手などももこだわが見えて完成度が高いです。



「モチーフのひざかけ」

坂井 薫さん

普段は輪針でセーターを編むことが多いのですが、久しぶりにかぎ針を使ってモチーフのひざかけを編みました。糸始末が大変でしたが楽しかったです。『かぎ針で編む万華鏡パターンブック』小社刊よりアレンジ。『かぎ針あみのモチーフ750』(主婦の友社)より

⑤オリエンタルなデザインとシンプルなモチーフのデザイン、どちらもインテリアとしても映えそうです。



「モチーフカーディガン」

市村 仁美さん

昔編んだ羽織りをワンピースに合わせてみました。右は一重、左は二重になっていますが、一体どうやって編んだのか、自分でも覚えていません。オリジナルデザイン

⑤凝った作りの羽織りで、ワンピースに良く合っています。覚えていないほど没頭することってありますよね。

📷 ナイスショットを大募集!

あなたの手作りニットを見せてください
家族や自分のために編んだ、素敵な作品の写真を待っています
「ベストショット賞」の方には、編集部より粗品をプレゼント!

[応募要項]

①作品のエピソードやコメント(100字程度) ②オリジナルであるが、雑誌や本等の掲載作品(コピー)かどうか

③コピーの場合、掲載していた本の名前と出版社名

④住所、氏名、年齢、編み物歴、電話番号、以上をお書きの上、サービス版サイズの写真を添えてお送りください

*写真は作品がはっきりと写っているものをお送りください。また、写真は返却できませんのでご了承ください

*毛糸だま Web (www.tezukuifitown.com/nv/c/cktdweb/) から応募可能です

*写真データを添付する際、なるべく高画質なものをお願いいたします *毛糸だま掲載作品以外の作品もお待ちしています

*このコーナーの掲載写真は誌面及び電子出版、「毛糸だま Web」に掲載される可能性があります。あらかじめご了承ください

[ご応募、お問い合わせ]

〒164-8705 東京都中野区弥生町5-6-11 日本ヴォーグ社 毛糸だま編集部「私のニットアルバム」係 TEL.03-3383-0637



「銀杏の木の下でポーズ」

武田さとみさん

編み物教室に通いだして1年。下から輪にして編むセーターに初挑戦し、優しい先生の指導でなんとか完成しました。娘にぴったりで喜んでいます。

『毛糸だま2023年秋号』より

①1年でこんなに編めるように上達したのですか! すごい。ケーブル模様がふんだんに入っていて暖かそうです。



「断捨離!? セーター⇒カーディガン」

沼田 典子さん

長く気に入って着ていたセーターですが最近出番が少なくなっていました。そこで思い切ってハサミを入れ、カーディガンに。これでまたヘビロテに。

『毛糸だま1994年12月号』より

①しまい込んでいたお気に入り、あるあるです。スタイリッシュなカーディガンに生まれ変わりましたね。



「初めてのクロッシェウェア」

松本 あづささん

今までずっと棒針の作品ばかり作ってきましたが、本の作品に一目ぼれして初めてクロッシェウェアに挑戦しました。モデルは娘です。

『毛糸だま2023年春号』より

①誌面のモデルさんと同じポーズでの撮影ありがとうございます。お洒落な着こなしでよく似合いです。



「娘も喜ぶ」

藤井 綾さん

ハマナカ「itoa 手染めが楽しくなる糸」を使い自分で染めて編みました。長女にサマーカーディガンを編んだらとても喜んでくれました。

『毛糸だま1996年 8月号』より

①爽やかな色に染められていて、娘さんに似合っています。糸から手染めで、愛情のこもった1着ですね。



「丸ヨークの編み込み」

瀬野 之子さん

初めて丸ヨークの編み込みにチャレンジしました。製図をするところから1つ1つ丁寧に先生に教えていただいたおかげでやっと完成しました。

『毛糸だま2018年秋号』よりアレンジ

①製図からされたとのことですがサイズ感もピッタリです。編み込み模様もとても綺麗な仕上がりがですね。



「Mad Samon」

酒井 泰代さん

67歳の誕生日にアメリカから取り寄せた手染め糸5色に自分の手紡ぎ糸を加えて編みました。直径170cm。自由に表現した作品になりました。

『Eri Shimizu デザイン 砂紋ショール』より

①手染め糸の色合いが絵画にも見えます。円形に広がる模様とグラデーションがまるで絵具で描いたようです。

「編み師のあみつぶし」

【第50回】デコデコワンワン洋菓子屋の「編みデコ犬ちゃんケーキ」がある風景

50

洋菓子屋さんの定番

チーズケーキにショコラケーキに
シュークリームにプリンなどと
丸・三角・四角と長方形がきれいに並ぶ

番外編はなんといっても

たぬきケーキだ
近頃は人気上がり見かけることも
動物型バタークリームケーキの魁である

そしてさらに

星金口で絞ったすじ模様は
愛くるしい愛犬の毛並みそのもの
ワンワン大型デコクリームケーキが魅力的
ひとつひとつ顔が違うのも
心を揺さぶるポイント

揺さぶられたので編んでみた



編み師 203gow: あみし にいまるさんごう
風変わりな編み物作品「へんなあみもの」を作り
続ける。街中を編み物で埋め尽くす。デリラ編み
集団「編み奇襲団」を立上げる。百貨店ショーウイ
ンドウ、ファッション誌背景、美術館やギャラリー
展示、ワークショップなども手がける。
<https://203gow.weebly.com> (へんなあみものHP)

文・写真 / 203gow 参考作品



材料

ハビー サンパドゥース 紫(505) 255g/7玉、水色(506) 60g/2玉、オレンジ色(503)25g/1玉。直径9mmのボタン2個。

用具 かぎ針5/0号。

できあがり寸法

胸囲118cm、着丈57.5cm、ゆき丈52.5cm。

ゲージ

模様編みA編は1模様が1.6cm、7cmで8段、模様編みB編は1模様が1.6cm、10cmで8.5段。

point

●ヨーク、身頃…ヨークは共鎖の作り目をし

て編み始め、模様編みA編で往復に編みます。増し目は図を参照します。続けて模様編みB編で輪に編みますが、増し目の位置と前あき部分の拾い方に注意します。後ろは前後差として4段往復に編みます。後ろ・前はヨークの目とまちの共鎖の作り目から目を拾い、模様編みB編、縁編み編で輪に編みます。袖はヨークの目とまちと前後差から目を拾い、身頃と同様に編みます。

●まとめ…衿・前端は図を参照して目を拾い、縁編みで編みます。右前端にはボタンループを作ります。ボタンをつけて仕上げます。

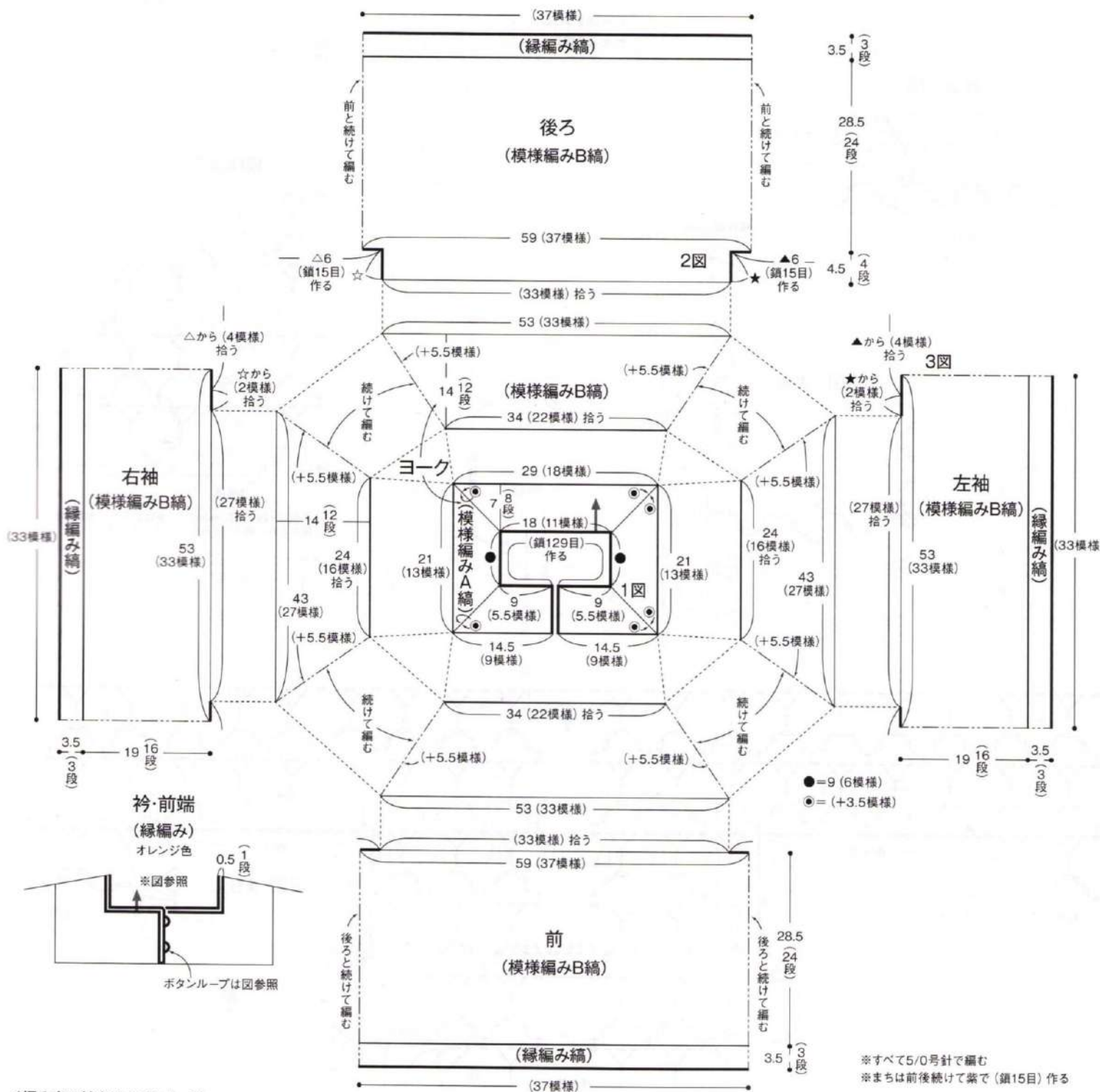

※すべて5/0号針で編む
※まちは前後続けて紫で(鎖15目)作る

◀編み方の続きは100ページへ

模様編みB編と角の編み方

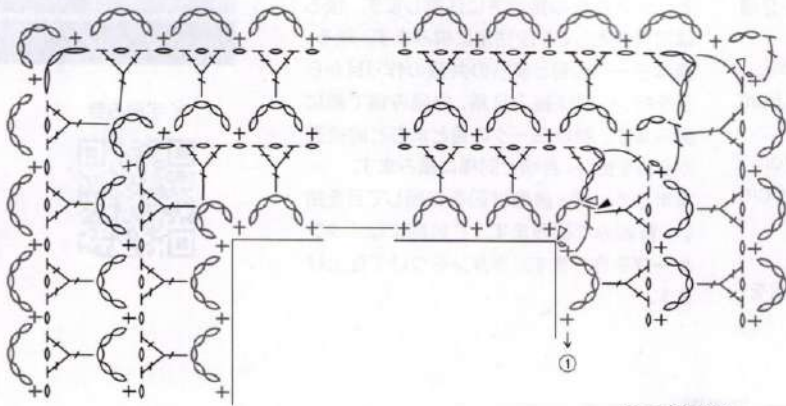

▷ = 糸をつける
▶ = 糸を切る

模様編みA編

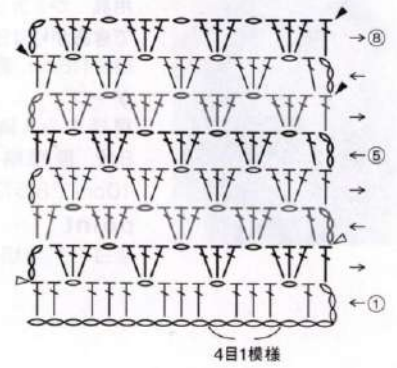

配色 { — = 紫
— = オレンジ色
— = 水色

縁編み編

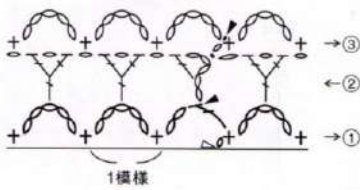

模様編みB編

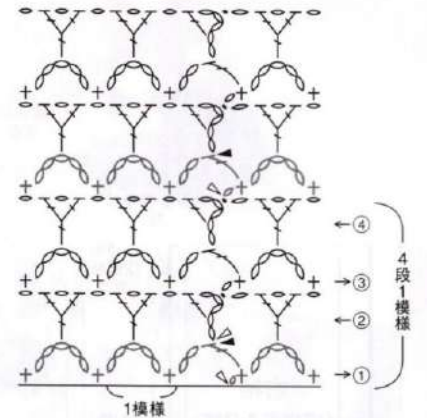

※水色は1段ごとに糸を切り、紫は切らずに水色の段を編むときに編みくるみながら次の段へ渡す

Y = Y字編み目

3図 左袖

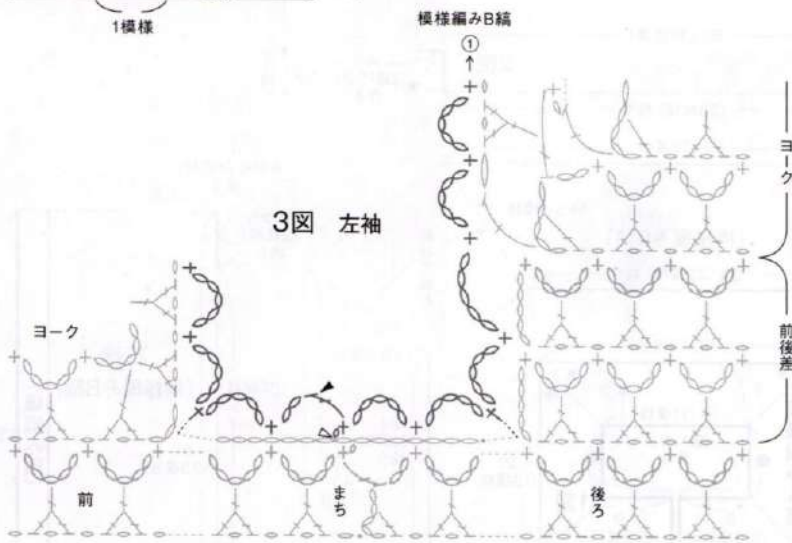

(編15目)

(編15目)

2図 まち

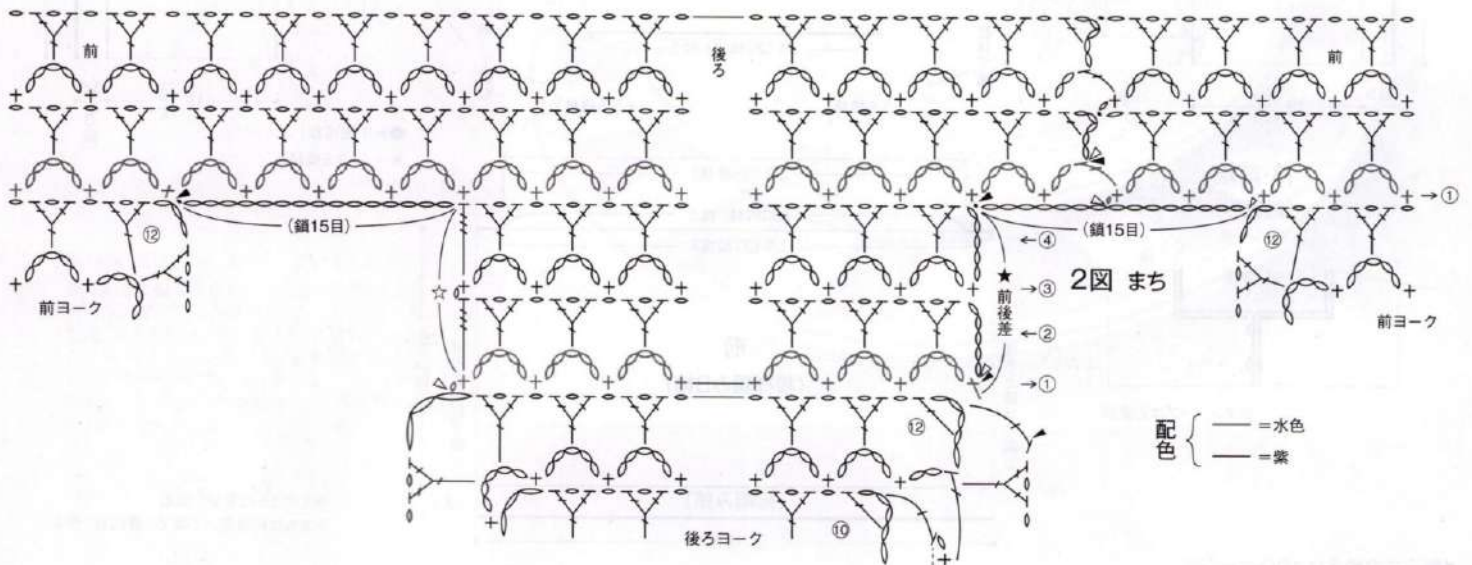

配色 { — = 水色
— = 紫

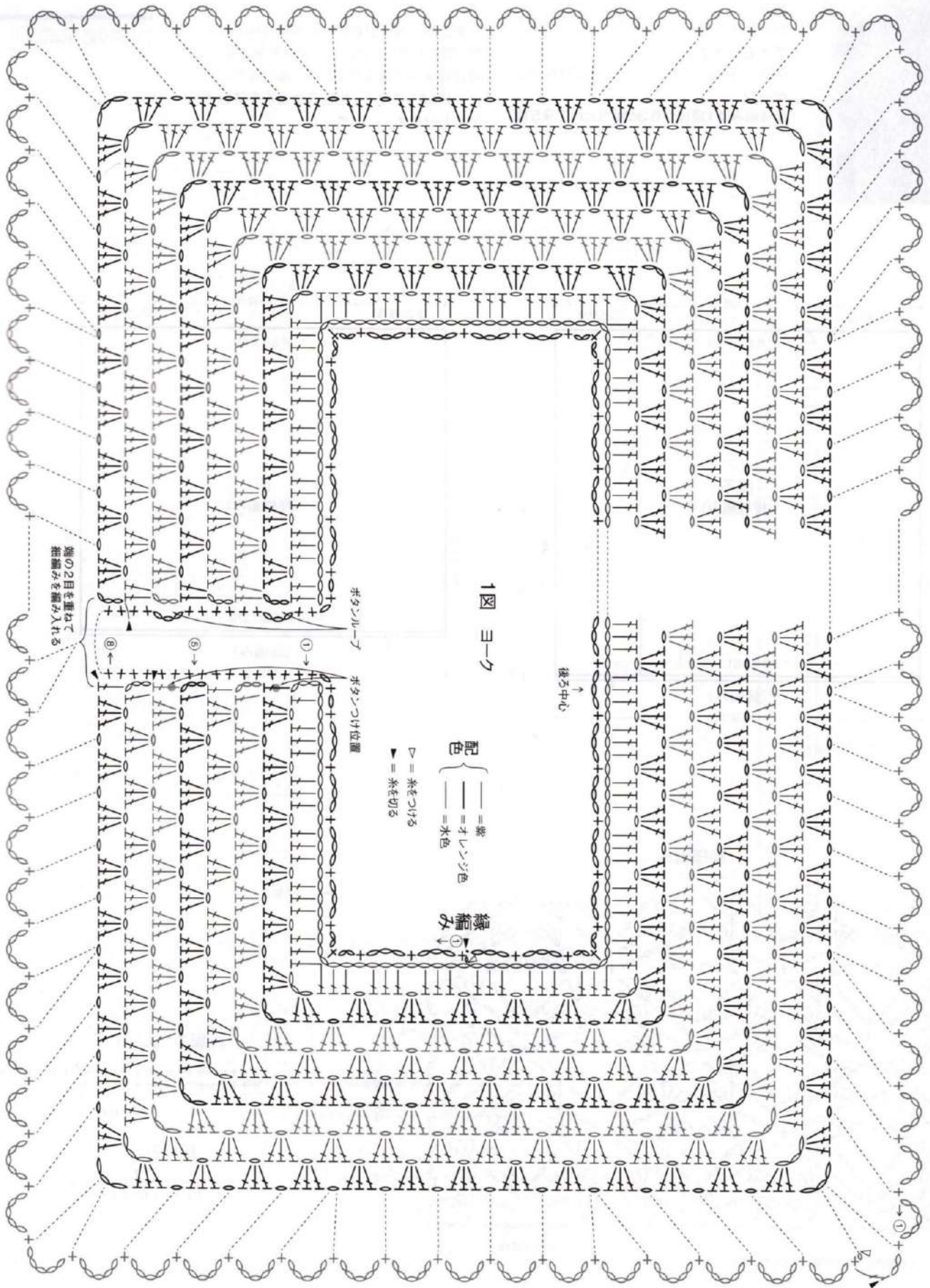



材料

パビー パビーリネン100 ベージュ (902) 185g/5玉。

用具

かぎ針5/0号。

できあがり寸法

胸囲114cm、丈51cm、ゆき丈29.5cm。

ゲージ

模様編みは1模様が6.3cm、10cmで9.5段。

point

●身頃…鎖編みの作り目をして編み始め、模様編みで編みます。裾は縁編みで編みます。

●まとめ…肩は引き抜きの鎖はぎにしますが、図を参照して続けて衿あきを整えます。衿は縁編みで編みます。脇・袖口は前後つけて縁編みで編み、指定の位置を巻きはぎで合わせます。

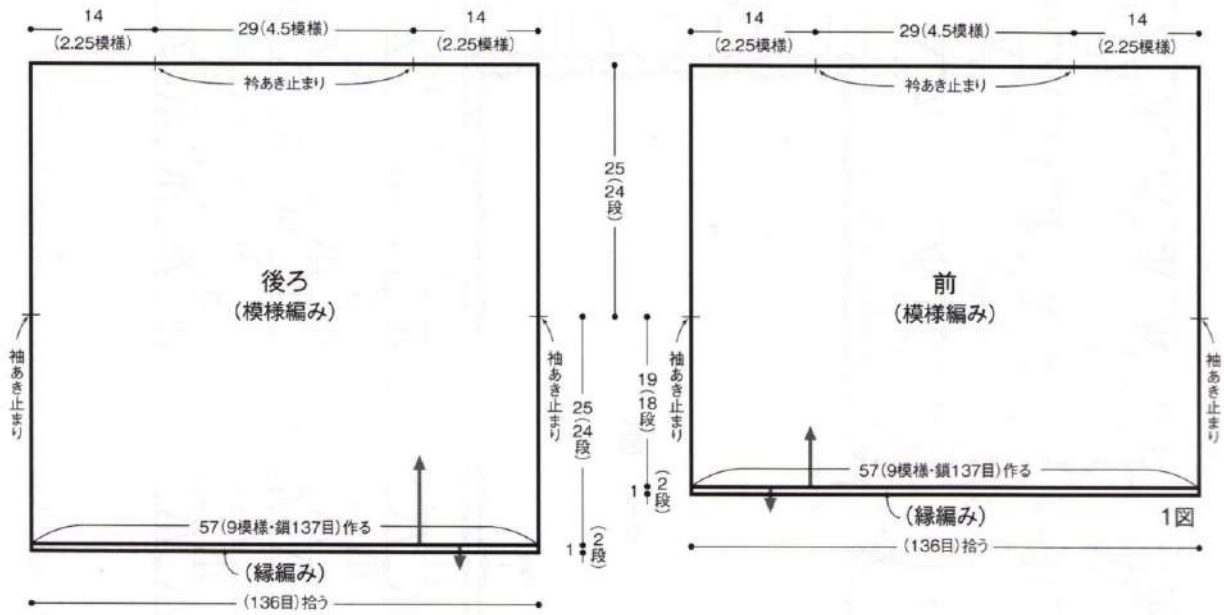

※すべて5/0号針で編む

模様編み

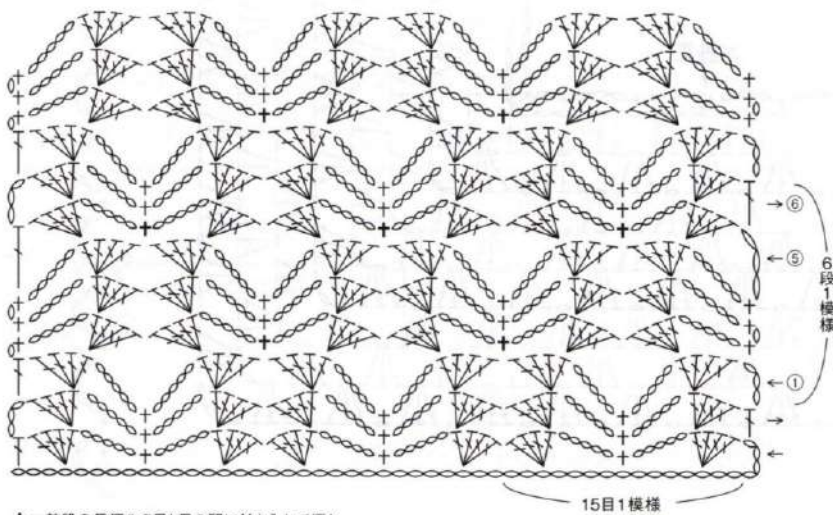

+ = 前段の長編みの目と目の間に針を入れて編む

▶ = 糸を切る

縁編み (脇・袖口)



縁編み (衿)

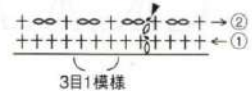



材料

ダイヤモンド毛糸 ダイヤシシリー からし色(4104) 125g/5玉、グレー(4102) 110g/4玉、生成り(4101) 95g/4玉。直径15mmのボタン2個。

用具

かぎ針4/0号。

できあがり寸法

胸囲115cm、丈51.5cm、ゆき丈52.5cm。

ゲージ

10cm平方で模様編み縞29目・9.5段。

point

●身頃、袖…身頃は鎖編みの作り目をして編み始め、模様編み縞で編みます。糸は切らずに端の目に絡ませながら持ち上げていきます。減目は図を参照します。肩は細編みの鎖はぎにします。袖は身頃から目を拾い模様編み縞で編みます。減目は図を参照します。

●まとめ…脇、袖下は引き抜きの鎖と同じにします。裾、前立て・衿は縁編み縞で編みます。右前立てにはボタンループを作ります。袖口は縁編み縞で輪に編みます。ボタンをつけて仕上げます。

長編みのクロス編み目
(最初に糸を巻く回数が2回)

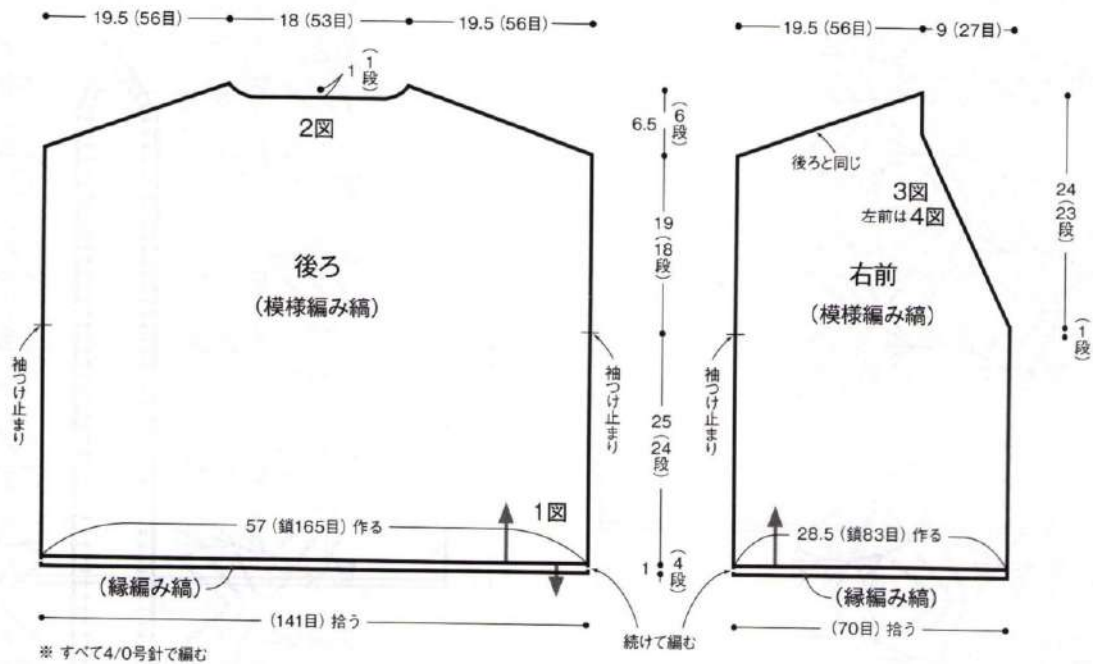

103 ページの続き ◀

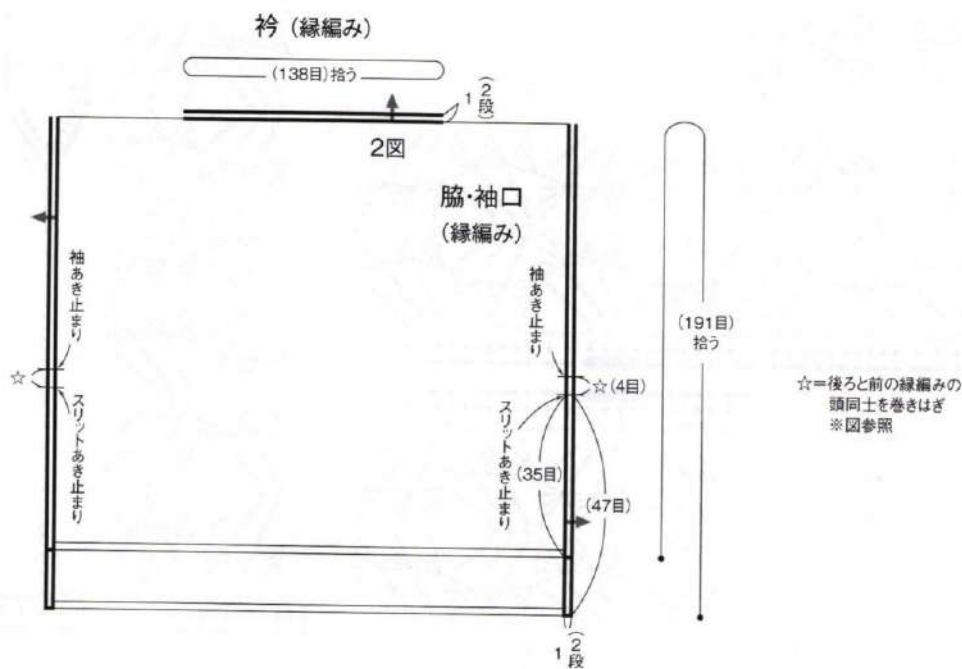

模様編み縞

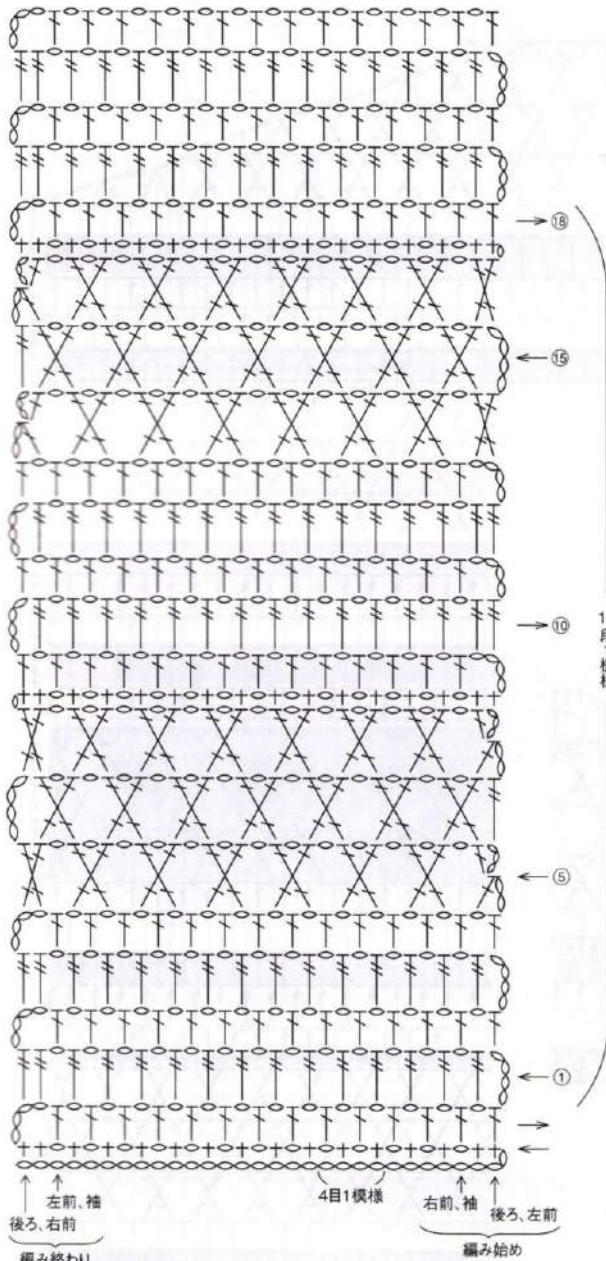

編み終わり
※ 縞の配色は右図参照
※ 袖の1段めは細編みで編む(5図参照)

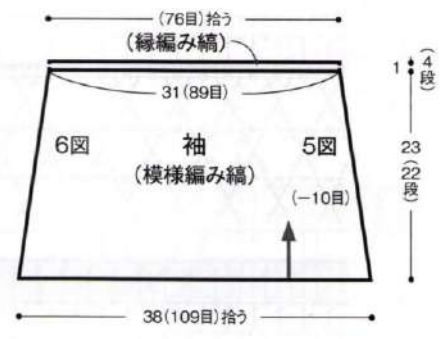
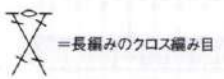

模様編み縞の配色



前立て・衿 (縁編み縞)

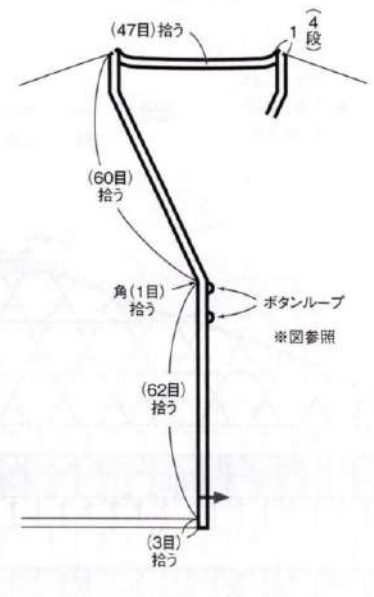

▷ =糸をつける
▶ =糸を切る

縁編み縞 (袖口)

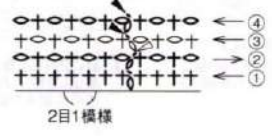

縁編み縞 (裾、前立て・衿)

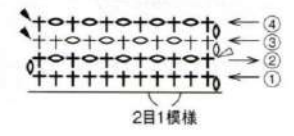

配色 (— = からし色
 — = グレー)

◀ 編み方の続きは106ページへ

2図

後ろ衿くり

後ろ中心

① 緑編み結

模様編み結

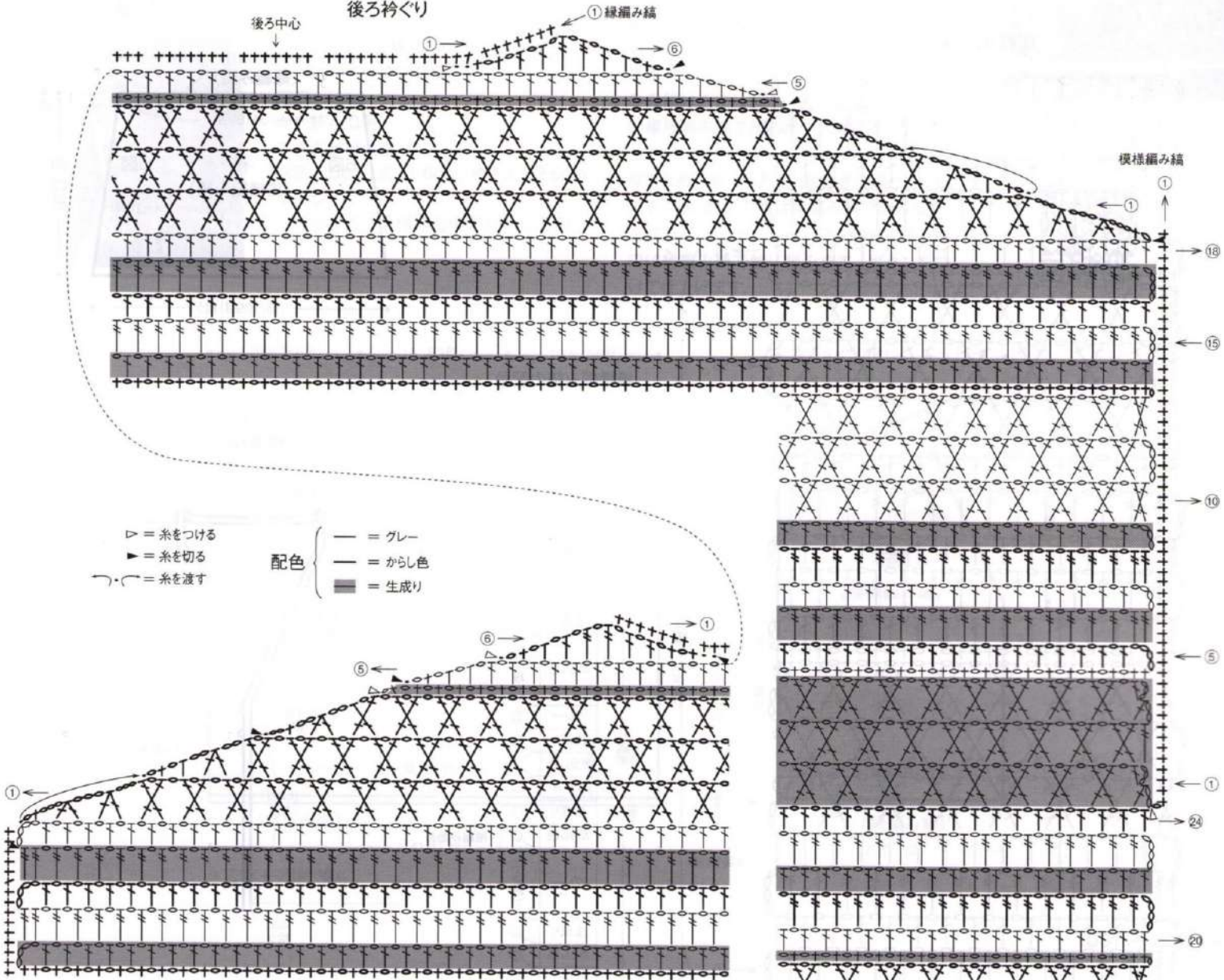

- ▷ = 糸をつける
- ▶ = 糸を切る
- ↷ = 糸を渡す

配色

- = グレー
- = からし色
- = 生成り

長編みのクロス編み目



3 糸をかけて針先の2ループを引き抜く。

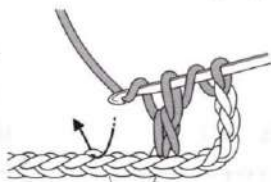

2 さらに糸をかけて、矢印の目に針を入れて未完成の長編みを編む。

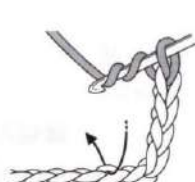

1 針に2回糸を巻き、鎖の裏山に針を入れて未完成の長編みを編む。

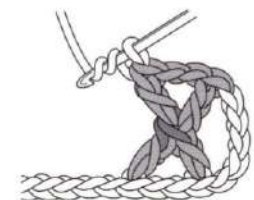

6 長編みのクロス編み目の完成。



5 針に糸をかけて矢印のように針を入れ、長編みを編む。

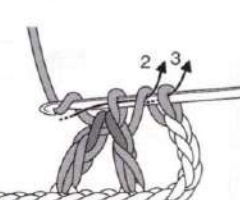

4 さらに糸をかけて2ループずつ引き抜き、鎖2目を編む。

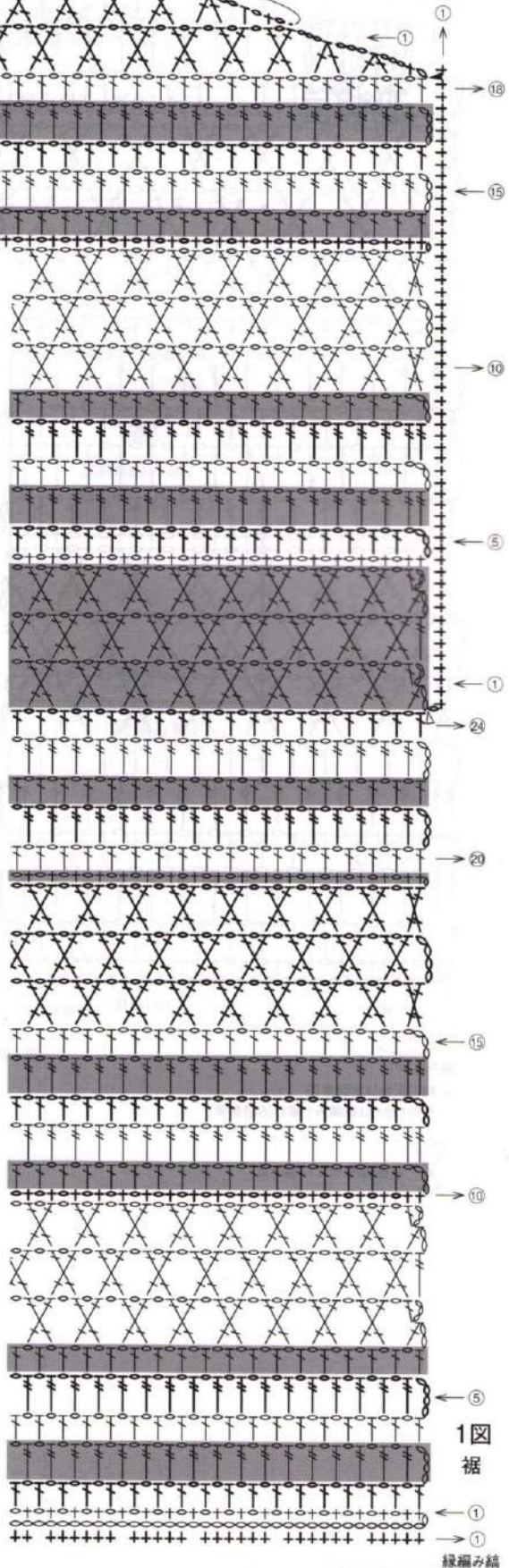

1図 裾

緑編み結

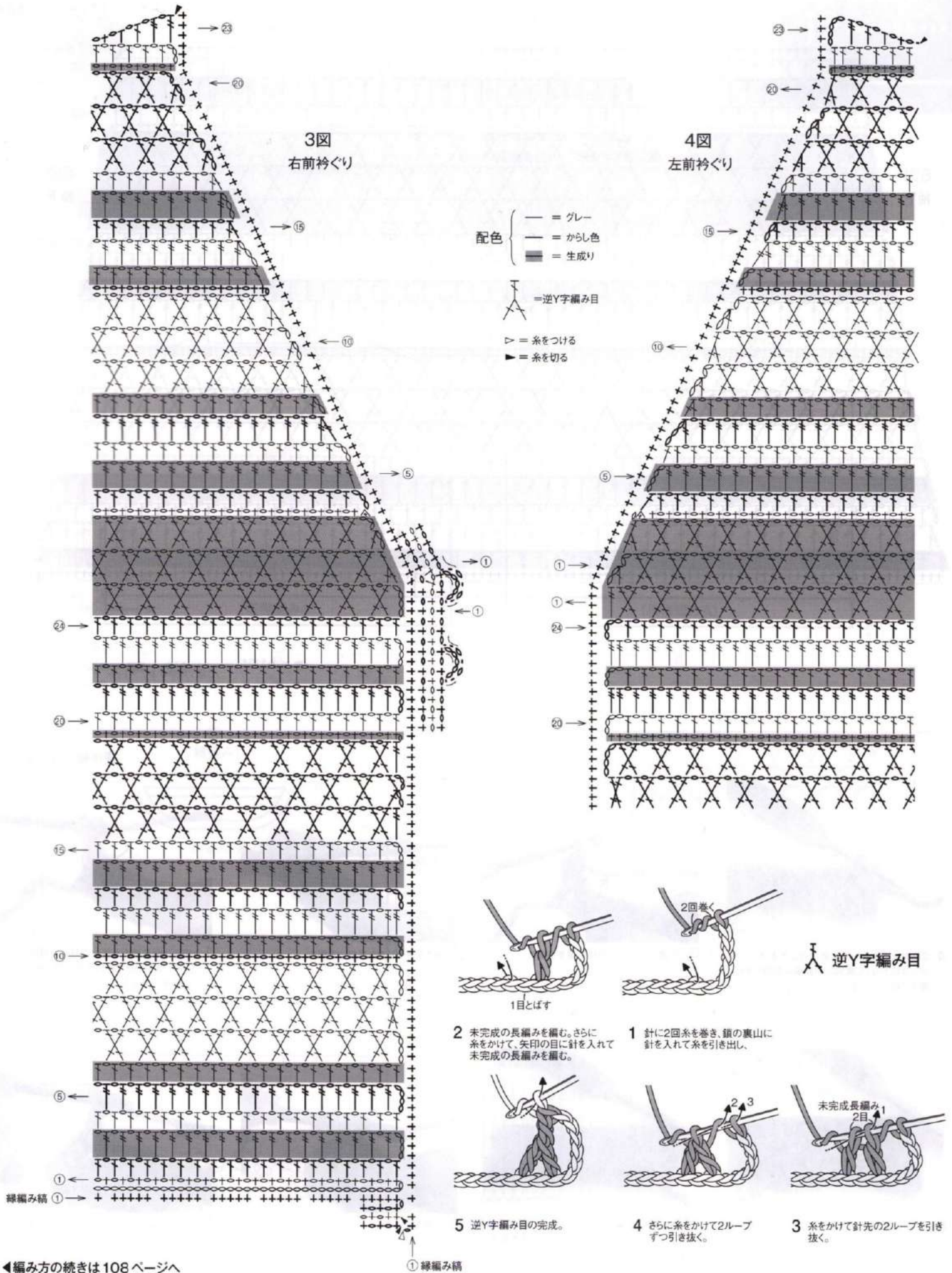

◀編み方の続きは108ページへ

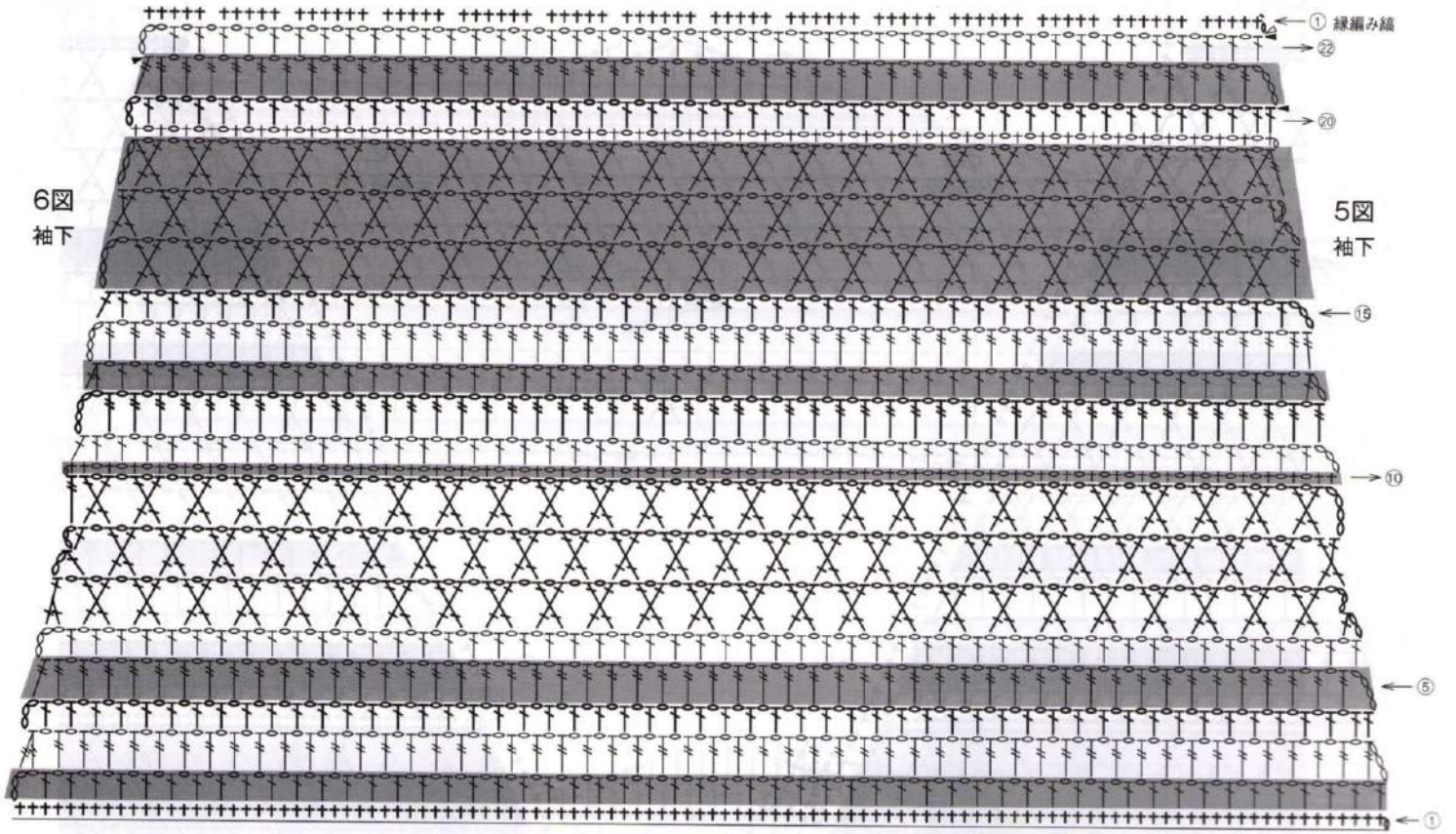

6図
袖下

5図
袖下

▶ = 糸を切る

配色
 — = からし色
 ■ = 生成り
 — = グレー

模様編みAの編み方



4 2段目が編めたところ。前段の立ち上がりの目からは拾わない。裏側は中長編みの頭が1本見えて編み上がる。



3 1目編めたところ。同様に端まで編む。



2 糸を引き出して中長編みを編む。

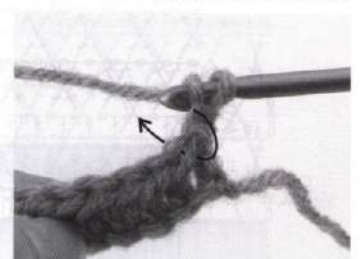

1 1段めは中長編みを編む。2段めは鎖2目で立ち上がり、糸をかけて前段の端の目に矢印のように糸2本に針を入れ、

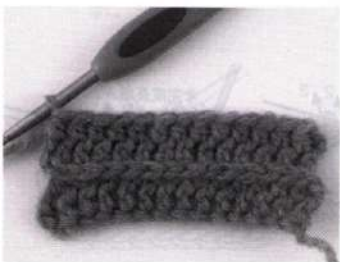

8 これをくり返す。



7 同様に端まで編むが、立ち上がりからは目を拾わない。表側は中長編みの頭の糸が2本見えて編み上がる。



6 中長編みを編む。

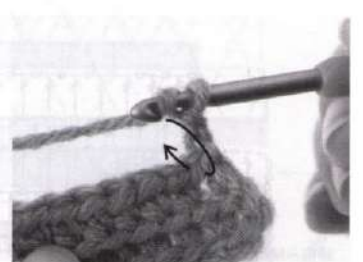

5 3段めは立ち上がりの鎖を2目編んで裏に返し、矢印のように糸1本に針を入れ、



材料

スキー毛糸 スキーみなも 緑系ミックス (1916) 250g/9玉。

用具

かぎ針 4/0号。

できあがり寸法

胸囲 122cm、丈 47.5cm、ゆき丈 32cm。

ゲージ

10cm 平方で模様編み B 22.5目・9.5段。

point

●身頃…鎖編みの作り目をして編み始め、裾を模様編み A で編みます。続けて後ろ、前は裾から目を拾い、模様編み B で編みます。減目は図を参照します。

●まとめ…肩は引き抜きの鎖はぎ、脇は引き抜きの鎖と同じにします。袖口、衿は指定の目数を拾い、縁編みで輪に編みます。

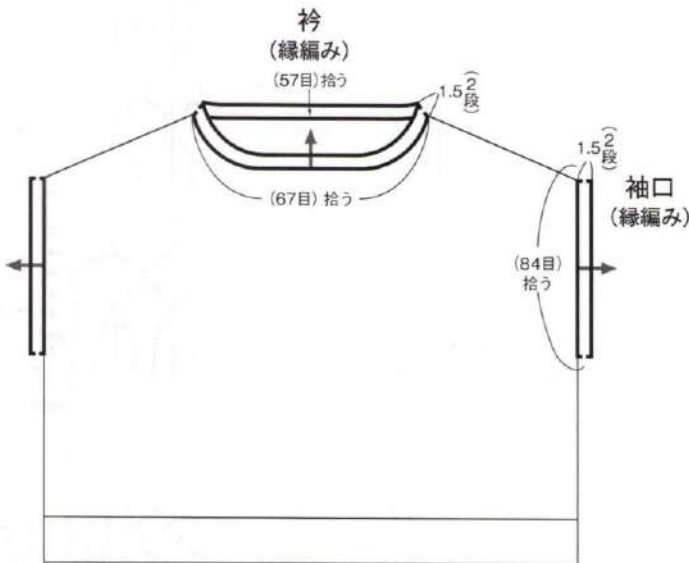
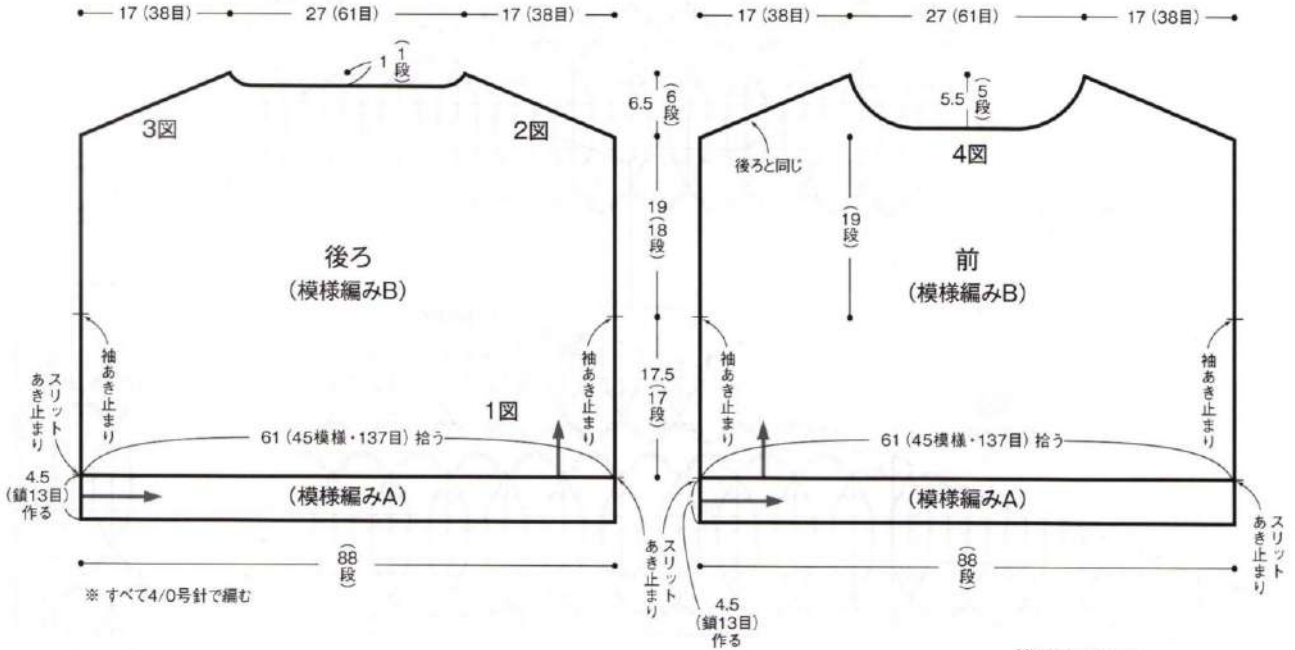

模様編み B

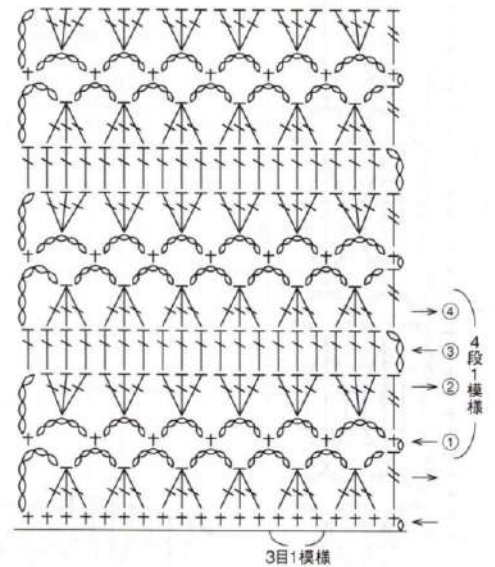

模様編み A

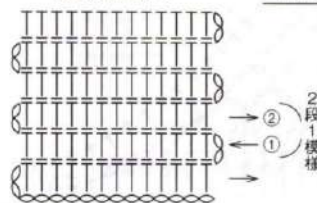

※編み方は108ページ参照

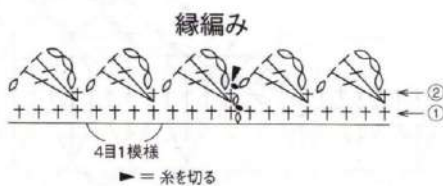

◀編み方の続きは110ページへ

1図 裾

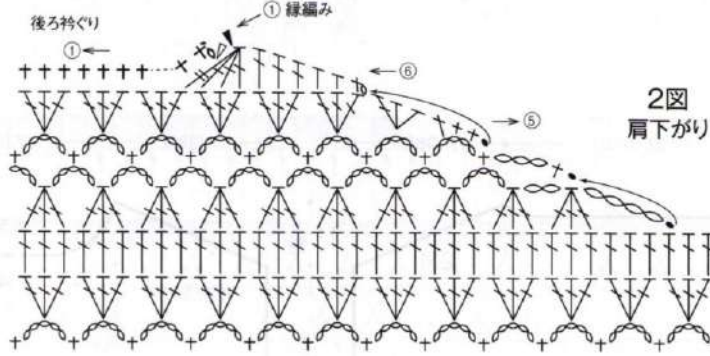
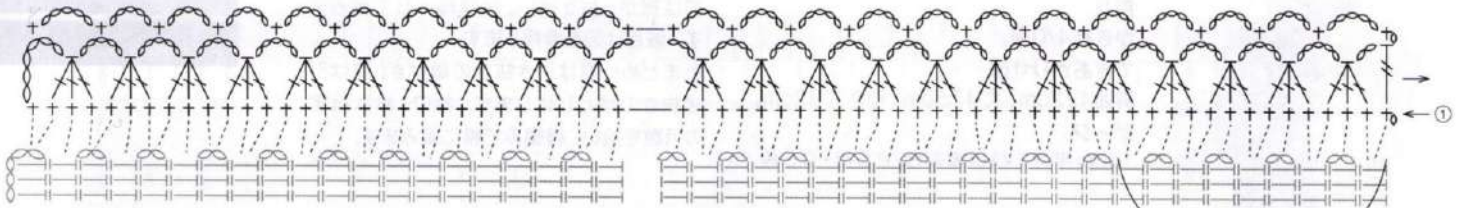

▽ = 糸をつける
 ▼ = 糸を切る
 〽 = 糸を渡す

3図 肩下がり

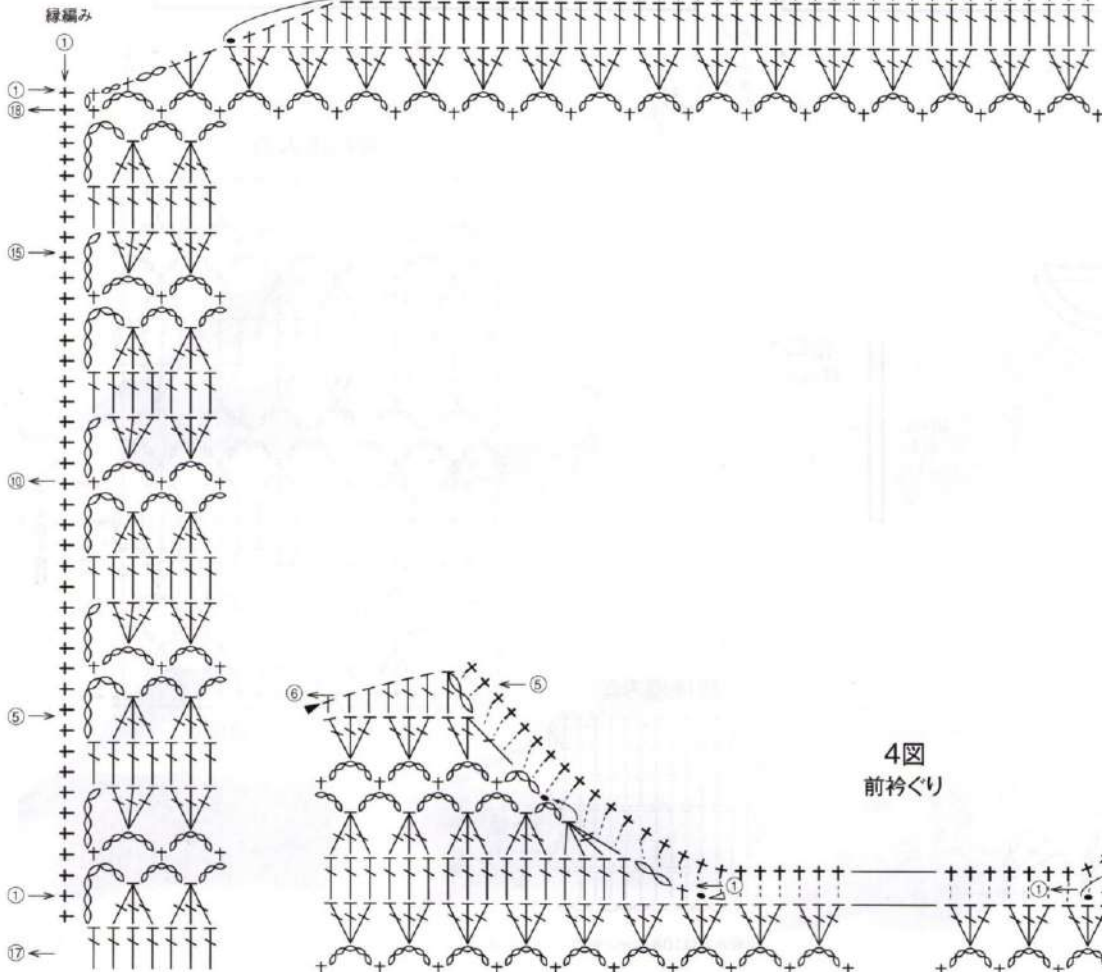

4図 前衿ぐり

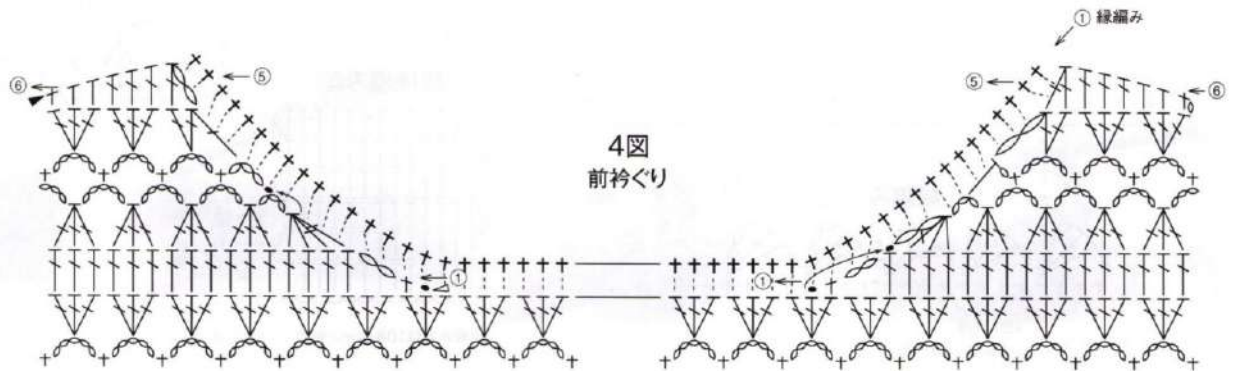

長編みの
表引き上げ編み目



材料

オリムバス エミー・グランデ 薄茶(814)
425g/9玉。直径25mmのボタン2個。

用具 かぎ針2/0号。

できあがり寸法

胸囲93cm、背肩幅40cm、丈59cm、袖丈30cm。

ゲージ

10cm平方で模様編み31目・15段。

point

●身頃、袖…身頃は鎖編みの作り目をして編み始め、前後続けて模様編みで編みます。40段編んだら脇は分散減目で編みます。まちから上は右前、後ろ、左前に分け

て編みます。減目は図を参照します。肩は引き抜きはぎにします。袖は身頃とまちから目を拾い、細編み、模様編み、縁編みで往復に編みます。袖下の減目は図を参照します。

●まとめ…袖下はすくいとじにします。衿は指定の目数を拾い、細編みで引き返し編みながら編み、続けて模様編みで編みます。周りに縁編みを編みます。裾・前立ては指定の目数を拾い、縁編みで編みます。前立ての両端と衿の縁編みの端は図を参照してかかります。ボタンホールは指定位置に細編みを編みつけます。ボタンをつけて仕上げます。

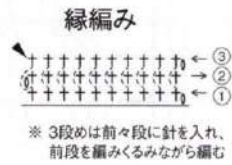
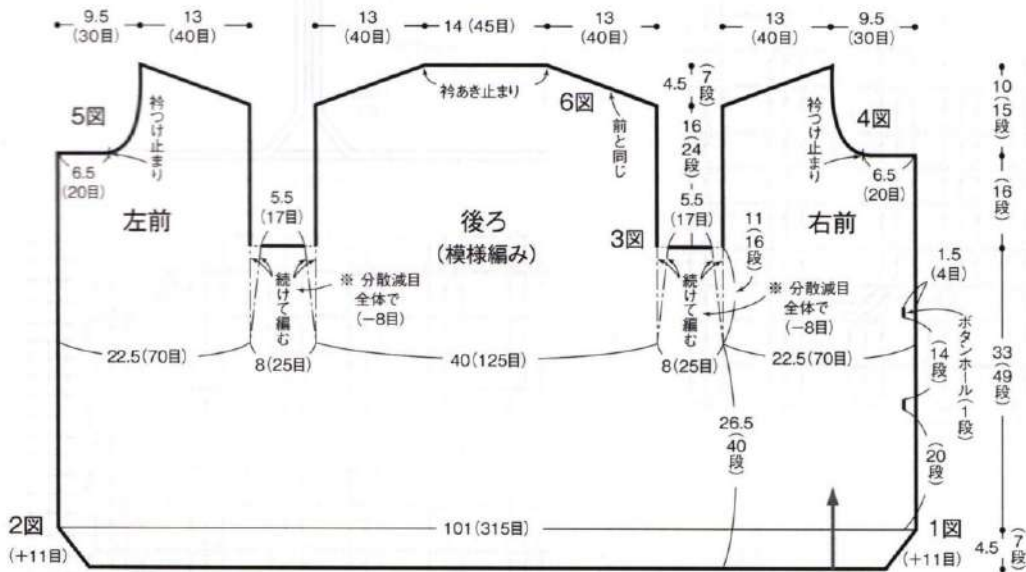

▶=糸を切る

※すべて2/0号針で編む

94 (鎖293目) 作る

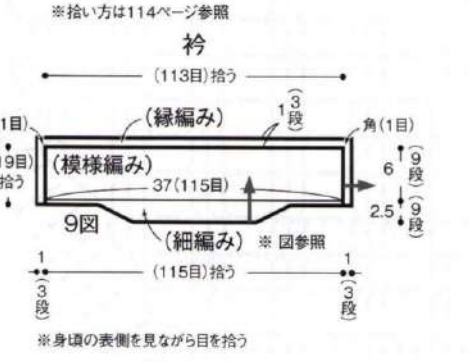
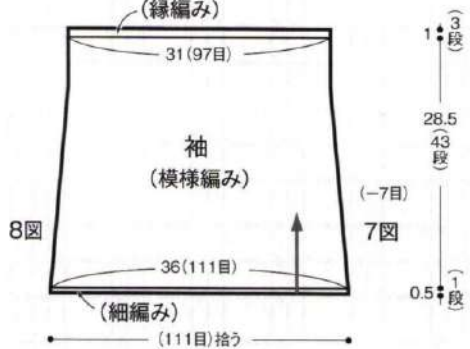

模様編み (身頃)

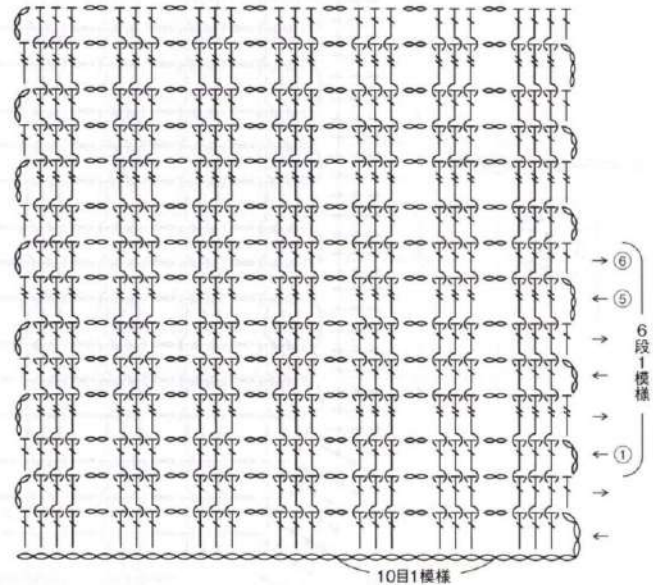

↑ = 長編みの表引き上げ編み目
↓ = 長編みの裏引き上げ編み目
↑ = 長々編みの表引き上げ編み目
↓ = 長々編みの裏引き上げ編み目
※裏から編む時は裏引き上げ編みで編む
※裏から編む時は表引き上げ編みで編む

◀編み方の続きは112ページへ

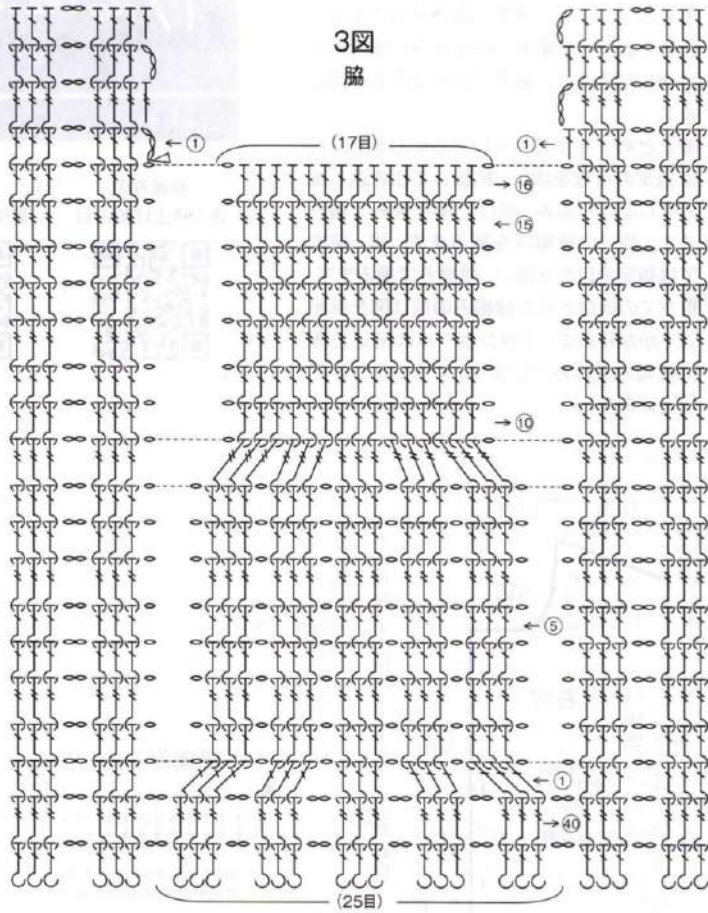

▷=糸をつける
▶=糸を切る

ボタンホールのまとめ方

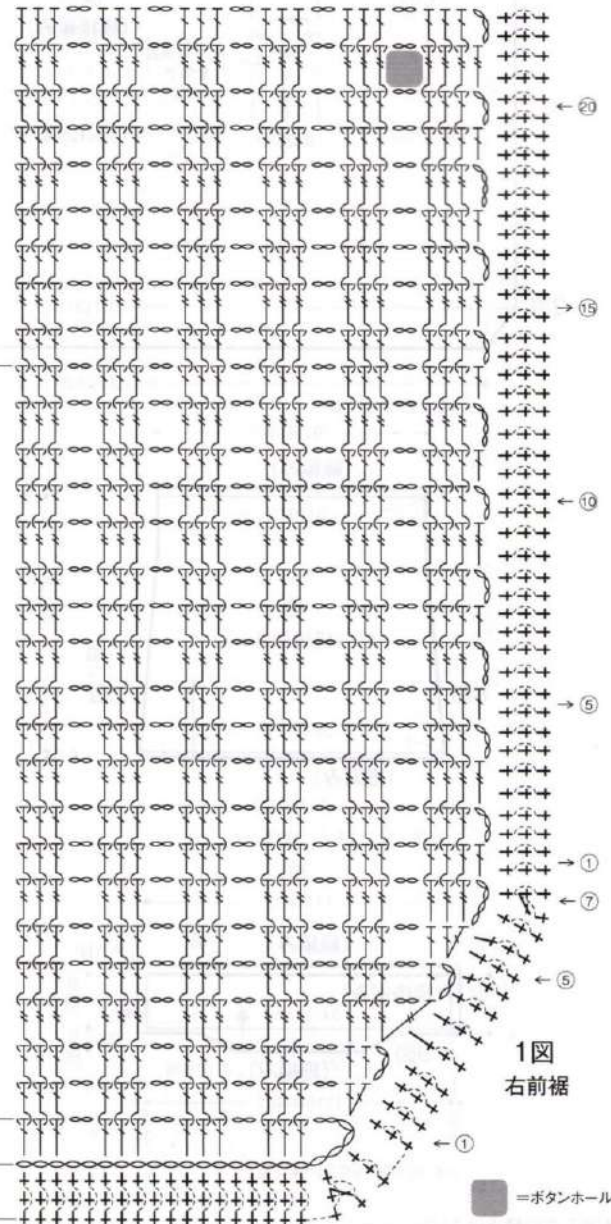
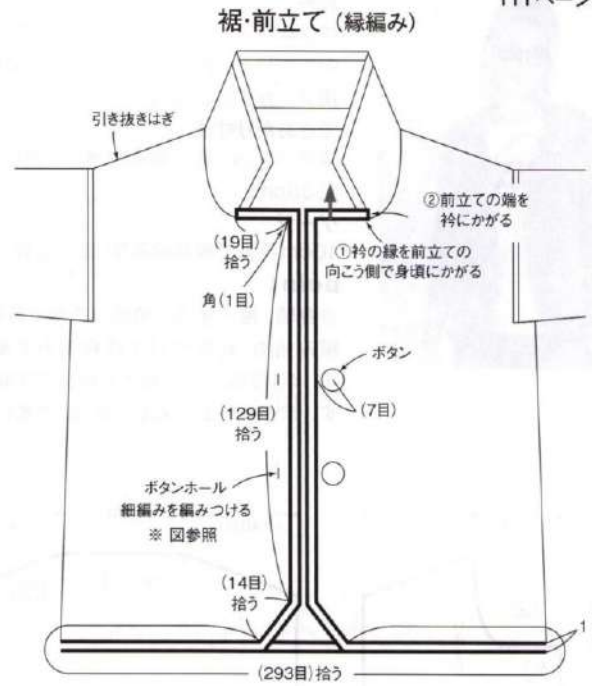
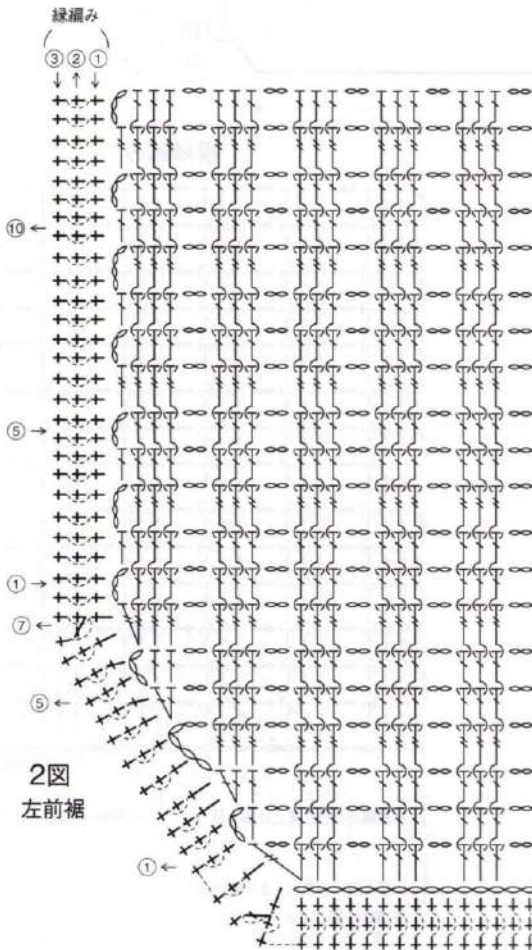
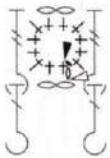

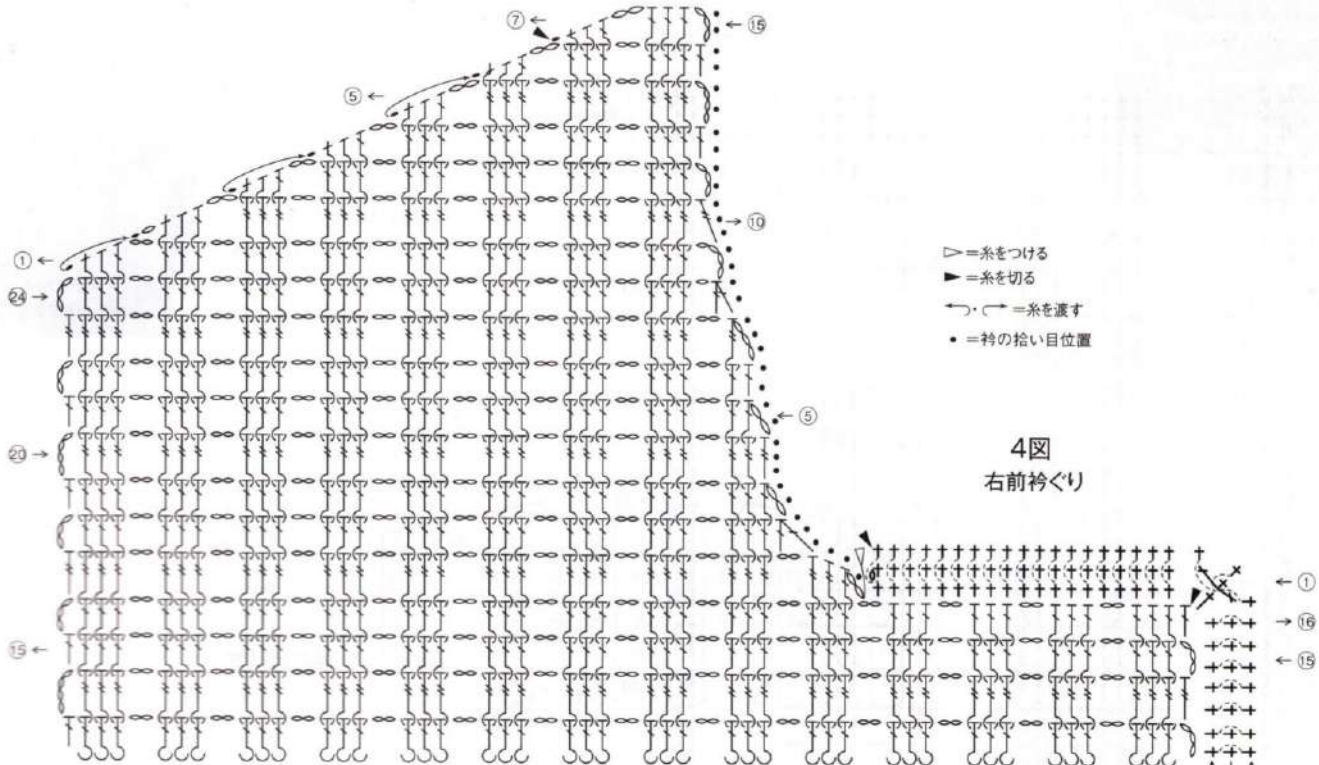

4図
右前衿ぐり

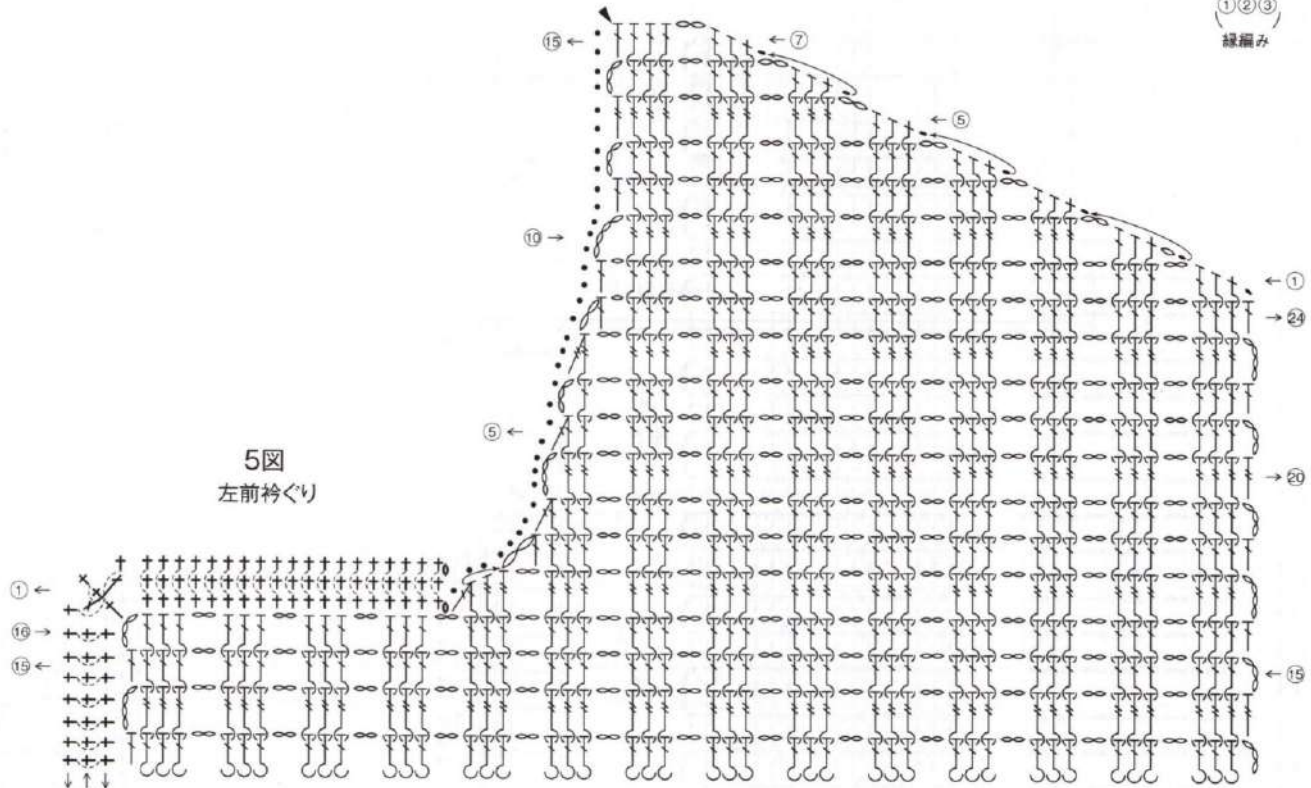

5図
左前衿ぐり

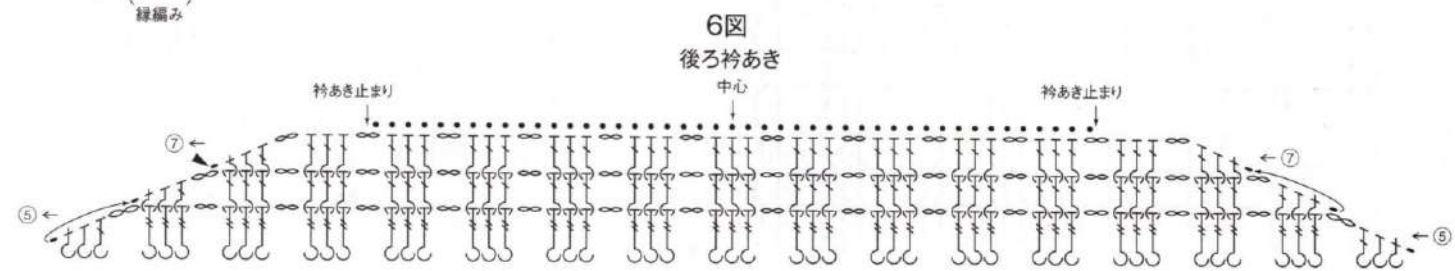

6図
後ろ衿あき

◀編み方の続きは114ページへ

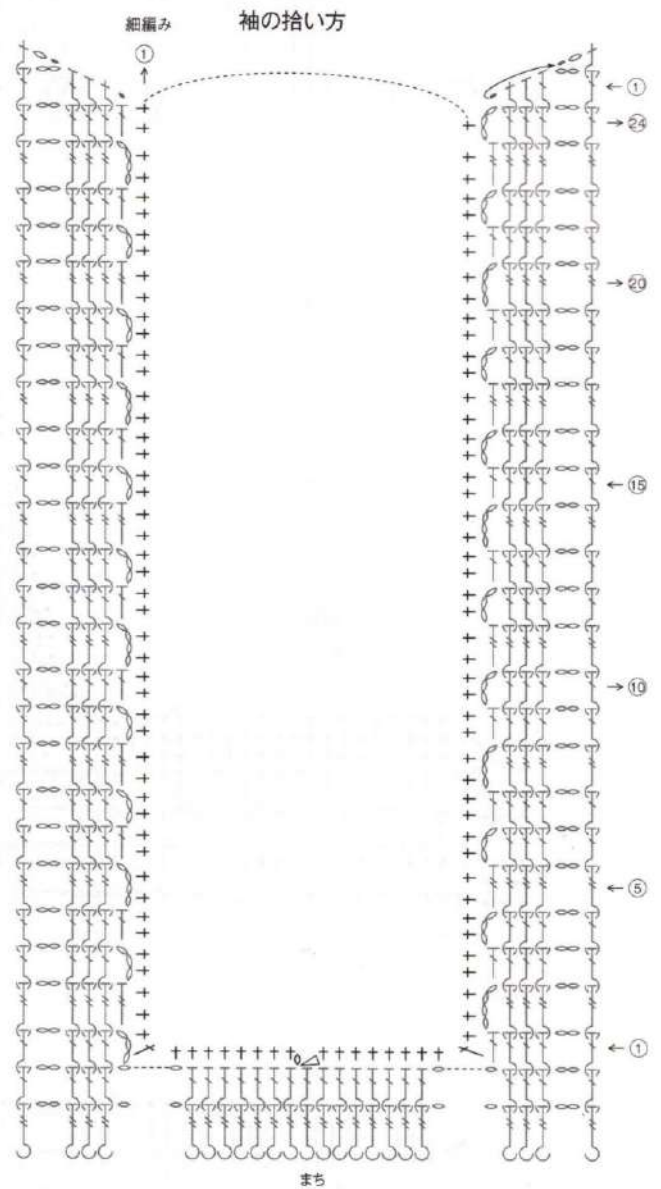
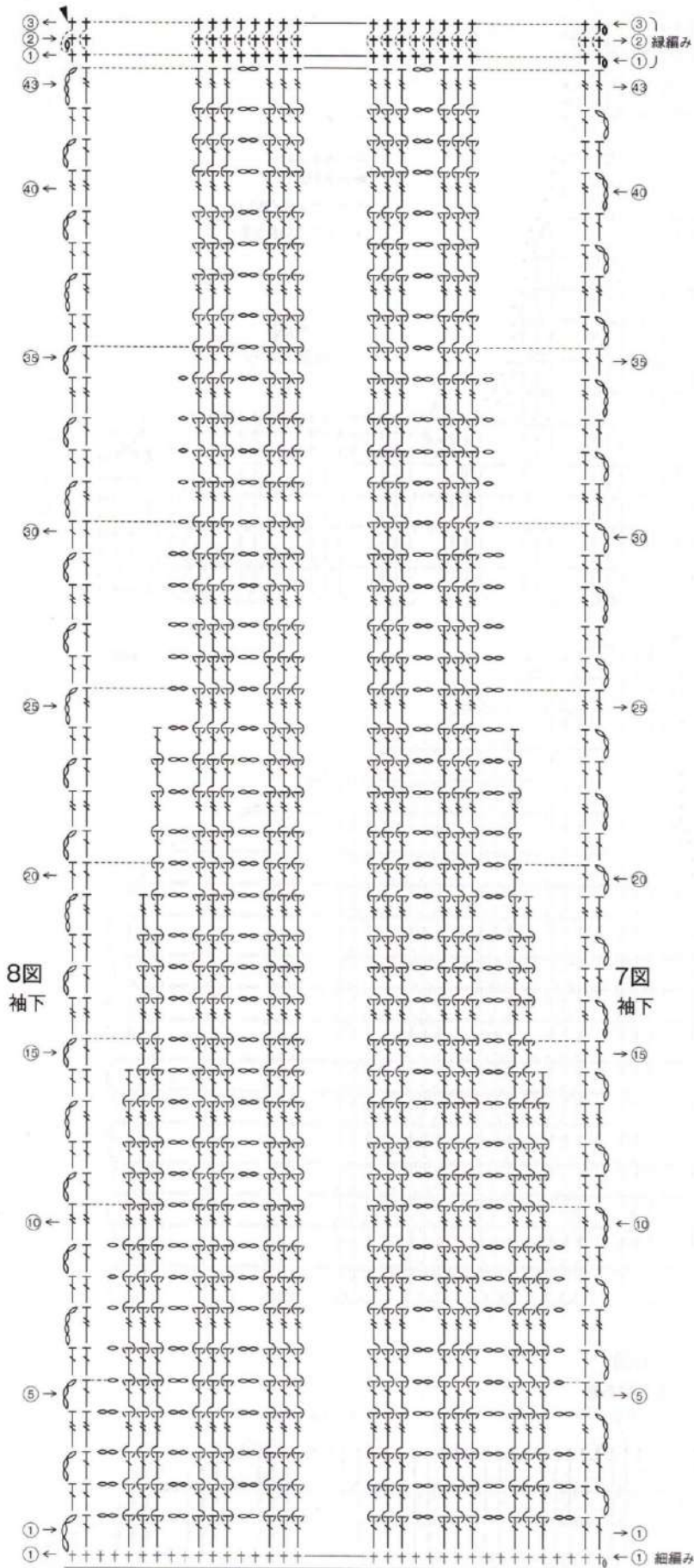



材料
オリムパス エミーグランデ グレー(484)
260g/6玉。11mm×9mmのボタン10個。

用具
かぎ針2/0号。

できあがり寸法
胸囲98.5cm、丈49cm、ゆき丈29.5cm。

ゲージ
10cm平方で模様編みF40目・14.5段。

point
●身頃…裾は鎖編みの作り目をして編み始め、模様編みAで編みます。後ろ・前(下)

は裾から目を拾って模様編みB～F、A'～E'、B''を配して編みます。28段編んだら前後を分けて編みます。増減目は図を参照します。

●まとめ…肩は巻きはぎにします。指定の位置から目を拾い、裾縁は縁編みA、衿は縁編みB、前立ては縁編みCで編みますが、縁編みA、B、Cの最終段は続けて編みます。右前立てにはボタンホールをあけます。袖口は縁編みDで輪に編みます。ボタンをつけて仕上げます。

レイヤード・クロッシェ

16 page の作品 ★★★

エミーグランデ

変わり長編み1目と 変わり長編み1目
3目の交差(右上) 3目の交差(左上)

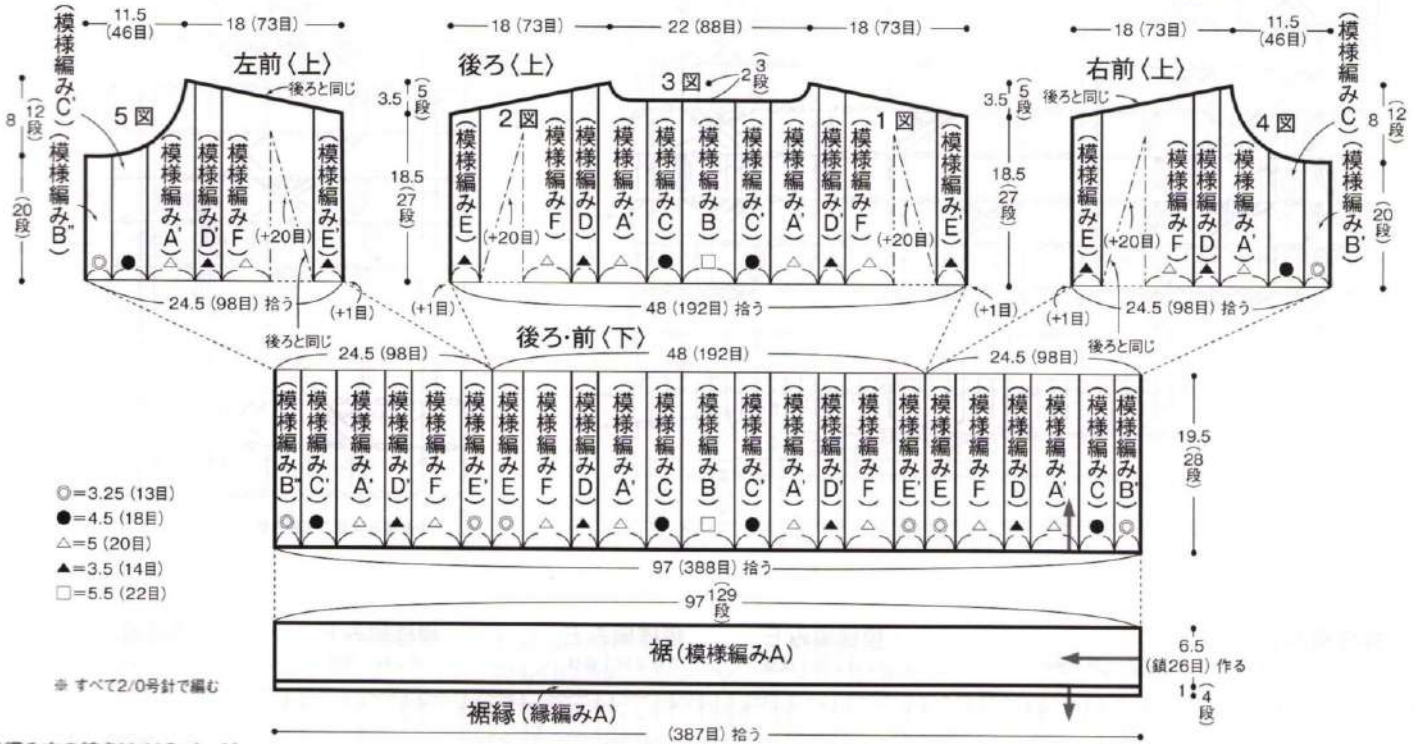

◀編み方の続きは116ページへ

9図 衿

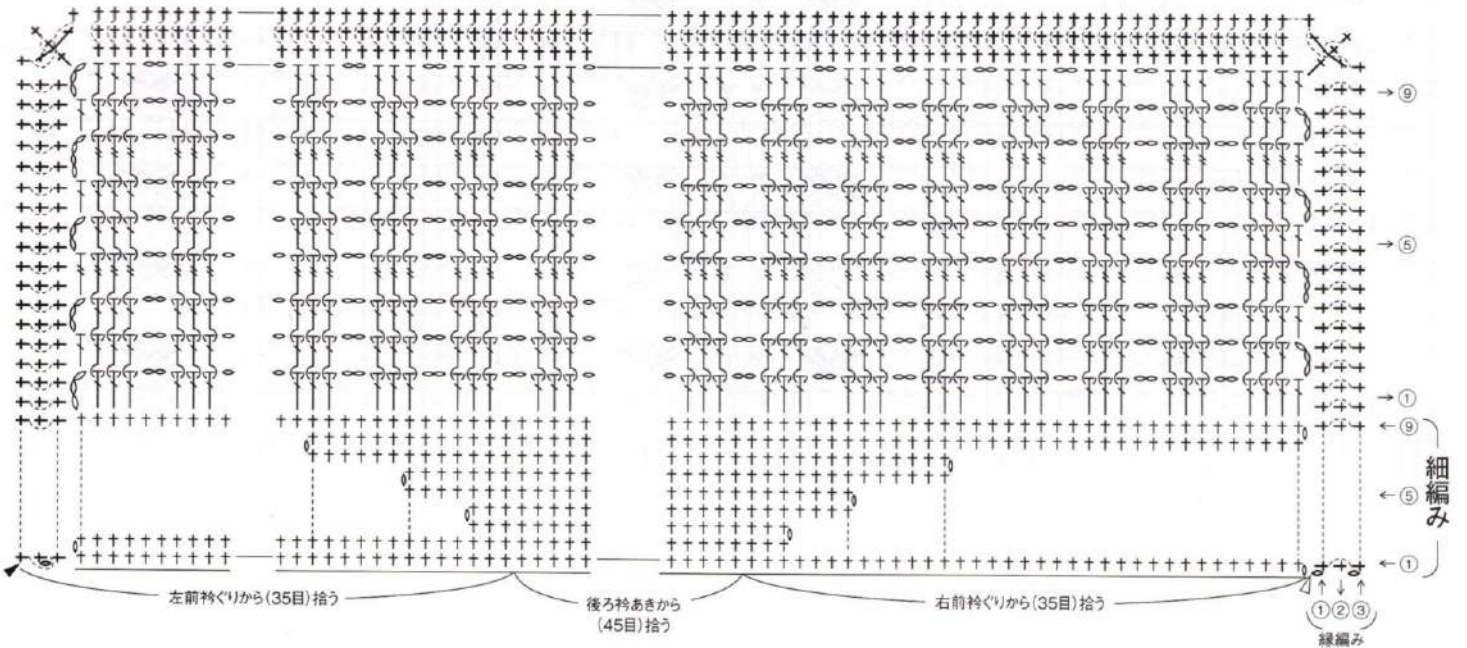

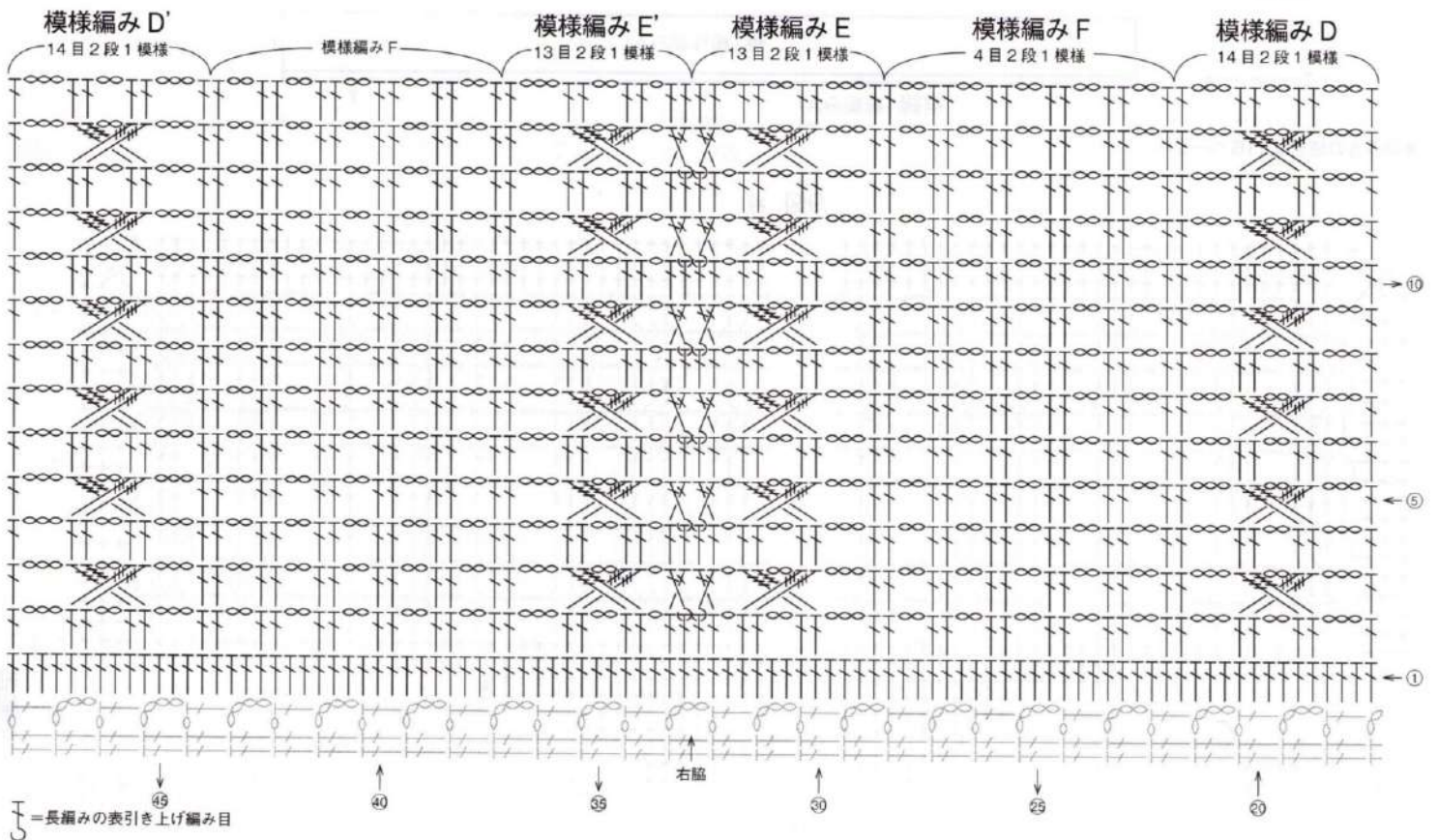
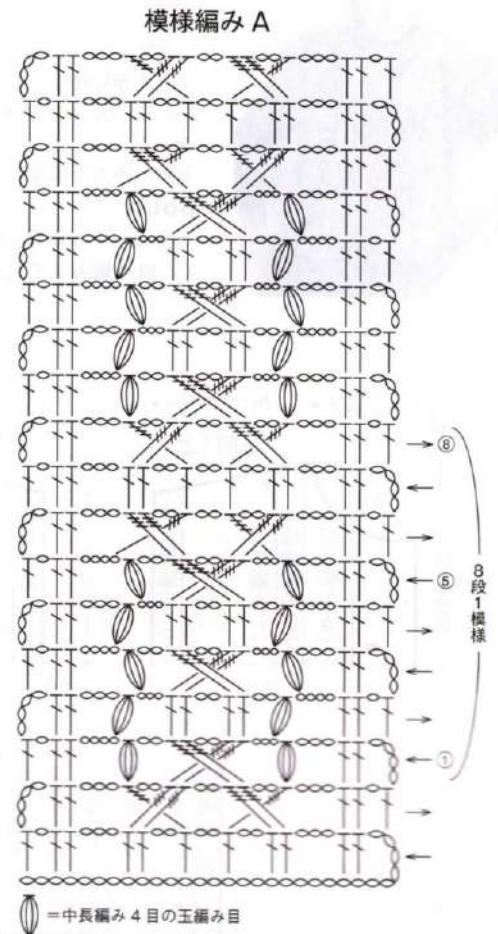
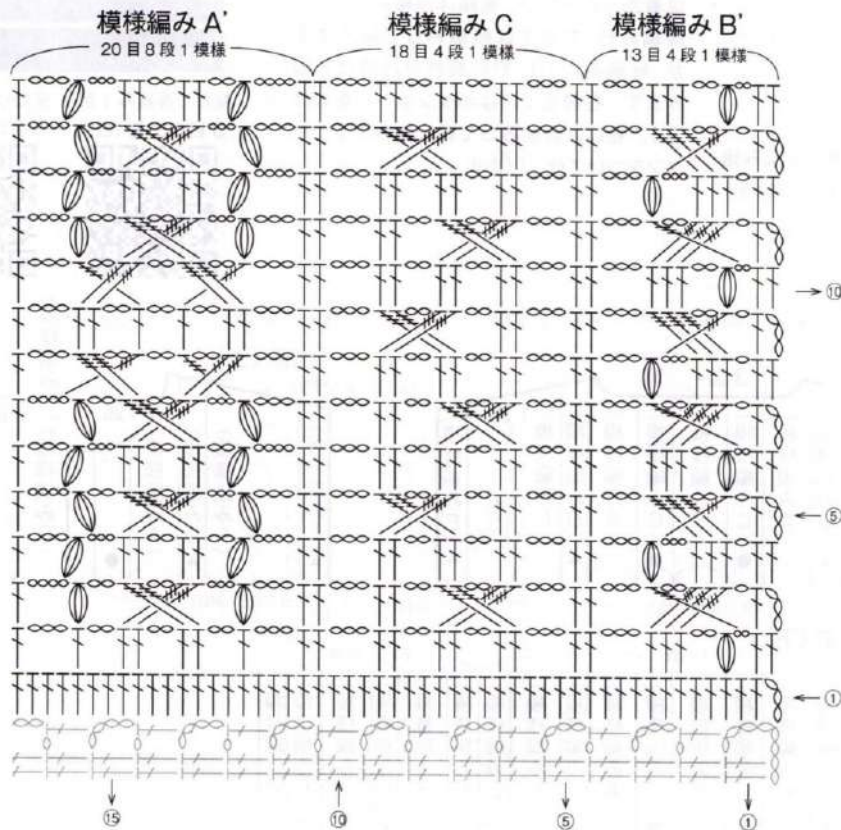

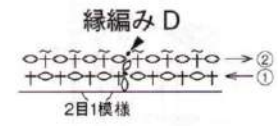
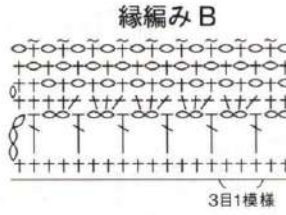
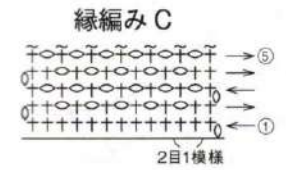
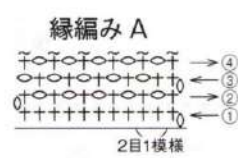

干 = バック細編み目

- ▽ = 糸をつける
- ▶ = 糸を切る
- ⌋ = 糸を渡す

※ 縁編みA, B, Cの最終段は続けて編む

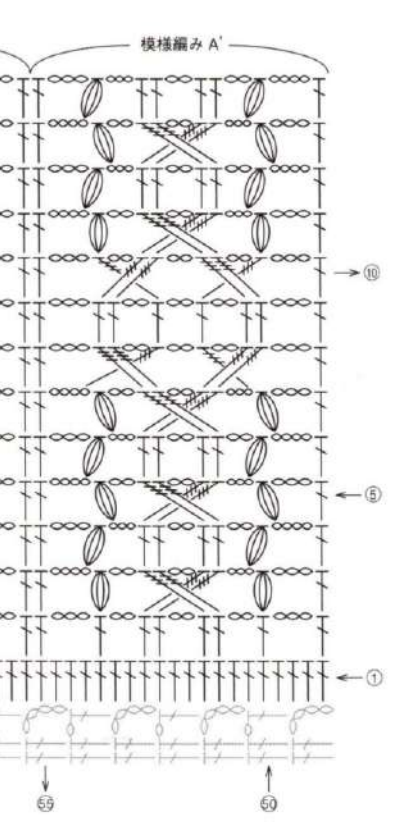
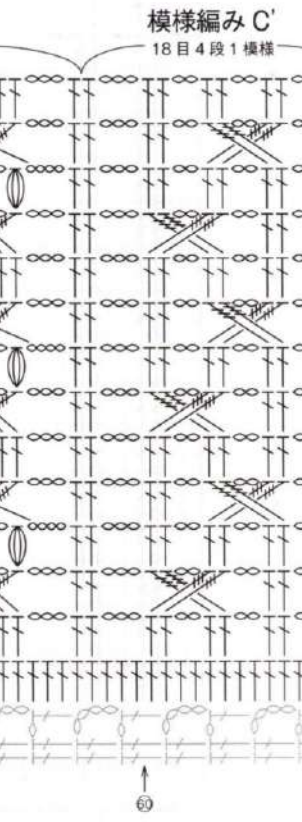
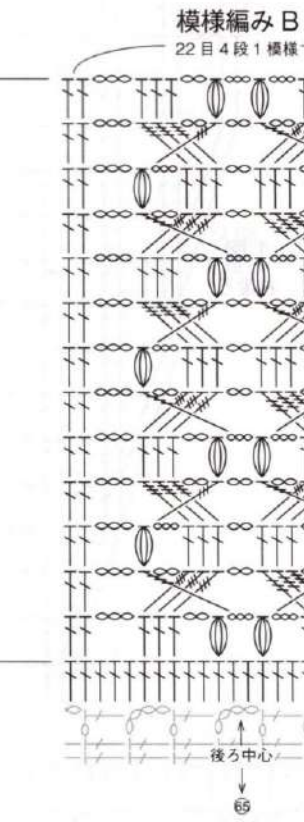
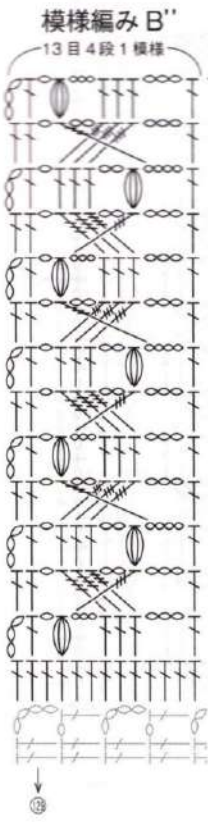
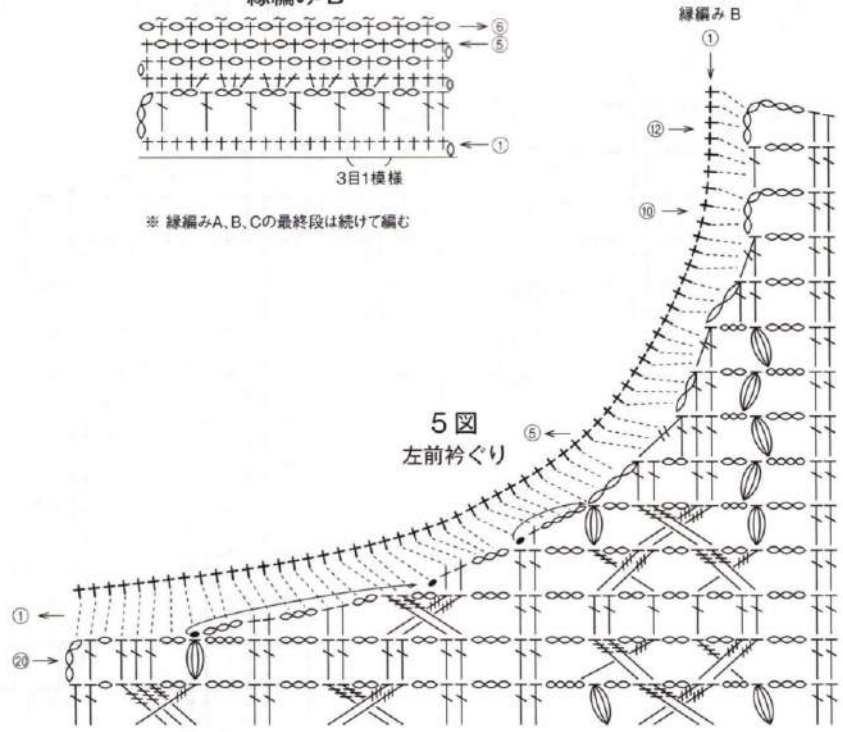

◀ 編み方の続きは118ページへ

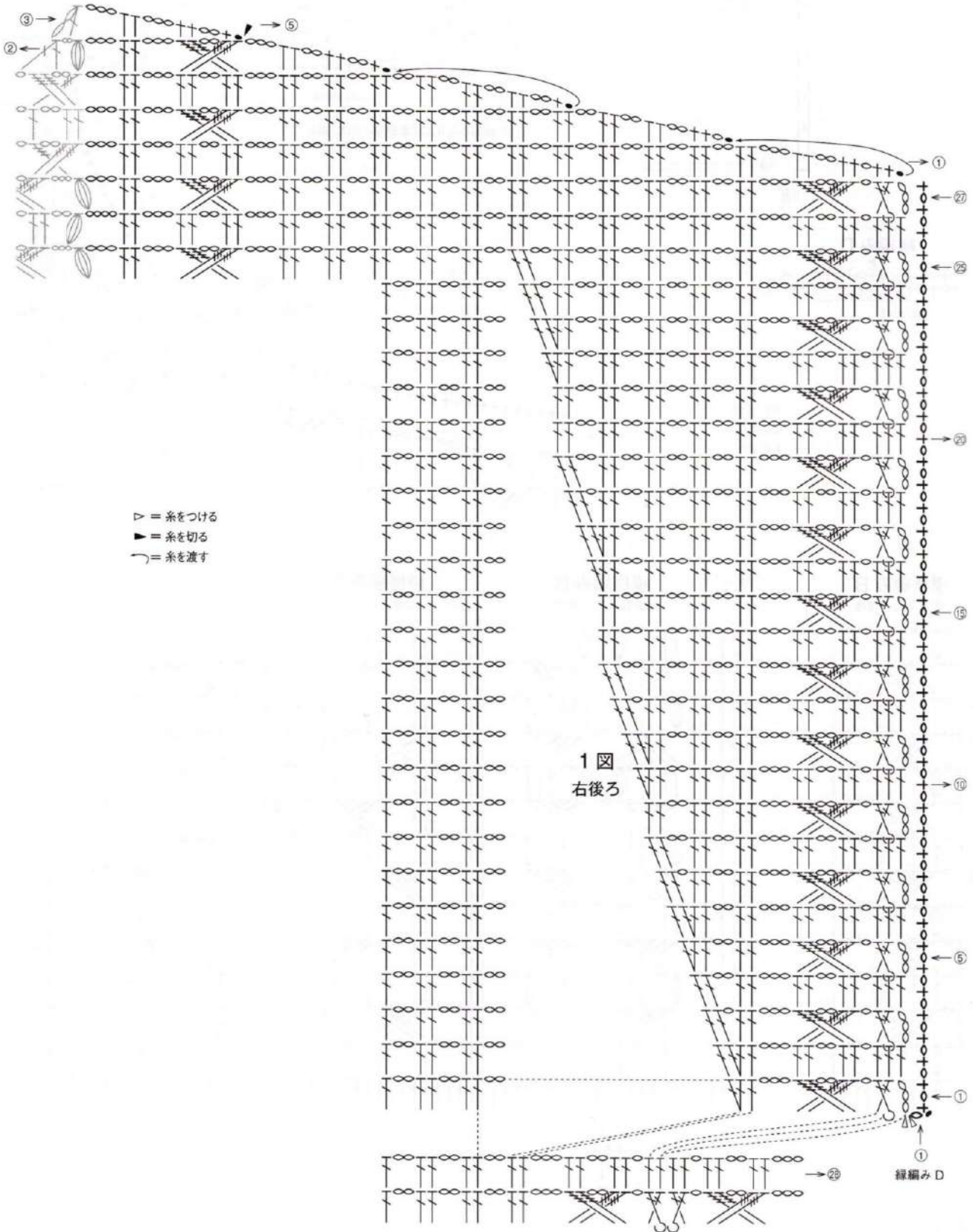
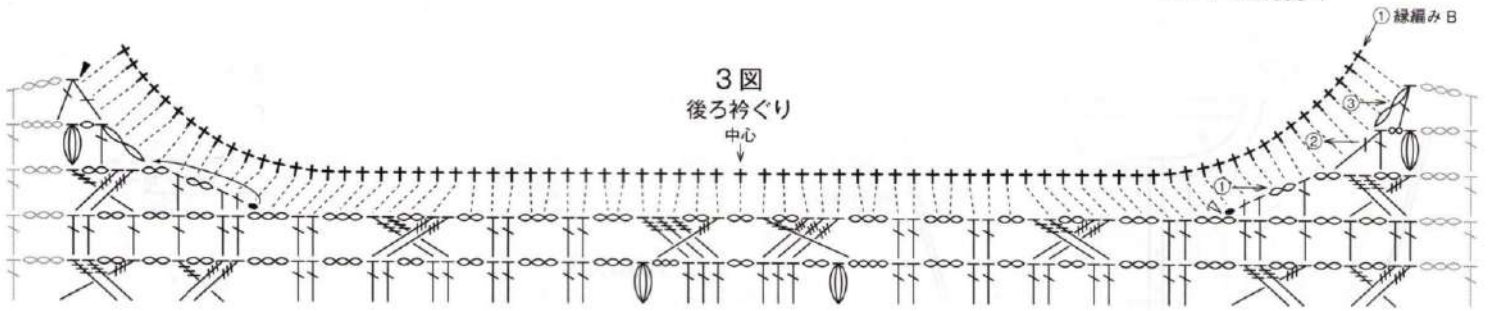

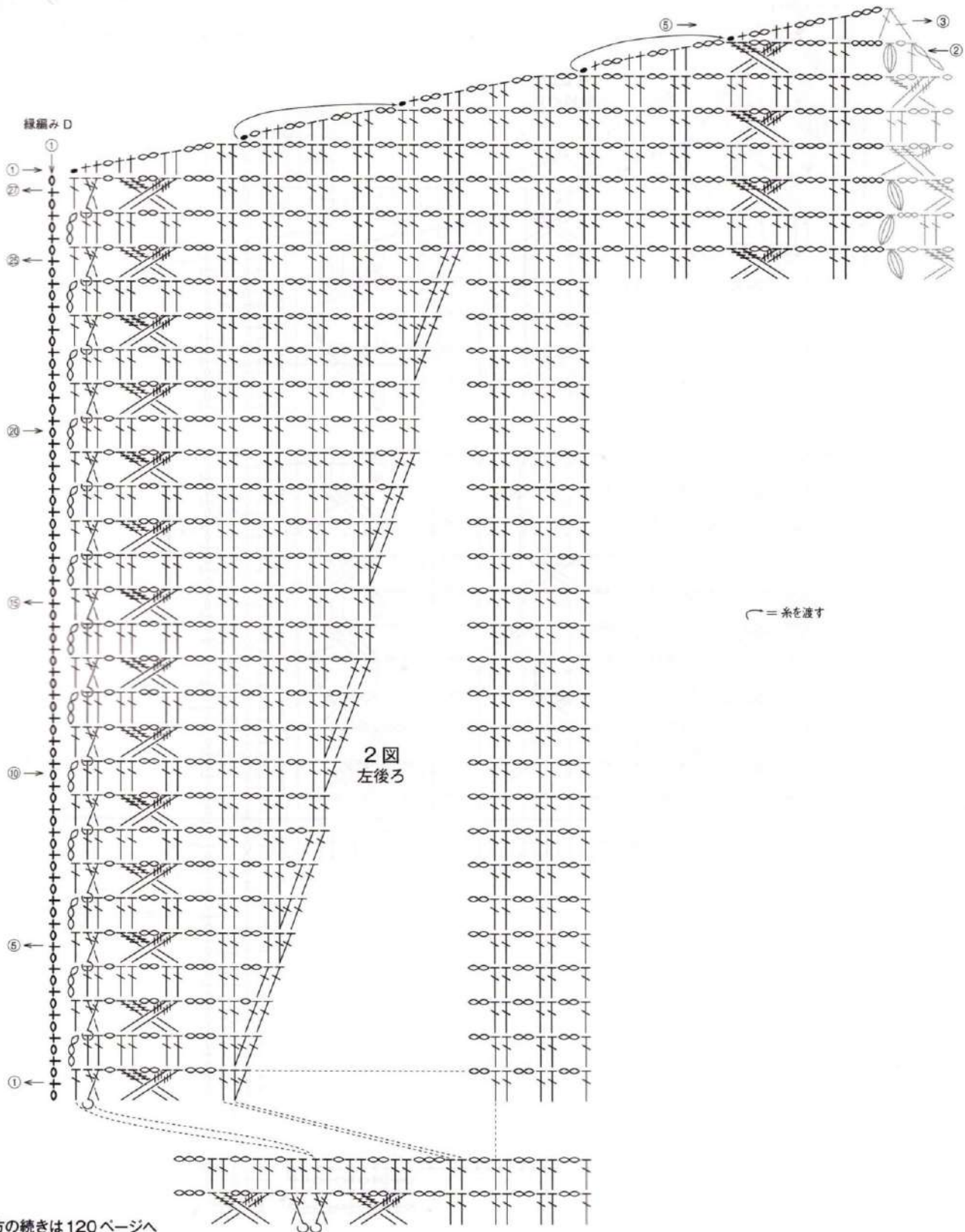

◀編み方の続きは120ページへ

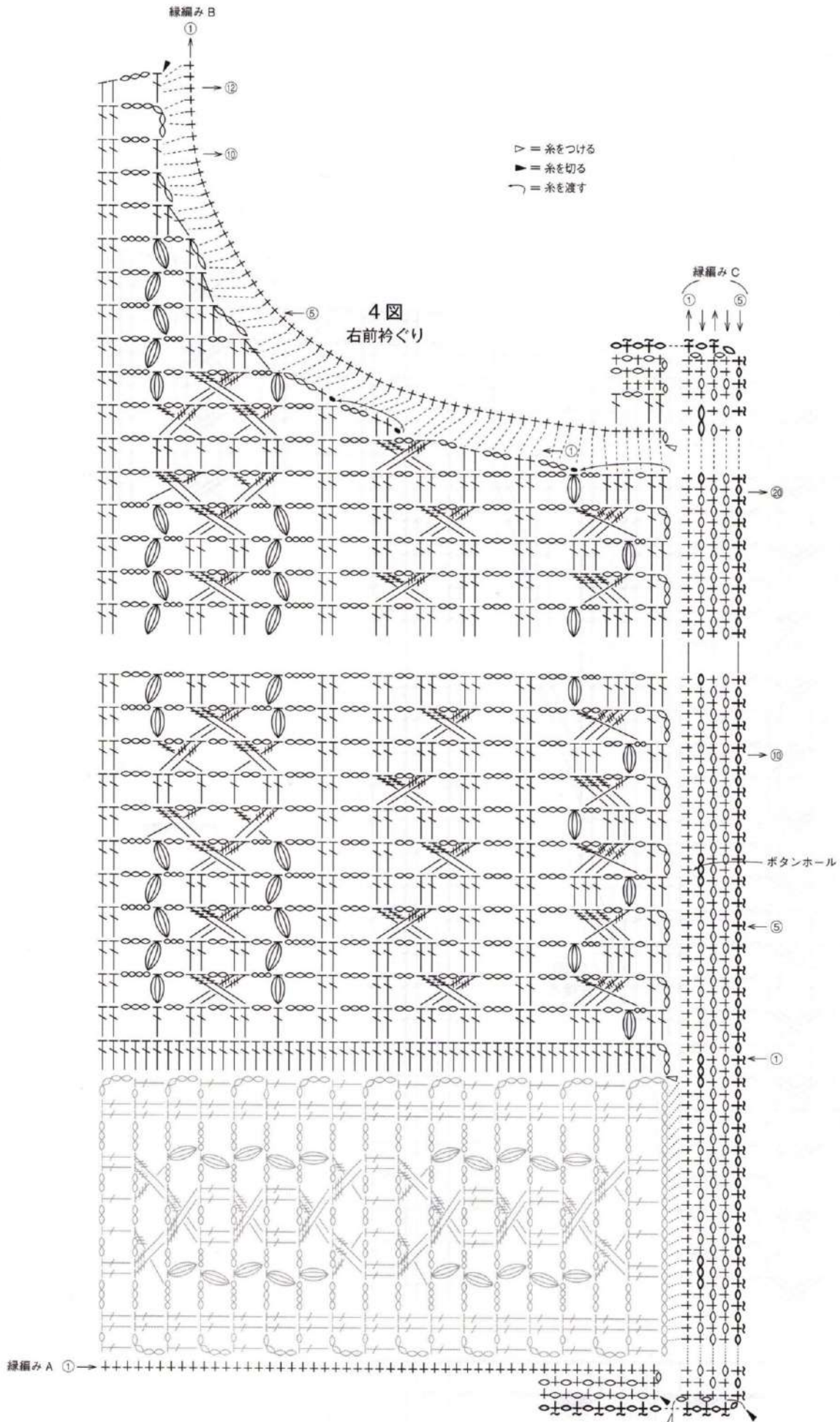



材料

内藤商事 エブリデイ ソリッド グレー (30) 295g/3玉、緑 (54)・水色 (102) 各 120g/各2玉。直径20mmのボタン3個。

用具

かぎ針5/0号。

できあがり寸法

胸囲106cm、丈53cm、ゆき丈51.5cm。

ゲージ

モチーフの一边が13cm。10cm平方で模様編み22.5目・10段。

point

●身頃、袖…身頃はモチーフつなぎで編み

ます。2枚めからは最終段で隣のモチーフとつなぎながら編みます。モチーフを32枚めまで編んだら指定の位置から目を拾い、フードを模様編みで往復に編みます。フードの減目は図を参照します。トップは巻きはぎで合わせます。フードの両脇に身頃から続けてモチーフを編みつなぎます。袖は指定の位置から目を拾い、模様編みと細編みで輪に編みます。

●まとめ…裾・前段・フード周りは指定の模様数を拾って縁編みで編みます。右前段にはボタンループを編みます。ボタンをつけて仕上げます。

フード

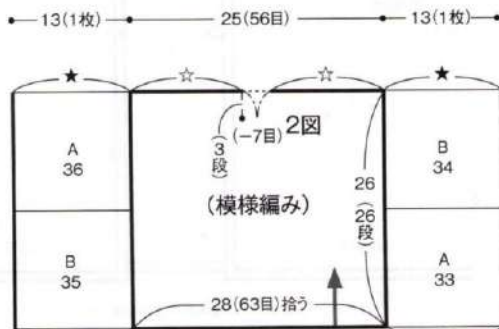

模様編み (フード)

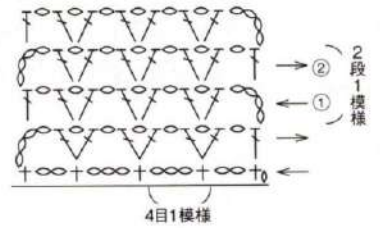

- ※ すべて5/0号針で編む
- ※ モチーフ内の数字はつなぎ順番を表す
- ※ 指定以外はグレーで編む
- ※ ☆同士は巻きはぎ、それ以外の合印は編みつなぎ

模様編み (袖)

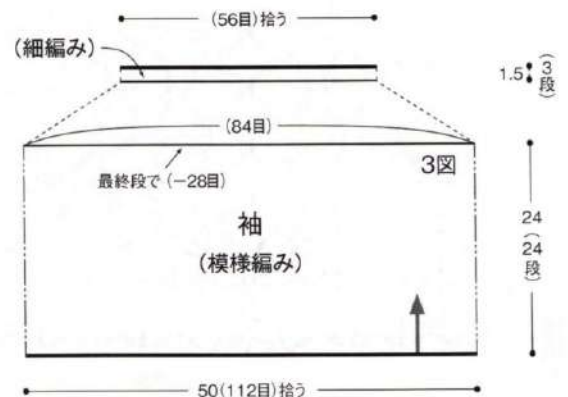
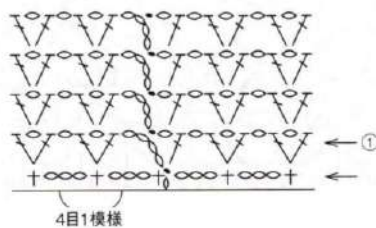

◀編み方の続きは122ページへ

モチーフ A18枚, B18枚

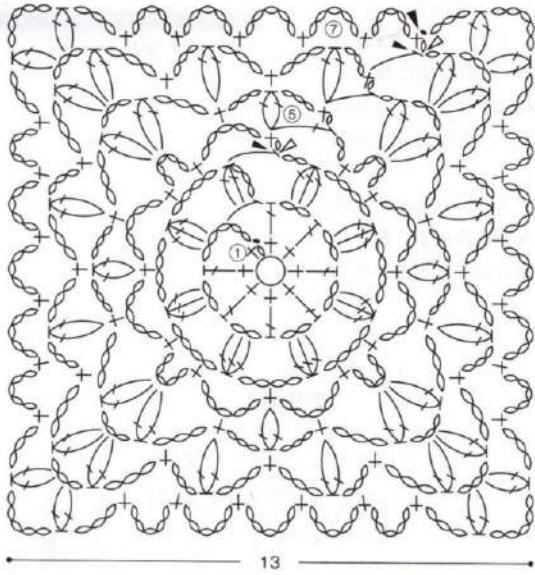

モチーフの配色

	A	B
7段	グレー	
4~6段	緑	水色
1~3段	水色	緑

▷=糸をつける
▶=糸を切る

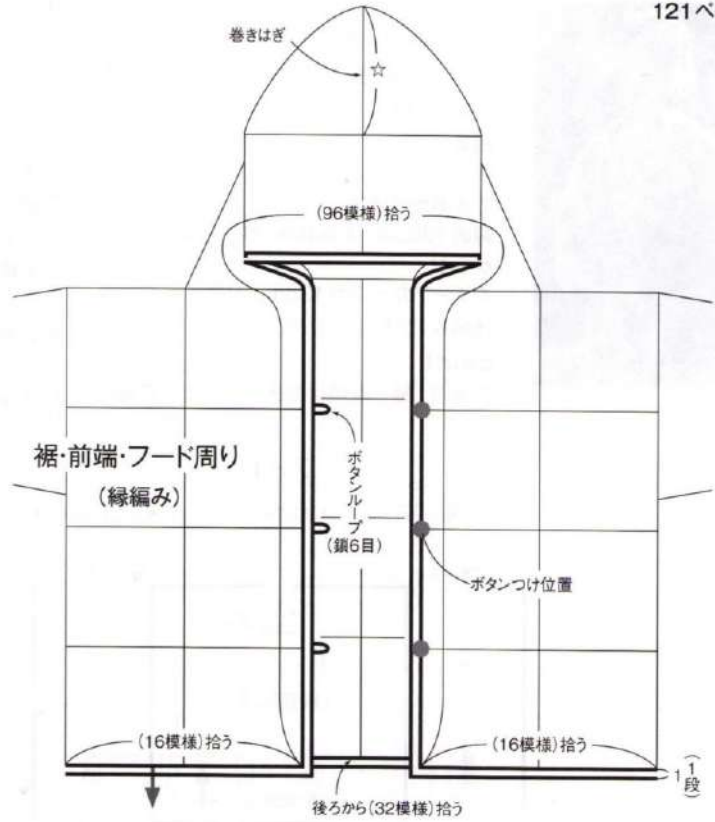

モチーフのつなぎ方

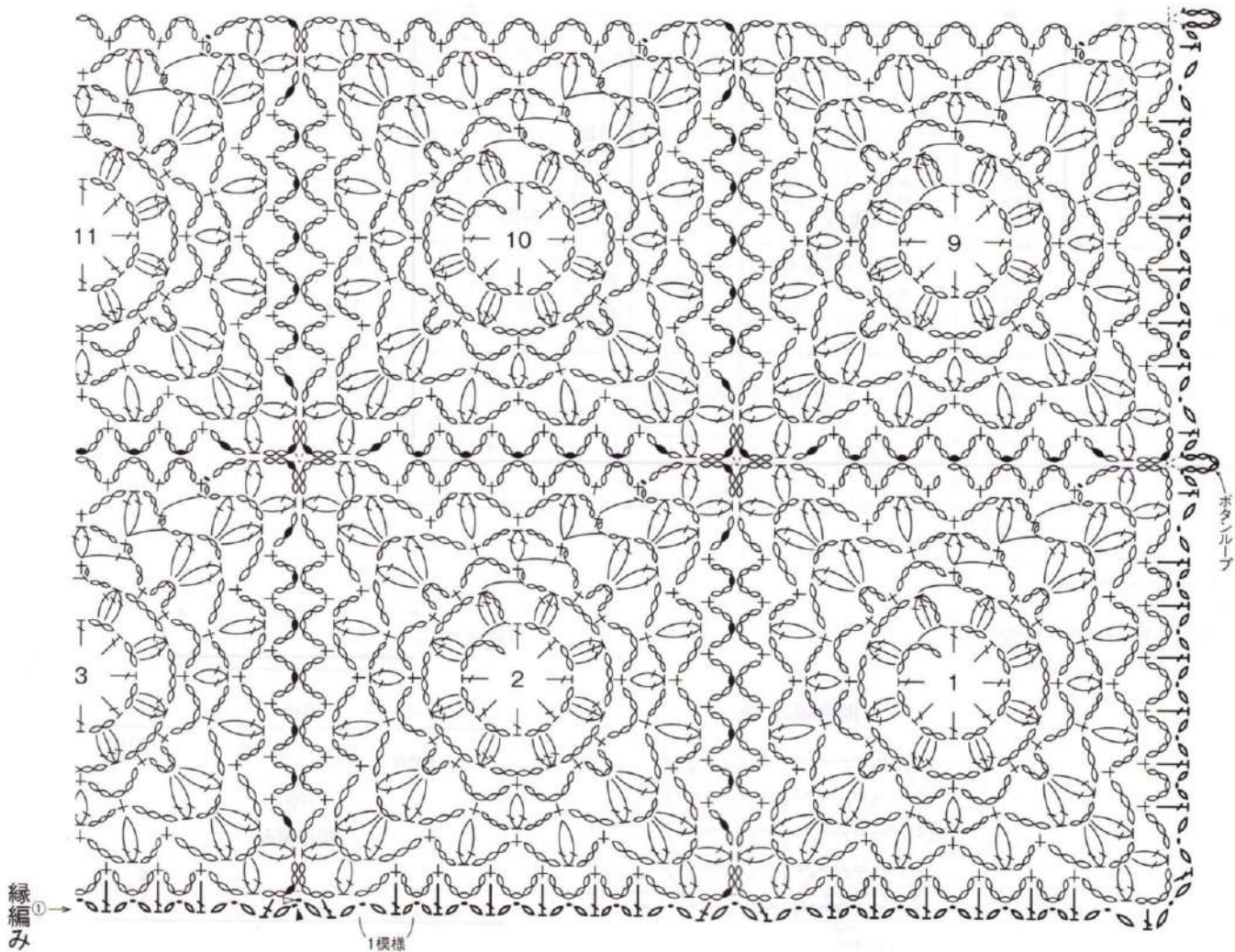

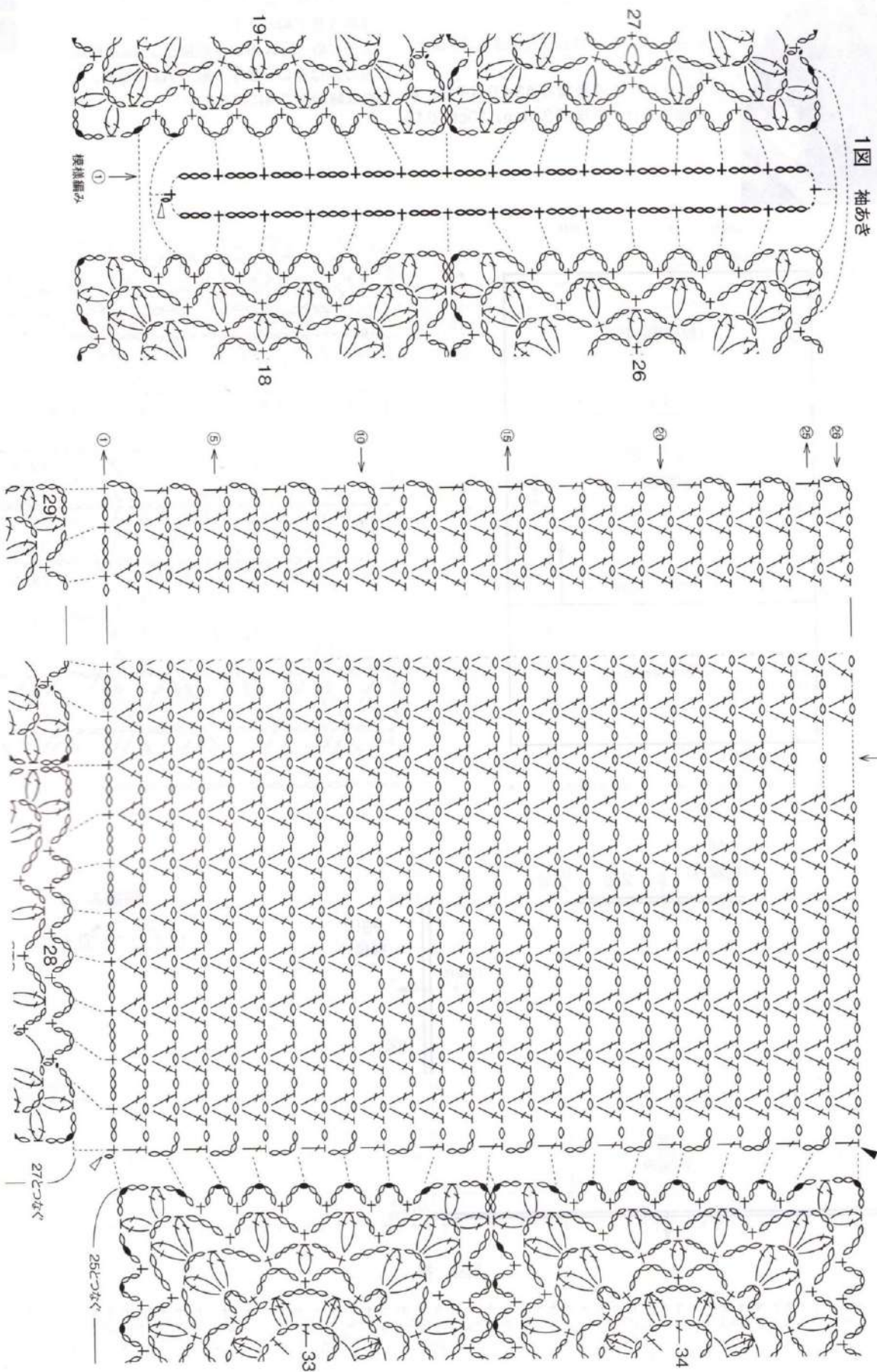

3図 袖口

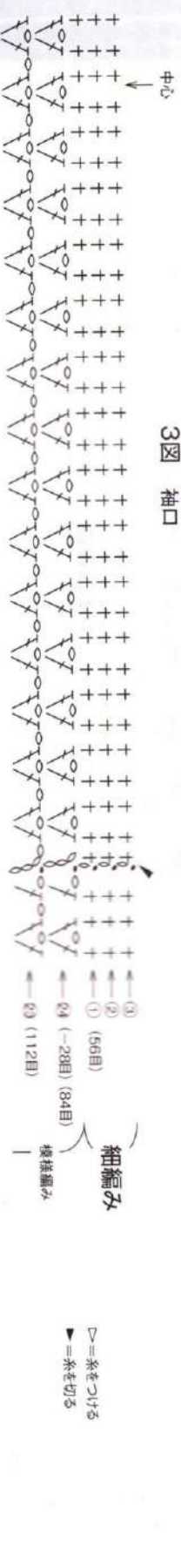



材料

ダイヤモンド毛糸 ダイヤブーリア 黄系
ミックス(4204) 260g/9玉。

用具 かぎ針4/0号。

できあがり寸法

胸囲130cm、丈41.5cm、ゆき丈33.5cm。

ゲージ

10cm平方で模様編みA34.5目・7段。模様編みBは1模様が3.4cm、10cmで13段。

point

●身頃…鎖編みの作り目をして編み始め、模様編みA、Bで編みますが、脇まで編んだら作り目の鎖から目を拾い、反対側を模様編みBで編みます。

●まとめ…肩は細編みの鎖とし、脇は細編みの鎖はぎにします。裾、衿は細編み、袖口は縁編みで輪に編みます。

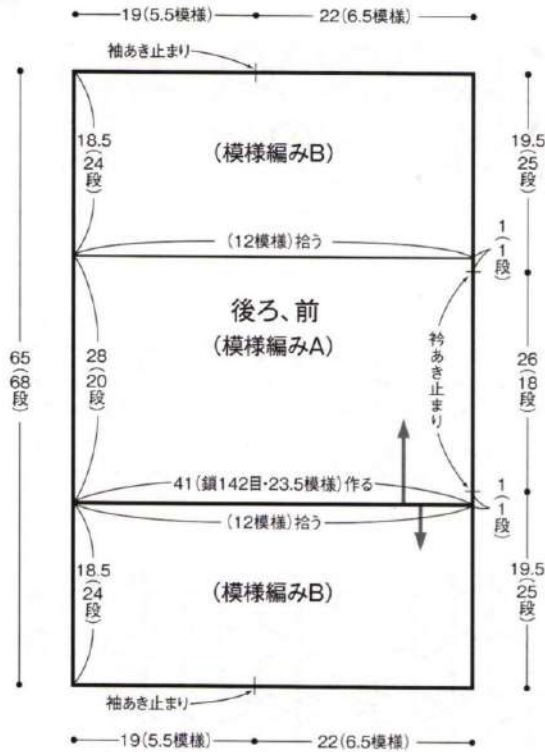

※ すべて4/0号針で編む

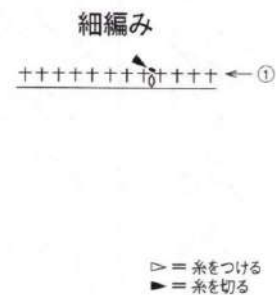
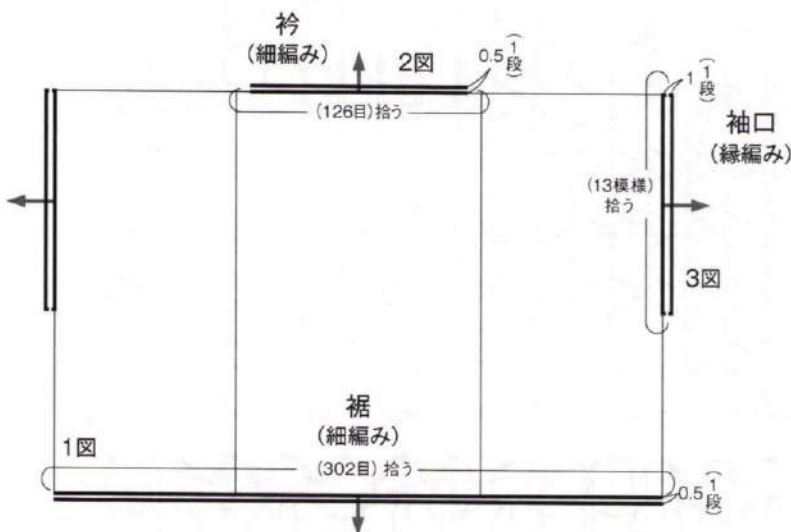
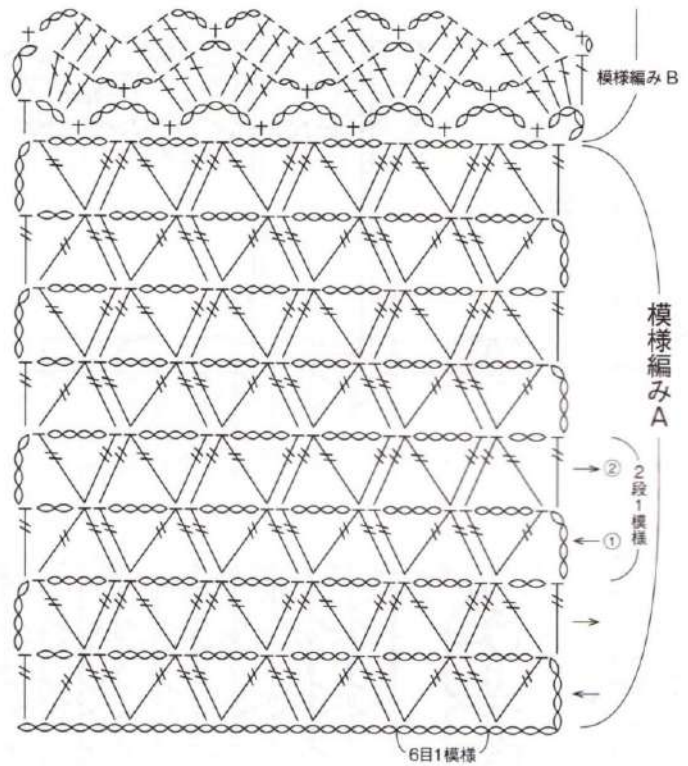

1図 裾

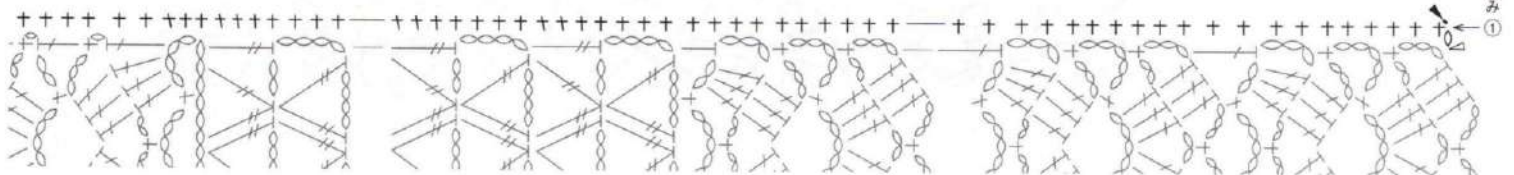

3図
袖口

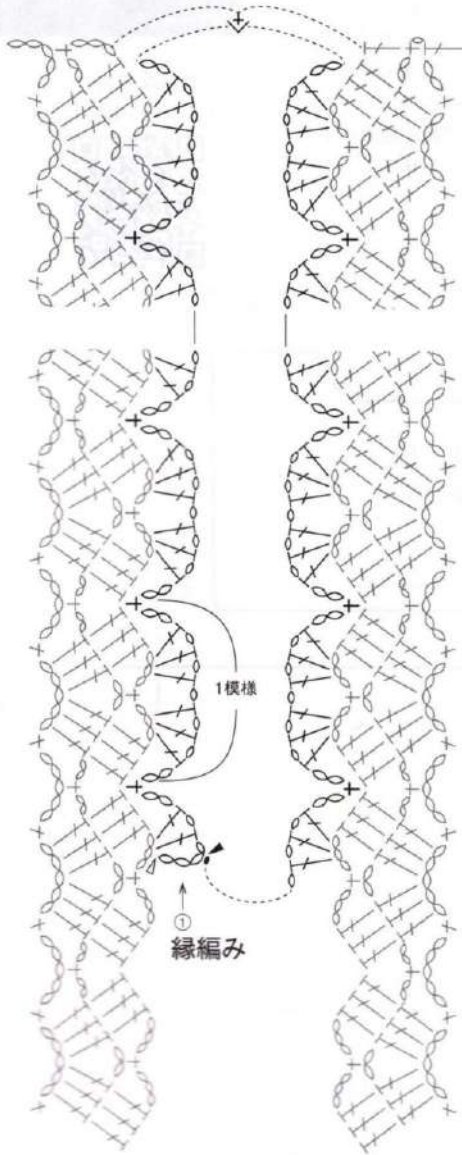

+ = 前段の長編みの目と目の間に針を入れて編む

模様編み B

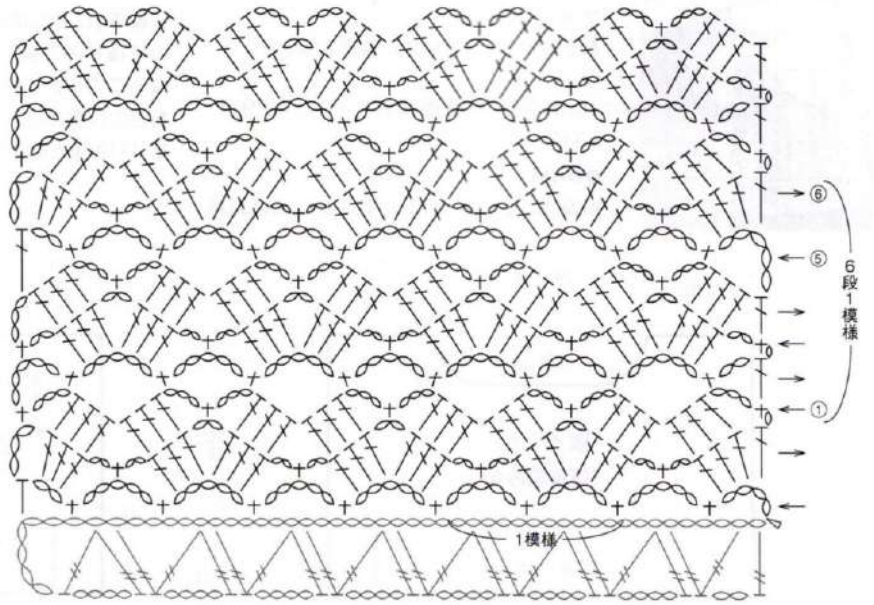

▷ = 糸をつける
◀ = 糸を切る

2図 衿

